

37979-

8 SEP. 1918



37979.

MEMORIA DESCRIPTIVA

que se acompaña
a la solicitud de

un

MODELO DE UTILIDAD por VEINTE AÑOS EN ESPAÑA

a favor de

—
—
—

Doña ANTONIA MARTINEZ SEGURA, Viuda de D. Gabriel Marí Montañana y sus hijos GABRIEL, ANTONIO, JOSE, VICENTE y CARMEN MARI MARTINEZ, residentes en VALENCIA, c/ Azcárraga num. 37.

—
—

por

"UN APARATO TROCEADOR DE VERDURAS, FRUTAS Y -
OTROS".

—
—
—

Inventores: Los solicitantes de nacionalidad española.

—
—
—
—
—
—
—
—
—
—
—

37979



1953

5

La invención a que se refiere la presente Memoria, constituye una novedad industrial con características y ventajas que la hacen merecedora del privilegio de explotación exclusiva que por ella se solicita, de acuerdo con las prescripciones del vigente Estatuto de la Propiedad Industrial de fecha 26 de Julio de 1929, Texto refundido, publicado el 30 de abril de 1930.

10

La finalidad que se persigue con este Modelo de Utilidad es poder ofrecer al público un nuevo aparato troceador de verduras, frutas y otros, que tiene la condición esencial de ser manual y sin complicados mecanismos.

15

Una de las ventajas principales de este aparato es que su utilización es cómoda y sencilla, pudiéndose desmontar con suma facilidad para su limpieza, sin necesitar ayuda de herramienta alguna.

20

El aparato que se describe está formado de tres piezas, una tolva de carga, un asidero y base ranurada del aparato y un eje porta-palas con su manivela de accionamiento.

25

Para que se comprenda mejor el aparato, se acompaña a la presente un juego de planos, en los que se representa visto en alzado y en planta.

30

La Figura A) nos muestra la vista en alzado.- El núm. 1 es la tolva para carga de los productos a trocear; esta tolva tiene forma de pirámide truncada invertida, con un reborde en la boca núm. 2; está unida mediante bisagra núm 3 a la pieza num. 4 de forma de media caña con aletas laterales que es solidaria por su parte delantera del mango o asidero num. 5.- La pieza num. 6, es una ballesta o muelle plano que atraviesa el asidero por su centro y fija l



35 posición de trabajo de la tolva.- Esta tolva, como se observará en el trazado de puntos, tiene movimiento de giro sobre la bisagra 3, para poder limpiar la rejilla que forma el fondo de la pieza num. 4 de media caña.- La muesca num. 7 practicada al efecto en los laterales de la tolva, sirve de cojinete para el giro del eje num. 8 accionado por la manivela num. 9 que es solidario de un tren de palas en número variable, de doble aspa, montadas alternativamente de manera que semeja una hélice de cuatro palas, num. 10.- Cada juego de dos espas queda encajado dentro de una de las ranuras num. 11 que forma la rejilla de la pieza 4 de media caña.

40 La figura B) señala una vista en planta del aparato, En esta figura se aprecia con mejor claridad el montaje de las palas y la rejilla num. 11.- El núm. 12 es un orificio que lleva al asidero para poder colgar el aparato cuando no se use.

45 **FUNCIONAMIENTO:** El funcionamiento es sencillo, pues basta sólo colocar dentro de la tolva la verdura, fruta seca, o el producto que se desee, que sea tierno, y se dá vueltas a la manivela.- Las espas irán cogiendo parte de dichos productos y les obligarán a salir a través de la rejilla, rompiendolos sobre ella en pedazos menudos y extrayendo al propio tiempo su jugo.- Una vez terminado su uso se levanta la ballesta num. 6 por la parte inferior 50 y la tolva queda libre para girar sobre su bisagra num. 3, quitándose las espas de entre las ranuras por simple extracción y quedando a punto para su limpieza.

55 Hecha la descripción que antecede, es preciso añadir que los detalles de realización de la idea expuesta puede variar, sin que por ello cambie la esencia de la invención que es la que se desprende de los párrafos que anteceden y lo que se reivindica en la siguiente:

60



N O T A

65

En resumen: El Modelo de Utilidad que se solicita, -
recaerá sobre las reivindicaciones siguientes:

70

1ª.- UN APARATO TROCEADOR DE VERDURAS, FRUTAS Y OTROS
caracterizado por estar formado de una tolva de carga tron-
copiramidal invertida, unida mediante bisagra a una pieza
de media caña, solidaria por su otro lado de un asidero o
mango, cuya tolva, queda fija para trabajar, mediante una
ballesta plana que se introduce en una ramura previa al -
efecto en dicho mango en la que queda engarzada.

75

2ª.- UN APARATO TROCEADOR DE VERDURAS, FRUTAS Y --
OTROS", según la reivindicación primera, caracterizado por-
que la tolva lleva en su parte inferior dos aletas, entre
las cuales se forma una ranura, cuyo punto de menor anchu-
ra sirve de cojinete a un eje porta palas, con manivela de
accionamiento, cuyas palas están montadas en número de dos
alternativamente, de manera que vistas por el testero pa-
recen hélices de cuatro palas.

80

3ª.- UN APARATO TROCEADOR DE VERDURAS, FRUTAS Y --
OTROS, según las anteriores reivindicaciones, caracteriza-
do porque el fondo de la pieza de media caña, lleva prac -
ticado un número de ranuras igual al número de juego de --
palas, en cuyas ranuras penetran cada una de dichas palas,
atravesándolas y saliendo a la parte inferior, girando to-
do el conjunto al ser accionada la manivela.

85

4ª.- Se reivindica por último como objeto sobre el -
que ha de recaer el Modelo de Utilidad que se solicita: -
"UN APARATO TROCEADOR DE VERDURAS, FRUTAS Y OTROS".

90

Todo conforme queda descrito en la presente Memoria,
que consta de cuatro páginas, escritas a máquina, y dibu-
jos que se acompañan.

MADRID 8 de septiembre de 1953.

ALFONSO UNGRIA,

37979



P. 1853

A

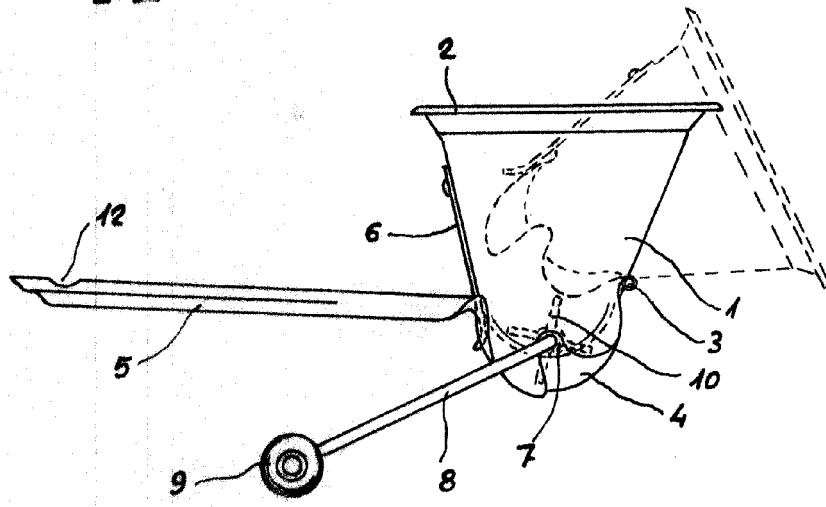

B

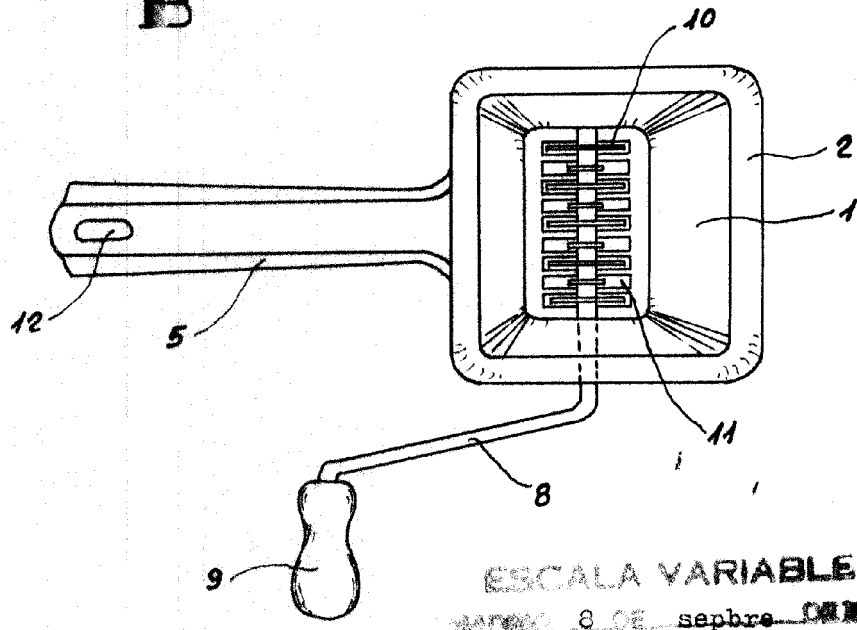

ESCALA VARIABLE

patente 8 DE septiembre 1903

Martinez