



Memoria descriptiva  
que se acompaña a la  
solicitud de un  
Modelo de Utilidad  
a favor de

37782.

D. José. Barroso López, español, residente en Madrid calle de Padilla nº 65, sobre un nuevo Saltador o Comba para muñecas, caracterizado porque con él puede hacerse saltar a las muñecas en la forma que lo hacen las niñas, sin tener necesidad de sujetarse a determinado modelo o medida.

Descripción

Por el plano adjunto podemos darnos cuenta exacta del objeto sobre el cual se pretende que recaiga el Modelo de Utilidad cuya concesión se solicita.

La figura 1ª representa el Saltador o Comba, pieza base del presente Modelo de Utilidad ya que si se desea se puede utilizar sin emplear el pie o base representado en la figura 2ª. El Saltador o Comba está formado por un puño o agarradero A. el que en un extremo tiene una abrazadera a presión o bien una cinta o goma B. al objeto de sujetar por la cintura la muñeca que se desee, así mismo tiene el referido puño o agarradero A. una garganta C. a la cual la circundan una anilla D. y en cuya anilla D. se sujeta uno de los extremos de la cuerda o cordón E. y el otro extremo se pasa por el otro puño normal F. con lo cual si levantamos el puño o agarradero A. subirá y bajará la muñeca sujeta al otro extremo y si damos al mismo tiempo por medio del otro puño normal F. vueltas a la cuerda o cordón E. este pasará por debajo y por encima de la muñeca y saltará en la misma forma que cuando se salta a la comba.

Si se desea y para no tener que sujetar en el aire el puño o agarradero A. este tiene una ranura G. la cual descansa o engancha en una de las muestras H. existentes en el pie o base y Figura 2ª en este pie o base I. existen varias muescas H. y así podemos enganchar en la que coincida con la altura de la muñeca el puño o a-

*José Barroso*



garradero A.

30 En Resumen el presente Modelo de Utilidad recaerá sobre las reivindicaciones siguientes:

Primera.- Por un Saltador o Comba para muñecas.

Segunda.- Por no tener que sujetarse a determinado modelo ni medida de muñeca, ya que se puede acoplar en la que se desee.

35 Tercera.- Por ser en sí la pieza base del presente Modelo de Utilidad una de sus agarraderos o punos.

Cuarta.- Porque en el referido puño o agarradero y por uno de sus extremos se sujeta por medio de una abrazadera de presión o por una cinta o goma la muñeca que se desee.

40 Quinta.- Porque en el susodicho puño gira alrededor de la garganta existente en el mismo una anilla y en cuya anilla va sujeto un extremo del Saltador o Comba o sea de la cuerda o cordón y en otro extremo se pasa por un puño o agarradera normal.

Sexta.- Porque al dar vueltas al saltador o comba con el puño pequeño o sea el normal el referido Saltador o Comba pasará por debajo y por encima de la muñeca si levantamos y bajara al mismo tiempo el puño en el cual esta sujeta y a su vez gira el saltador o Comba.

50 Séptima.- Porque si se dea no tener que sujetar en el aire el puno o agarradero en el cual se pone la muñeca y gira el Saltador o Comba se puede enganchar en un pié o base.

Octava.- Porque el referido pié o base tiene unas muescas o ranuras con el fin de poder sujetar en ellas el puño o agarradero que tiene la muñeca a la altura que convenga con la misma.

55 Novena.- Por un nuevo Saltador o Comba para muñecas.

Todo cuanto se indica no determinan colores materiales ni medidas.

Todo cuanto se detalla en la presente memoria que consta de dos hojas 60 lineas escritas a máquina por una sola cara y a dos espacios planos, clichés y pruebas que se acompañan.

Madrid 6 Agosto 1.953.

*Jose Sarran*

37789

Figura 1ª



Figura 2ª



*Luis Janoso*

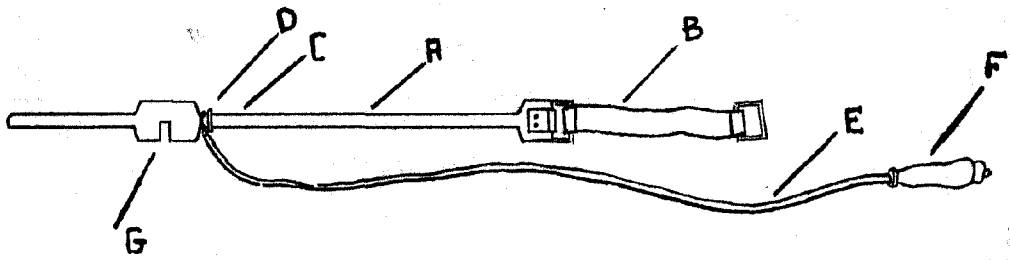
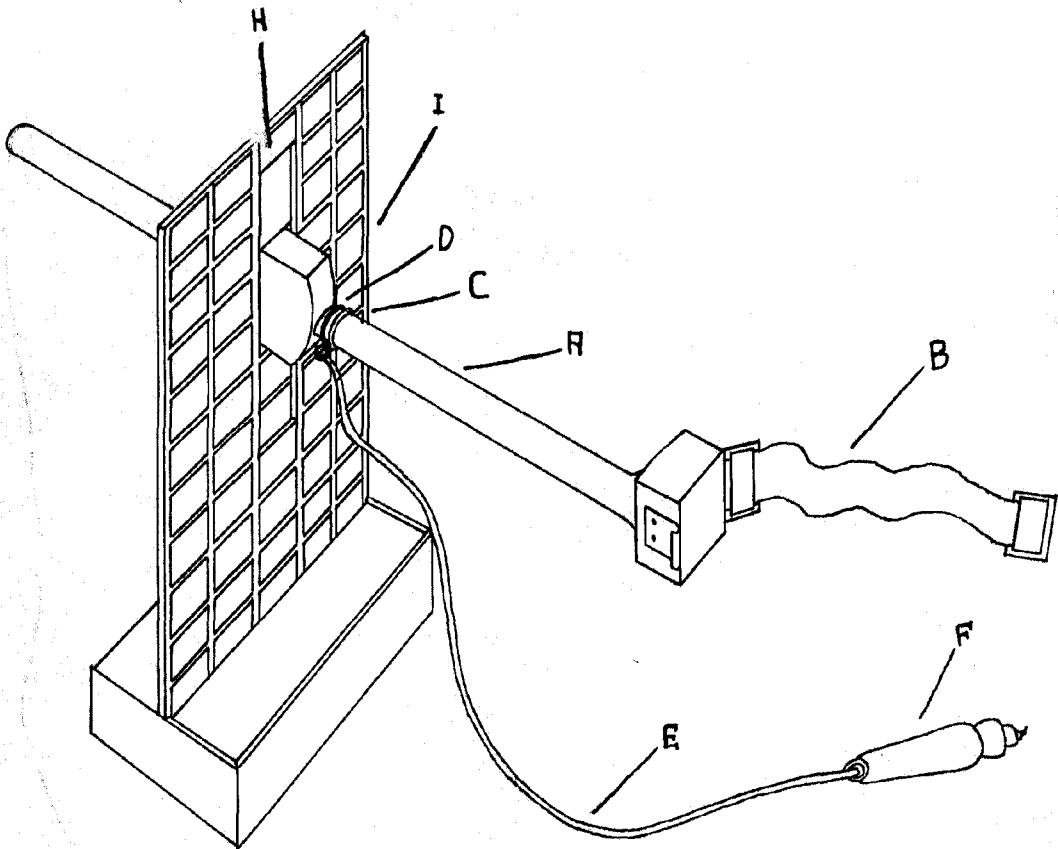

Madrid 16 Agosto 1953