



87604

M O D E L O
D E
U T I L I D A D

para " UNA SILLA ESPECIAL PARA DESCANSO INTENSIVO " a favor
de Don Santiago BRUIX RODRILLAS, residente en Barcelona, Ren-
da de San Pedro, núm. 3-2^a-2^a.

= . =

MEMORIA DESCRIPTIVA

El presente modelo de utilidad se refiere a una silla
especial para descanso intensivo.

5. Se caracteriza el modelo por estar constituido por una
silla de longitud suficiente para contener sobre ella al cuer-
po de una persona, pero con forma adecuada para que este cuer-
po se encuentre formando ángulo obtuso con respecto a la línea
de los muslos y las piernas formando un ángulo obtuso con res-
pecto a dicha línea de muslos, formando el cuerpo un amplio
zig-zag.
10. La cabecera de la silla es algo levantada para el na-
tural apoyo de la cabeza.
15. La sustentación de silla se efectúa mediante un puente
rígido con ella y que presenta la particularidad de que su ba-
se de apoyo es una barra quebrada, formando un ángulo obtuso
cóncavo hacia arriba. Con este apoyo resulta que la silla pue-



de encontrar como base unos u otros lados del citado ángulo, cambiando en consecuencia su inclinación según se estabilice en los lados posteriores o en los anteriores.

5. Teniendo en cuenta que el cuerpo no ha de cambiar de postura ~~la~~ que se mantiene en el zig zag antes citado, resultará que en el cambio de posición hacia atrás, quedarán las piernas en dirección oblicua hacia arriba y los pies algo mas elevados que la línea de caderas. El cuerpo echado hacia atrás y todo él en un estado de reposo intensivo de máxima relajación de músculos.
- 10.

- Resulta pues, que estando el cuerpo descansando en una silla normal como si fuese una silla de extensión, puede a voluntad con un simple movimiento, pasar a la posición de máximo reposo, permitiendo practicar con ello la moderna terapéutica de la relajación muscular, verdadero descanso intensivo, necesario para el descanso, para descongestionamiento de las piernas que da lugar a un perfecto riego del cerebro que facilita el pensamiento y alivia la fatiga.
- 15.

- La silla indicada puede tener o no brazos laterales y se ha previsto que estos brazos puedan ser abatidos o giratorios si conviene, puesto que toda la ejecución de la silla ha de responder a una única finalidad cual es, la del reposo integral.
- 20.

- Para facilitar la aplicación se acompaña a la presente memoria una lámina de dibujos en la que se ha representado un caso de realización que se cita a título de ejemplo.
- 25.

La figura 1, muestra en esquema, la vista lateral de la silla, en sus dos posiciones, indicándose en línea de trazos la posición de máximo reposo.

- La figura 2, indica la vista en perspectiva de la silla que en este caso lleva brazos laterales.
- 30.

87604



5. Consiste el modelo, en una silla de suficiente longitud formada por la sucesión de cuerpos en ángulo, a saber, el -1- para apoyo de la cabeza, el -2- para el de la espalda, el -3- para el de los muslos y el -4- para el de las piernas y pies.

10. Desde la parte media de la espalda hasta la parte media de la línea de apoyo de los muslos, se extienden los soportes laterales -5- y -6- que forman una línea quebrada con su vértice en -7- y de la que el ángulo obtuso -8- que forman presenta su concavidad hacia arriba.

15. Según el dibujo, en la figura 1, basta un cambio de posición del centro de gravedad, para que la silla pase a apoyarse sobre los lados posteriores -6- del ángulo obtuso -8-, resultando así, (figura 1), la persona con los pies ligeramente elevados y en posición de reposo total que permite llegar a la relajación muscular, base del descanso.

20. Unos soportes o brazos -9-, abatidos o giratorios que nacen a la altura o nivel de la supuesta posición del codo y los cuales permiten la relajación o descanso de los brazos y ante-brazos adheridos en el soporte del plano de reposo de la espalda, y los cuales al cambiar el centro de gravedad del mueble, quedan paralelos al plano de reposo de los muslos.

25. La vista en perspectiva que se indica en la figura 2 muestra un caso de ejecución, siendo el resultado un mueble de aspecto elegante y que puede ser construído empleando cualquier material.

30. El modelo, dentro de su esencialidad, puede ser llevado a la práctica en otras formas de realización que difieran en detalle de las indicadas a título de ejemplo, a las



cuales alcanzará igualmente la protección que se recaba. Podrá, pues, construirse en cualquier forma y tamaño, con los materiales más adecuados, por quedar todo ello comprendido dentro del espíritu de las reivindicaciones.

N O T A

5. Descrito el objeto y utilidad de la invención, lo que se declara como no divulgado ni practicado en España, comprende las siguientes reivindicaciones:
10. 1ª.- Una silla especial para descanso intenso, caracterizada esencialmente por estar constituida por un cuerpo de silla con sucesión de planos en ángulos distintos unos con respecto de los otros y en organización rígida, formándose un primer plano para apoyo de la cabeza, un segundo plano para el del cuerpo, otro para los muslos, y uno extremo para las piernas y pies, siendo la base de sustentación
15. de esta silla, formada por un apoyo en ángulo obtuso del cual los lados anteriores corresponden a la posición normal de sentado cómodo, y los lados posteriores constituyen el apoyo para la posición de descanso integral, pasándose de una a otra posición por un simple movimiento que da lugar al
20. cambio de posición del centro de gravedad.
- 2ª.- Una silla especial para descanso intensivo, caracterizada porque el plano de asiento de la cabeza se halla formando un ángulo obtuso con el plano de apoyo de la espalda, siendo su concavidad hacia la parte superior.
25. 3ª.- Una silla especial para descanso intensivo, ca-

287604



racterizada porque el plano de apoyo de la espalda forma con el de apoyo de los muslos un ángulo ligeramente obtuso con su concavidad hacia la parte superior.

5.

4ª.- Una silla especial para descanso intensivo, caracterizada porque el plano de apoyo de las piernas, forma con el de apoyo de los muslos un ángulo obtuso del cual su concavidad se dirige hacia la parte inferior.

5ª.- Una silla especial para descanso intensivo.

10.

Según se describe y reivindica en la presente memoria descriptiva, que consta de cinco hojas, foliadas y escritas a máquina por una sola cara, acompañadas de una lámina de dibujos.

Madrid, a 12 AGO. 1953

SANTIAGO BRUIX RODELLAS.

p. a.

JAIME ISERN MIRALLES

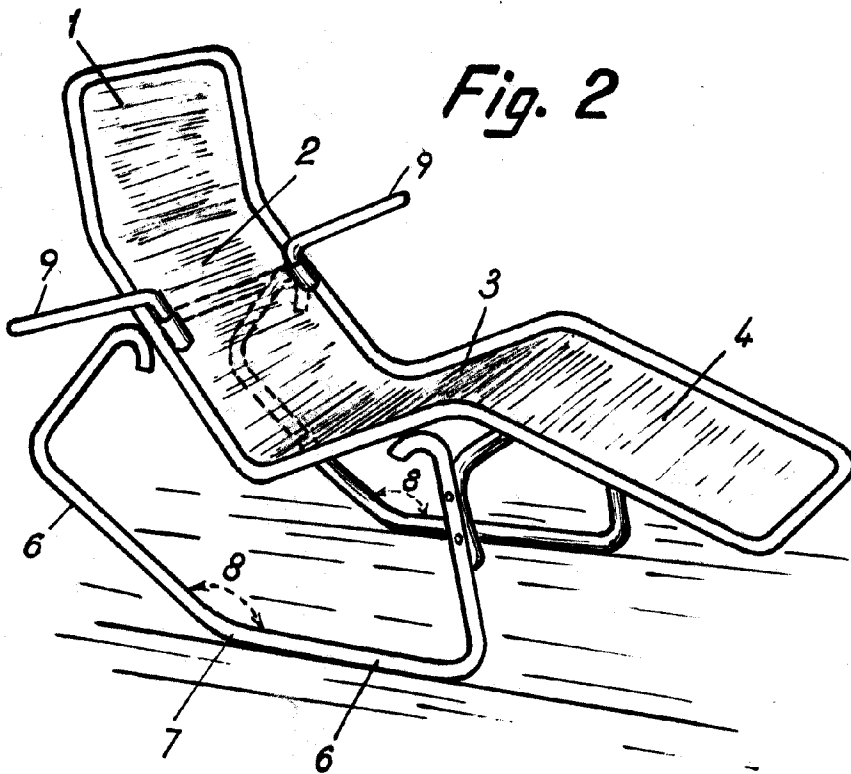
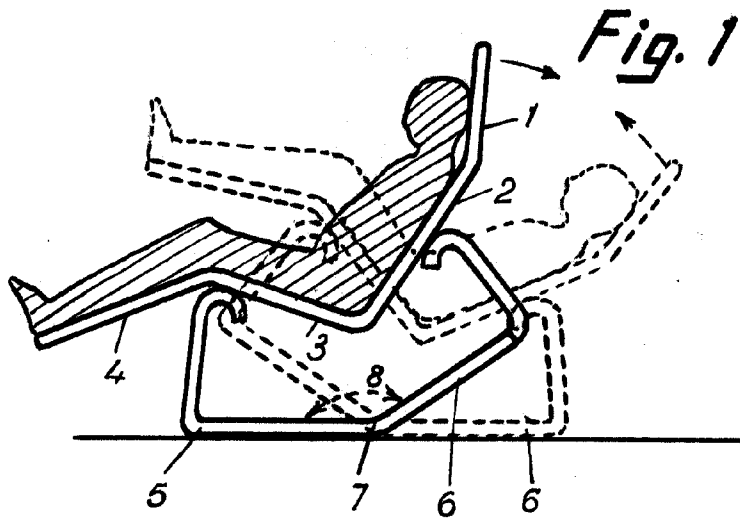

Madrid, Agosto 1953
p.p. Jaime Isern