



37603

M O D E L O  
D E  
U T I L I D A D

para "UNA CAJA ENVASE ESPOLVOREADORA, PARA POLVOS EN GENERAL", a favor de la razón social española, SOCIEDAD GENERAL DE FARMACIA, S. A., domiciliada en ESPLUGAS (Barcelona), calle de J. A. Clavé, nº 99-101.

- . -

MEMORIA DESCRIPTIVA

El presente modelo de utilidad se refiere a una caja envase espolvoreadora para polvos en general y particularmente para polvos de talco y similares.

5. La particularidad del envase consiste en una especial disposición para poder expulsar los polvos por impulso neumático debido a la presión de los dedos contra las grandes paredes laterales de la misma, presentando al efecto en proximidad a una de sus bases menores un pequeño grupo de orificios por los que sale el polvo impulsado.

10. El envase presenta en su interior un contorno reforzante de las paredes estrechas y que no han de sufrir deformación, quedando las paredes más anchas apoyadas en este contorno y con facilidad para ceder elásticamente a la presión exterior.

15. Para facilitar la explicación se acompaña a la pre-



sente memoria una lámina de dibujos, en la que se ha representado un caso de realización que se cita a título de ejemplo.

En el dibujo:

5. La figura 1, muestra en desarrollo, el conjunto de las superficies exteriores para obtener un envase paralelepípedo,  
la figura 2, indica en vista perspectiva el contorno de refuerzo, y
10. la figura 3, es la vista en perspectiva de la maniobra para espolvorear, utilizando este envase.  
Consiste el modelo en una superficie exterior formada por una pieza troquelada -1- que presenta dos caras anchas alternadas con otras estrechas según la disposición clásica para obtener envases de forma de paralelepípedo rectangular. Las aletas de cabecera -2- sirven para obtener las bases y dentro de este recorte se aloja un contorno -3- que refuerza los laterales estrechos y presenta una solución de continuidad -4- para coincidir con la parte perforada -5- que lleva una de las caras estrechas -6-.
15. En estas condiciones cuando se llena el envase con los polvos, las dos caras mayores -7- y -8- actúan como elementos flexibles al presionarlos alternativamente con la mano según la figura 3, dando lugar a la proyección -9- del polvo interior.
20. El modelo, dentro de su esencialidad, puede ser llevado a la práctica en otras formas de realización que difieran en detalle de las indicadas a título de ejemplo, a las cuales alcanzará igualmente la protección que se recaba. Podrá, pues, construirse en cualquier forma y tamaño, con los
- 25.
- 30.

37603



materiales más adecuados, por quedar todo é ello comprendido dentro del espíritu de las reivindicaciones.

- . -

N O T A

Descrito el objeto y utilidad de la invención, lo que se declara como no divulgado ni practicado en España, comprende las siguientes reivindicaciones:

5. 1ª.- Una caja envase espolvoreadora, para polvos en general de la clase que comprende un cuerpo exterior constituido por un troquelado de una lámina, que una vez doblada da lugar a un cuerpo paralelepípedo, c a r a c t e r i - z a d o esencialmente por el hecho de disponer dentro de este cuerpo paralelepípedo, un refuerzo laminar adosado a la parte interna de las paredes que constituyen las caras más estrechas, presentando este refuerzo una solución de continuidad cerca de una arista de cierre, en coincidencia con uno o varios orificios practicados en una de las caras estrechas del cuerpo exterior.
10. 2ª.- Una caja envase según la anterior reivindicación en la que las caras más anchas encuentran su contorno apoyado y reforzado por el borde del refuerzo interior, pero el resto de la cara queda con su flexibilidad natural en disposición de recibir una presión exterior, recuperando su posición inicial al cesar ésta.
15. 3ª.- Un envase según las reivindicaciones 1ª y 2ª, en el que la salida de los polvos se efectúa a través de la solución de continuidad del contorno de refuerzo y de los
- 20.
- 25.

37603



orificios practicados enfrente de esta solución de continuidad.

4ª.- Una caja envase espolvoreadora, para polvos en general.

5. Según se describe y reivindica en la presente memoria descriptiva, que consta de cuatro hojas, foliadas y escritas a máquina por una sola cara, acompañadas de una lámina de dibujos.

Madrid, a 12 AGO. 1953

SOCIEDAD GENERAL DE FARMACIA, S. A.

p. a.

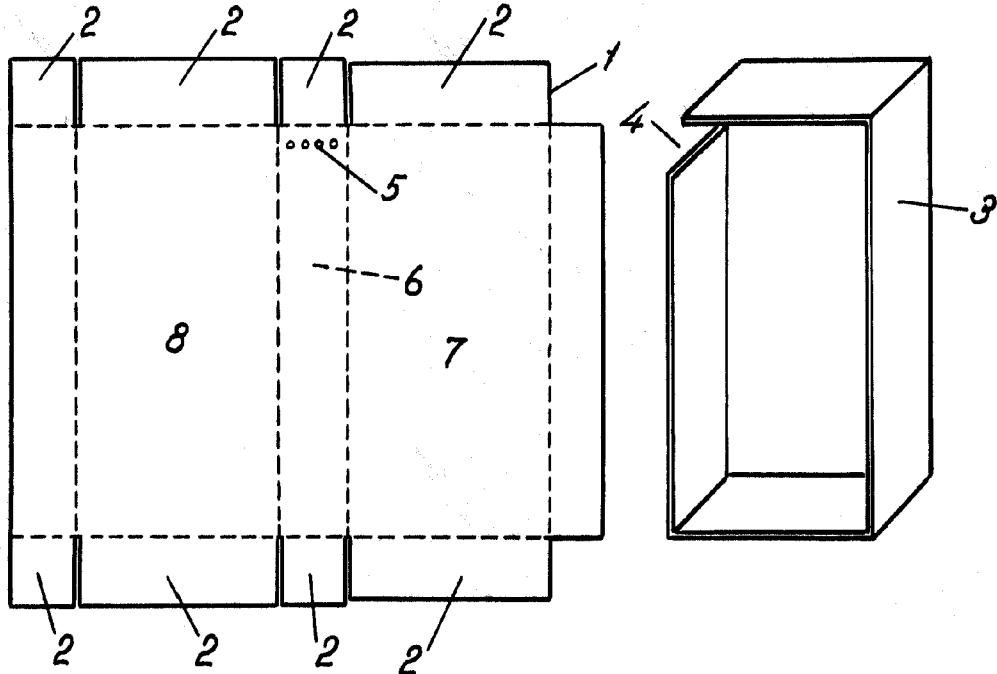
JOSÉ ISERN MIRALLES  
P. P.

37603

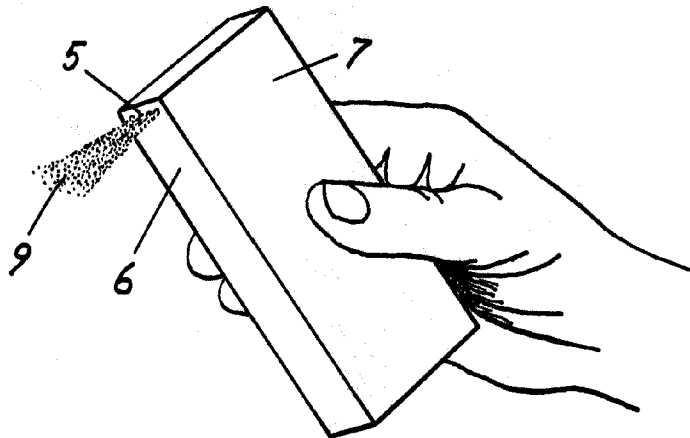


*Fig. 1*

*Fig. 2*



*Fig. 3*



*Madrid, Agosto 1953*  
*Jaime Isern*

*p.p.*