



## MEMORIA DESCRIPTIVA

del MODELO DE UTILIDAD, por 20 años, solicitado a favor de Don Jacinto CAMALLONGA Valls, de nacionalidad Española, residente en Barcelona, calle de Asturias numero 87, por: "UN PLEGADOR PERFECCIONADO PARA PIEZAS DE TEJIDOS".

El presente Modelo de Utilidad hace referencia a un plegador perfeccionado para piezas de tejidos.

5 Son conocidos hasta la fecha los plegadores para tejidos constituidos por un marco o bastidor de listones de madera-recubiertos de papel.

Esta disposición resulta de fabricación cara, ya que se precisan listones con sección de media caña para los cantos los cuales se unen a otros listones transversales por medio de clavos o cola.

10 El recurrente ha ideado un nuevo plegador sumamente económico y ligero, subsanando así la desventaja antes indicada y que consiste en un bastidor rectangular constituido por dos perfiles longitudinales de papel o cartón prensado-

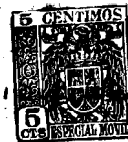

de sección de media caña, unidos por dos listones de madera de  
15 extremos redondeados, quedando reforzado el bastidor por uno o  
más listones transversales, también de madera y la superficie-  
exterior recubierta con papel charolado.

Se caracteriza este plegador porqué los perfiles que consti-  
tuyen los lados de mayores del bastidor son de sección de me-  
20 dia caña, en tanto que los testeros y refuerzos transversales-  
son listones planos y de sección rectangular.

En los dibujos de la hoja adjunta y a título de ejemplo, se  
representa un caso particular de realización práctica del ple-  
gador objeto de la presente memoria descriptiva.

25 En la figura 1, se representa una vista en perspectiva del  
bastidor, en la figura 2 una vista frontal y en la figura 3, el  
plegador terminado.

30 Siguiendo los diseños, vemos el bastidor constituido por -  
los dos perfiles longitudinales -1- de sección de media caña ,  
unidos por los listones -2- de extremos redondeados cuya sec-  
ción es completamente plana, quedando reforzada, en este caso-  
concreto, por dos listones transversales.

Dichos bastidor va totalmente cubierto por un papel charola-  
do -3- tal como puede apreciarse en la figura 3.

35 Se fabricará el plegador descrito con cualquier clase de pa-  
pel o cartón y madera, variando sus dimensiones, forma y acaba-  
do, máquinas, prensas y troqueles empleados y, en general, cuan-  
to no altere, cambie o modifique la esencialidad del presente-  
Modelo de Utilidad.

===== N O T A =====

40 Se reivindica como objeto de este Modelo de Utilidad:-

1º.- Un plegador perfeccionado para piezas de tejidos, que -  
esencialmente consiste en un bastidor rectangular constituido-  
por dos perfiles longitudinales de papel o cartón prensado, de

37518

- 3 -



45 sección de media caña, unidos en sus extremos por dos listones de madera de extremos redondeados, quedando reforzado el bastidor por uno o más listones transversales, también de madera y recubierto por un papel charolado.

50 2ª.- Un plegador perfeccionado para piezas de tejidos, según la reivindicación 1ª., caracterizado porque los perfiles que constituyen los lados mayores del bastidor son de sección de media caña, en tanto que los testeros y refuerzos transversales son listones planos, de sección rectangular.

54 3ª.- Un plegador perfeccionado para piezas de tejidos.

Barcelona, 31 de JULIO de 1.953.

P. A.

M. L. MORA

P. P.

37518

31 JUL

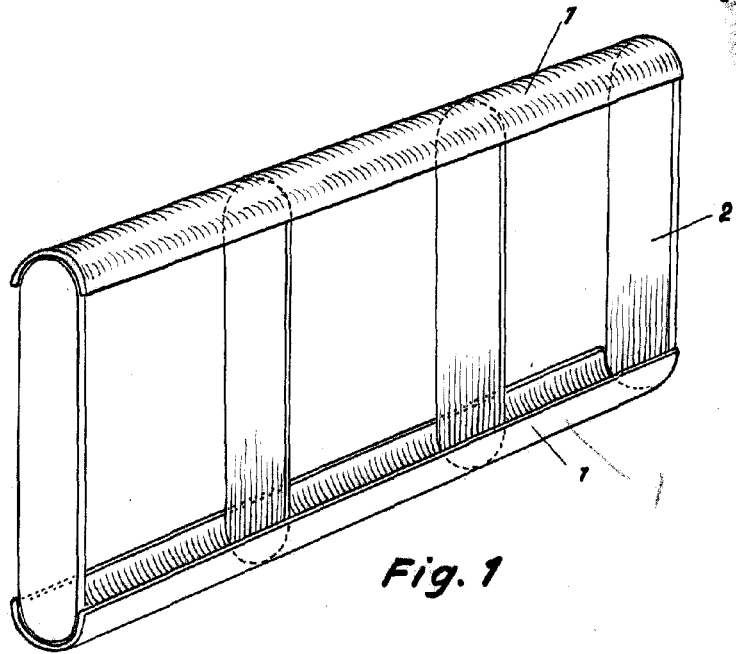

Fig. 1

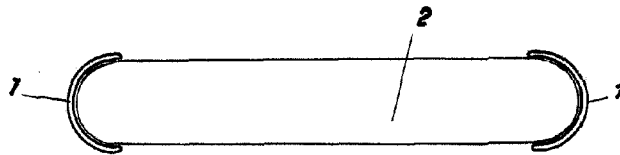

Fig. 2

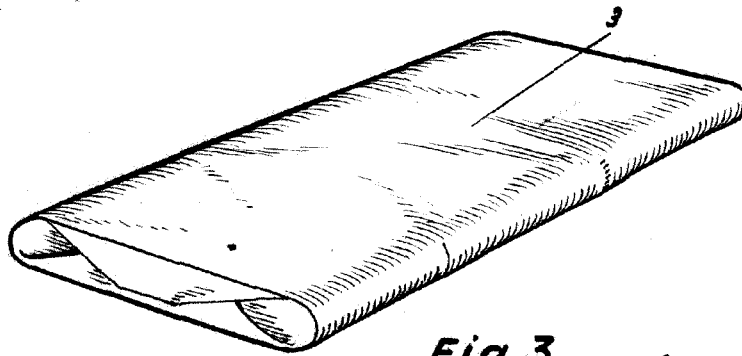

Fig. 3  
BARCELONA 31 DE Julio DE 1953  
D. E.

M. L. MORA

P. P.

*J. Camallonga*

Escala variable