

Memoria Descriptiva

para

**UN Modelo de Utilidad,
por veinte años en España**

a favor de

D. José María Laguna y Rosas

residente en

**Bilbao (Vizcaya)
Muelle de la Merced, 3**

por:

" PANTALON "

El presente modelo de utilidad se refiere a un pantalón cerrado por su parte anterior y con una abertura lateral, que presenta un amplio dobléz en la parte inferior, con un dibujo ornamental realizado con pespunte de hilo de color que destaque sobre la tela o tejido que puede ser cualquier apropiado, del color que se desee.

También ese dobladillo inferior puede ser de tela de otro color que el resto del pantalón, lisa o con dibujos propios, como por ejemplo escocesa.

Además, el resto del pantalón lleva sus costuras interiores y exteriores, así como las de unión de la cintura efectuadas con pespunte destacable y ornamentado de modo análogo los acortones de los bolsillos anteriores y posteriores, la entrada de la abertura lateral y los principios de las pinzas que tienen en su parte anterior y en la posterior.

Tal disposición puede adoptarse para pantalones de diversas tallas y con una gran variedad de formas de ejecución, por lo que, el que a título de ejemplo se representa en las adjuntas figuras, no tiene carácter alguno limitativo, ya que las variaciones de dimensiones, combinación de colores y otros detalles de presentación, no afectan a la esencialidad reivindicada, por lo que los pantalones que se fabriquen con cualquiera de esas modificaciones, no serán sino variantes igualmente comprendidas y protegidas por el presente registro.

La fig. 1 presenta la vista de frente de un pantalón, establecido de acuerdo con el modelo que se reivindica.

La fig. 2, de modo análogo, corresponde a su vista posterior.

5 Con referencia a dichas figuras y a los números que se bre ellas designan las distintas partes del pantalón representado, su descripción es como sigue:

10 En la parte anterior lleva los bolsillos 3 superpuestos, ribeteados en sus contornos por pespantes de hilo de color destacable, así como también las aberturas laterales 2, que se cierran por botones o cremalleras, con pespantes ornamentales en sus terminaciones.

15 También están realizadas con triples pespantes de color destacable la costura de unión 4 de los dos perfiles del pantalón, la interior 5 y la exterior 6 del mismo, así como la ornamentación que rodea a la cintura superpuesta 1 y su unión al resto del pantalón.

20 Este en la parte posterior lleva los bolsillos 9 superpuestos y ribeteados en su contorno como viene diciéndose, los cuales pueden ir cerrados con cremallera o sin ella o llevar también un botón, teniendo en todo caso las esquinas reforzadas por remaches. También en la parte trasera lleva otro bolsillo 10 con su contorno remarcado como viene diciéndose.

25 Complementa la disposición del pantalón las pinzas traseras 8 y las anteriores 11 así como un amplio dobladizo inferior 7 ornamentado también de acuerdo con el resto de la prenda.

:O:O:O:O:O:

N O T A

El presente modelo de utilidad comprende las siguientes reivindicaciones:

5 1.- Pantalón, caracterizado porque en la parte inferior de sus pernils lleva un amplio dobladillo, de la misma o distinta tela, ornamentada con pespuntos de color que destaquen sobre aquella, teniendo también hechas de modo análogo las costuras exteriores e interiores, así como la que le cierre por la parte anterior, en la cual lleva dos bolsillos superpuestos cerrados por cremalleras o botones, así como otros dos en la posterior y uno lateral en un pernil, todos ellos ribeteados por 10 pespuntos sencillos o múltiples de color destacable, en cuya forma se contornea también la cintura superpuesta, la entrada de la abertura lateral y los principios de las pinzas anteriores y posteriores.

15 2.- Pantalón.

Según se describe y reivindica en la presente memoria descriptiva y se ilustra con los dibujos que a la misma se acompañan.

20 Consta esta memoria de tres hojas foliadas y escritas a máquina por una sola de sus caras.

Madrid, a 21 de Julio de 1933.

GUILLERMO ROEY

R. P.

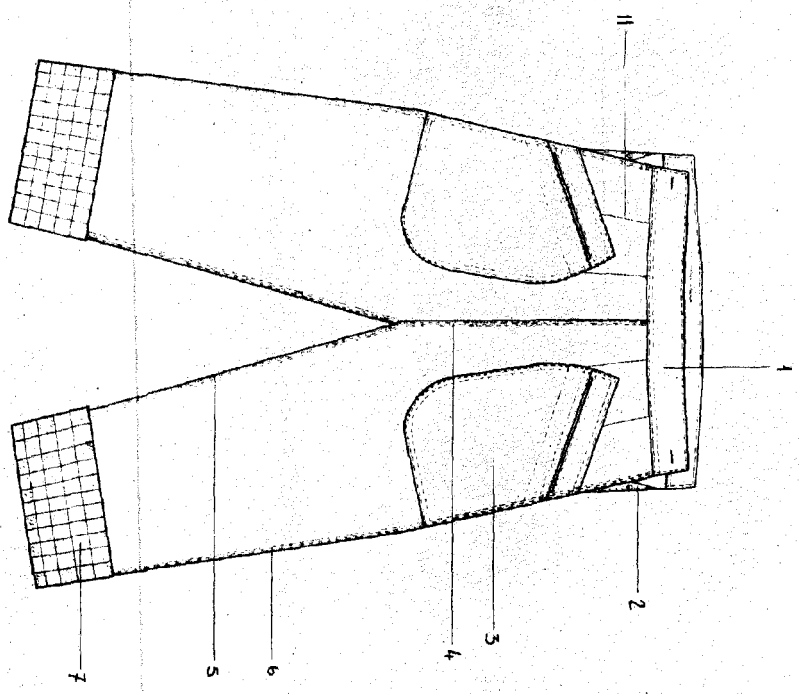

Figura 1a

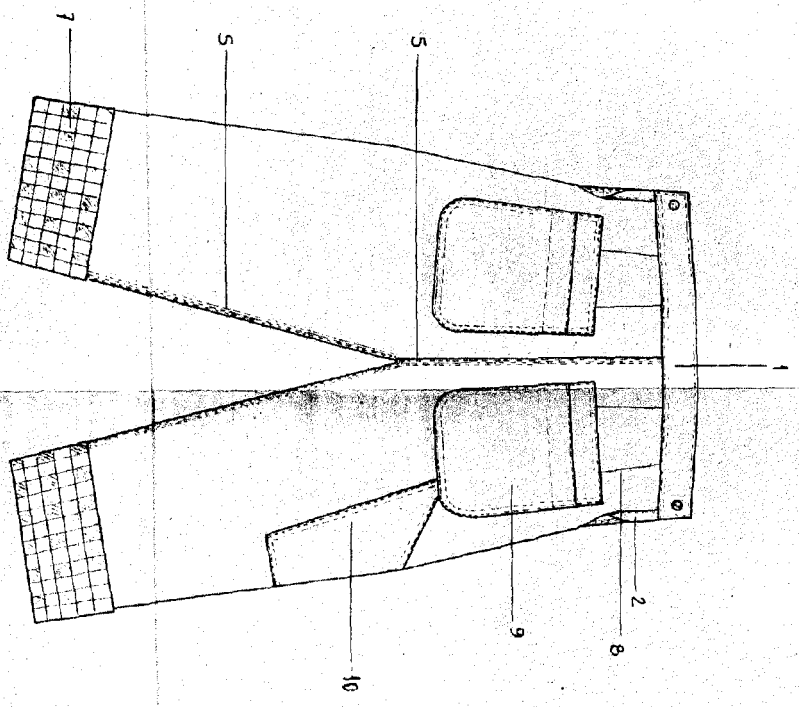

Figura 2a

ESCALA VARIABLE
GUILLERMO ROEB
P. P.