

37504

37504.



MEMORIA DESCRIPTIVA

correspondiente a un MODELO DE UTILIDAD, cuyo registro se solicita por 20 años, a favor de D. Alejandro BERGA SANZ, de nacionalidad española, residente en HOSPITALET DEL LLIBREGAT (Barcelona), Coroninas, 24, por: "ESTUCHE PLUMIER PARA ESCRITORIO Y DIBUJO".

El objeto del presente registro consiste en presentar una verdadera y original novedad en los estuches plumiers hasta ahora existentes, ya que se trata de un estuche en forma de navaja, en cuyo interior se aloja el cajón que ha de contener los lápices, plumas, etc., pudiendo ser transportado con facilidad por el usuario, al estar dotado de un asa que puede colgarse fácilmente del cinturón. Constituye también una innovación el hecho de estar provisto de una fila-lápices y una cuchilla cortante utilizada como carta-papeles.

5.-
10.-

En el dibujo adjunto a esta memoria podemos ver expresadas gráficamente las ventajas de este nuevo estuche-plumier cuyo registro solicitamos.



15.- En la figura 1ª vemos el plumier semi-abierto, pudiendo apreciarse que las cachas de la navaja (1) forman un depósito para alojar el estuche o cajón (2) en donde pueden colocarse plumas, lápices y demás utensilios de dibujo. Este cajón está sujeto a las paredes exteriores del plumier por medio de un eje solidario (4) albergado en el brazaletes (3) de la caja (1) que puede girar hacia el exterior o interior, según vemos en la figura 2ª, adoptando la posición 5ª y 6ª; en el cajón (2) vemos una aleta (5) que puede terminarse o no en un filo cortante (6) provisto de una muesca que permite introducir la uña para abrir el cajón con toda comodidad. Para facilitar el desplazamiento del cajón y que éste quede al mismo tiempo perfectamente alojado en el interior de las tapas o cachas de la navaja, éstas están provistas de dos nervios guías, uno de ellos en la parte superior (7) figura 3ª

20.- y el otro (8) figuras 1ª y 3ª, este último tiene un tope (9) figuras 2ª y 3ª que evita que el cajón pueda meterse más de lo necesario. Se ha previsto también con todo detalle el cierre de la caja, para evitar su desplazamiento por sí sola, para lo cual se ha colocado en la misma un resalte (10) que topa con el reborde (11) de la pared interior de la navaja, figuras 1ª y 3ª; se ha dotado igualmente a este estuche, de un afila-lapiceros (13) colocado en la parte opuesta del asa (14). Dicha asa (14) puede girar perfectamente sobre unos pivotes (15) figura 4ª,

25.- teniendo como misión principal la de poderse colgar de un cinturón. Para reforzar la caja, se la ha dotado de unos nervios (12) colocados en el lateral opuesto a la abertura.

30.- No es necesario detallar las ventajas del modelo cuyo registro solicitamos, porque, aparte de su original y

45.-



50.- y atractiva forma, es un auxiliar completo y eficaz para guardar toda clase de útiles, tanto de dibujo como escolares o de oficina, habiéndosele dotado de un afila-lápices y de un filo cortante que puede utilizarse como corta-papeles. Igualmente constituye una ventaja apreciable su facilidad de transporte, al permitir ser colgado del cinturón del usuario, por medio del asa de que está provisto.

55.- Este estuche puede ser fabricado en toda clase de material, preferentemente plástico, y en distintos colores, e igualmente puede construirse en diversos tamaños y formas, sin modificar la esencia que lo caracteriza en forma de navaja y que se reivindica a continuación.

R E I V I N D I C A C I O N E S

60.- 1ª).-"ESTUCHE PREMIER PARA ESCRITORIO Y DIBUJO", caracterizado porque adopta la forma de una navaja, en cuyo cuerpo interior, existe una caja de forma rectangular, donde se guardan los útiles de dibujo y escritorio disponiendo en uno de sus extremos y al igual que en cualquier navaja, de una asa que permite al usuario su transporte, colgándolo y llevando en el otro extremo un afila-lápices y en su frente y en la uña de abertura una cuchilla corta papeles.

65.- 2ª).-"ESTUCHE PREMIER PARA ESCRITORIO Y DIBUJO"
La presente memoria descriptiva consta de tres hojas foliadas y escritas a máquina por una sola cara, componiendo un total de setenta y tres líneas, incluidas las presentes.

Madrid, 31 de julio de 1.963.-

ANTONIO ESCRIBA

37504

D. ALEJANDRO MURGA SANZ

HOJA ÚNICA

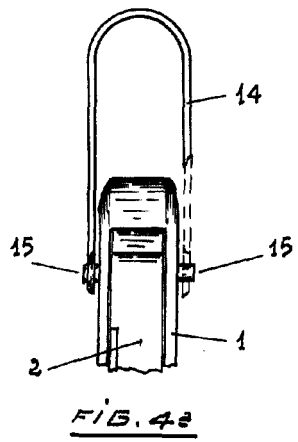
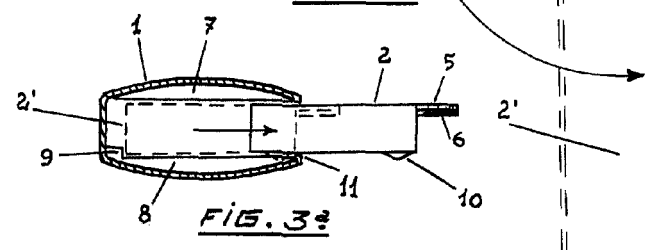
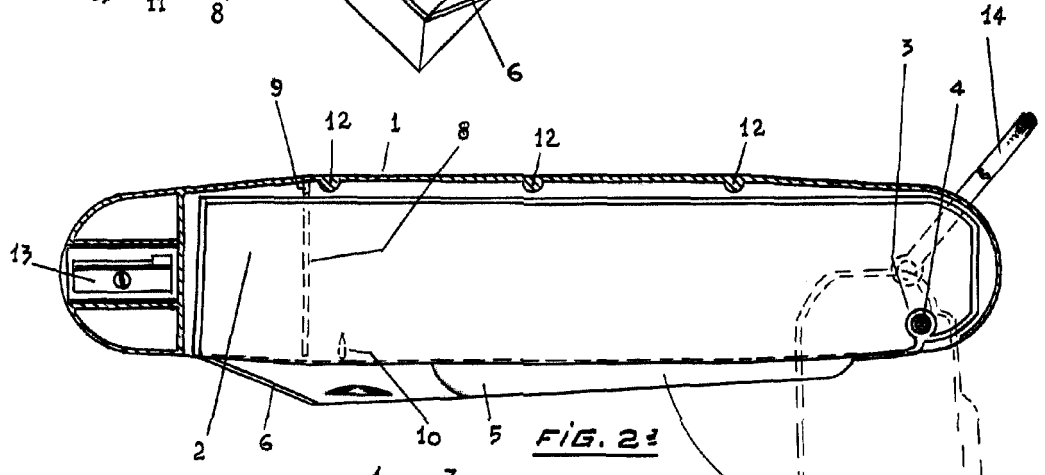
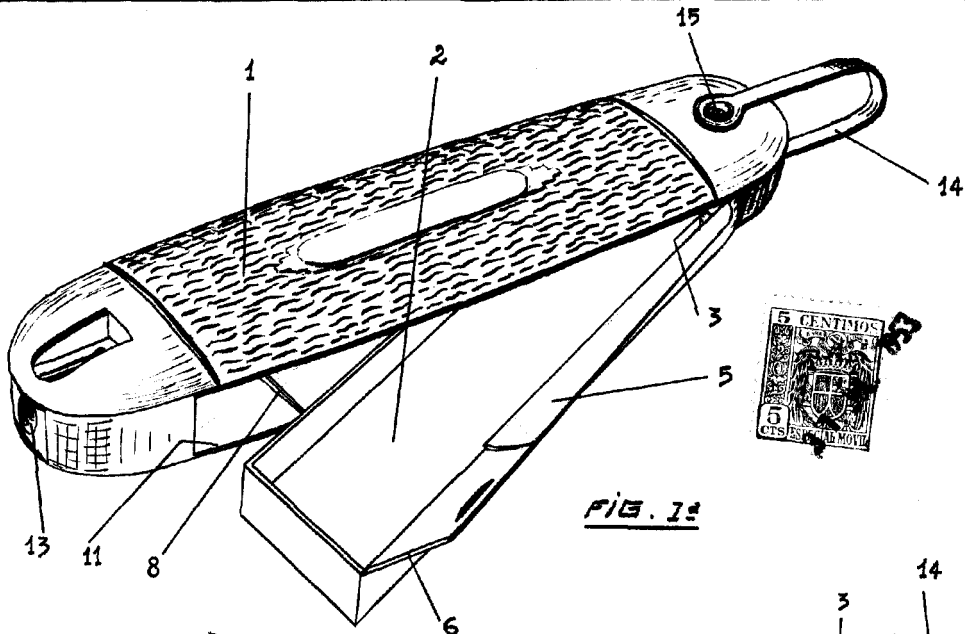

Alejandro Murga Sanz
 ESCALA VARIABLE