

37494

MODELO DE UTILIDAD.

MEMORIA DESCRIPTIVA

sobre:

"SOPORTE DE EXHIBICION PARA ESCAPARATES".

Solicitante: D. FELIPE ROMERO GAMEZ (de nacionalidad española)
residente en : Serrano, nº. 4, Madrid.

.....

37494



MODELO DE UTILIDAD.

MEMORIA DESCRIPTIVA

sobre:

"SOPORTE DE EXHIBICION PARA ESCAPARATES".

Solicitante: D. FELIPE ROMERO GAMEZ (de nacionalidad española); residente en ; Serrano, nº. 4, Madrid.

El soporte, objeto del presente Modelo de Utilidad, está destinado a la exhibición en escaparates o vitrinas, de platos y tazas de cerámica, vidrio o parecidos.

Los dibujos adjuntos ilustran el nuevo modelo.

5 Fig. 1, es la plataforma.

Fig. 2 una pieza de unión cilíndrica de enchufe.

Figs. 3 y 4 dos piezas encajables y que sirven para la exhibición de un plato.

Fig. 5 es el conjunto del soporte solo y,

10 Fig. 6 es el soporte con un plato y una taza en sus respectivos SITIOS.



Las piezas son preferentemente de madera o de materia plástica de color muy oscuro o negro con el fin de que se destaquenmas los objetos de color claro o blanco a exhibir.

15 Una de las características especiales del modelo es que es totalmente desmontable, y siendo todas las piezas planas con excepción del cilindro de poco diámetro, es de fácil guardar, ocupando poco sitio.

20 En todas las figuras, 1 es la plataforma; 2 un rebajo destinado para el asiento de la taza; 3 un agujero practicado en la plataforma para enchufar el pivote del cilindro de union 4. 5 y 6 son las dos piezas que constituyen en su conjunto el soporte del plato y que pueden constituir soporte por separado para solo un plato ó, unidos mediante el enchufe 4 y colocados sobre la plataforma, constituir el soporte combinado de 25 plato y taza. El soporte del plato puede girar sobre la plataforma con el fin de que el plato pueda exhibirse en diferentes posiciones con relacion a la taza.

N O T A .

30 El Modelo de Utilidad que se solicita por veinte años en España, sus Colonias y Protectorado deberá recaer sobre :

"SOPORTE DE EXHIBICION PARA ESCAPARATES"; de acuerdo con las siguientes,

REIVINDICACIONES.

35 1ª.- Soporte de exhibicion para escaparates, caracterizado por tener una plataforma alargada que en uno de sus extremos tiene un rebajo para asentar en él una taza y en el otro extremo un agujero para enchufar un dispositivo para sustentar un plato, siendo la union del sosten del plato sobre la plataforma giratoria. 40

2ª.- Soporte de exhibicion para escaparates, segun la reivindicación anterior, caracterizado porque el soporte para



45 el plato se compone de dos piezas desmontables con una parte vertical provista de una ranura que encaja en otra ranura de la segunda pieza en tal forma que dichas piezas formen un ángulo aproximadamente de 90°, y teniendo ambas piezas un saliente horizontal sobre el cual se asienta el plato apoyado por su canto, y teniendo topes que evitan que el plato pueda resbalar.

50 3ª.- Soporte de exhibición para escaparates, caracterizado porque el soporte del plato puede servir juntamente con el de la taza o por separado para exhibir platos u otros objetos planos puestos de canto y en posición aproximadamente vertical.

55 4ª.- Soporte de exhibición para escaparates, según reivindicaciones anteriores, caracterizado porque todas las piezas de que se compone el soporte son desmontables y para su unión no necesitan clavos ni tornillos de ninguna clase, sosteniéndose por su construcción especial firmemente unidos, una vez que se
60 hayan montado.

5ª.- "SOPORTE DE EXHIBICION PARA ESCAPARATES"; tal y como queda substancialmente descrito en la presente memoria e ilustrado en los dibujos adjuntos.

65 Esta memoria consta de tres hojas escritas a máquina por una sola cara y una hoja de dibujos doble.

Madrid, 28 de julio de 1953.

FELIPE ROMERO GAMEZ.

P.P.

FRANCISCO GARCIA GONZALEZ
P. P.

FIG.-1

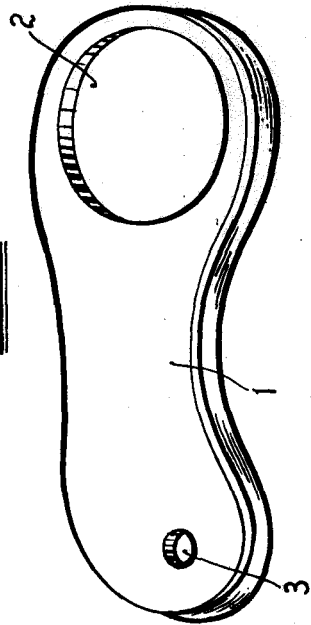

FIG.-2



FIG.-3

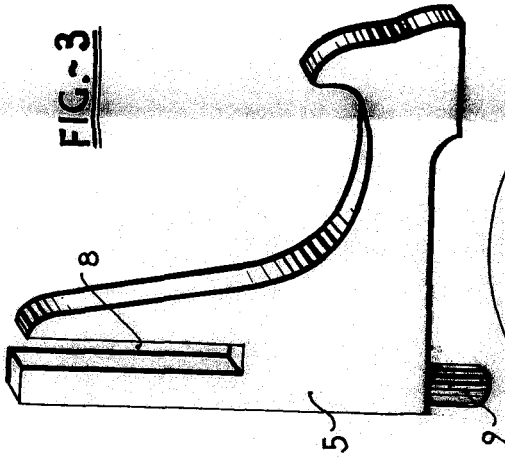

FIG.-4

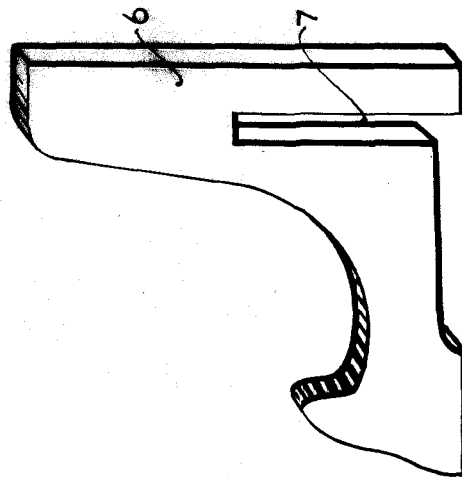

FIG.-6

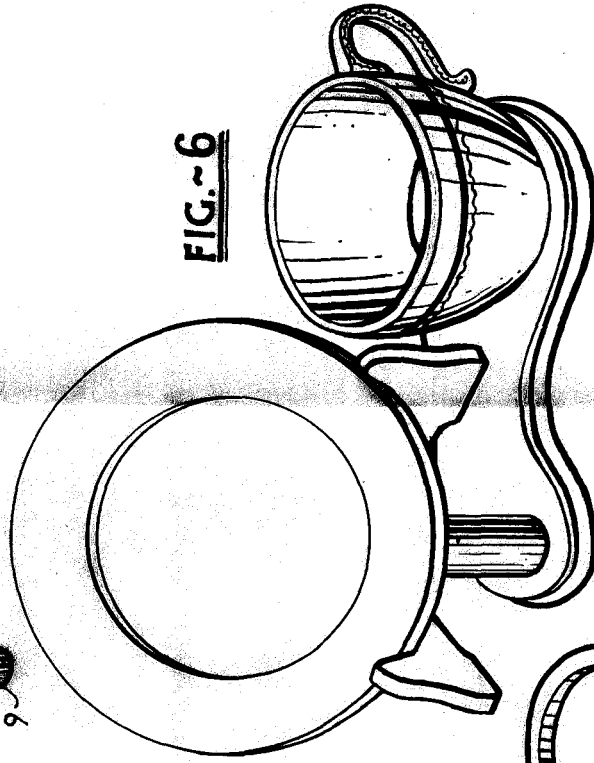
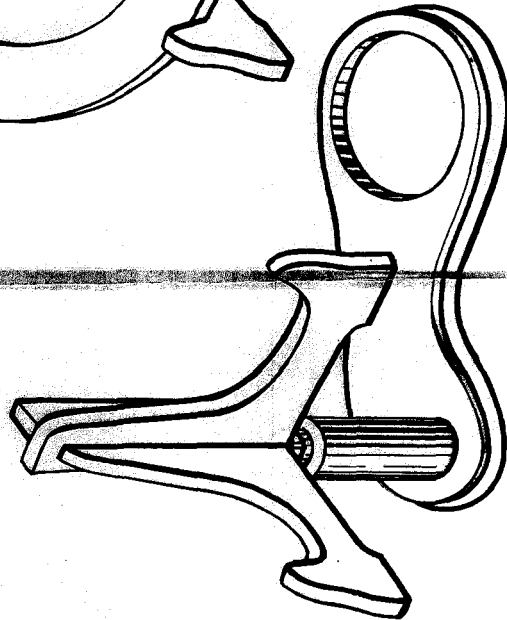

FIG.-5



MADRID 30 JULIO DE 1953

FELIPE ROMERO GAMEZ

P.R.

FRANCISCO GARCIA GONZALEZ

P.R.

F. Romero Gamez

880/105