

37486



M O D E L O D E U T I L I D A D

que se solicita por 20 años, para España y sus posesiones, a favor de DON ANTONIO CASADO HUERDO, de nacionalidad española, y como de la propia y nueva novedad, y residente en Oviedo, Uria nº 29, por " NUEVO SOFA CAMA CON LECHO PERMANENTE EN LA PARTE POSTERIOR DEL RESPALDO",.-

M e m o r i a d e s c r i p t i v a

El presente registro, se refiere a un nuevo mueble-cama, que ofrece la particularidad de que durante el día, permanece hecha la cama en la parte posterior del respaldo, sin que el sofá pierda su apariencia de tal y bastando, sin embargo un giro hacia adelante del citado respaldo, para convertirlo en un lecho.

Seguidamente se describe un ejemplo de realización práctica del objeto del modelo, cuyos elementos se referencian de acuerdo con los dibujos, para mayor comprensión de sus características.

La Fig. 1, es un alzado del mueble, apreciándose los ejes para el giro del respaldo; la fig. 2, representa a éste con el somier; la 3, es una sección del conjunto, indicándose con una flecha la dirección del giro, para situar el respaldo en posición de cama; las Fig. 4, 5, y 6 reflejan diversas perspectivas del mueble en sus dos fases; la Fig. 7 muestra una ejecución del respaldo con muelles en lugar del somier, de modo que permite prescindir del colchon.

De acuerdo con los dibujos reseñados, el nuevo sofa-cama, lleva dispuestos en el extremo posterior de los brazos, sendos bulones-eje b, que a través de una canal F, practicada



en los listones laterales del respaldo, que de este modo queda montado y puede girar y deslizarse sobre el asiento.

25 En la parte posterior de dicho respaldo, se sitúa el somier a o los muelles que lo constituyen, disponiéndose así mismo dos juegos de correas e con sus correspondientes hebillas para sujetar las ropas y el colchón d, mientras el muelle permanece en su fase de sofá.

30 El funcionamiento del conjunto es sencillo y elemental, pues al dejar ~~hacer~~ el usuario, se coloca el colchón sobre el somier junto con la ropa necesaria para subir el lecho y a continuación de estas las correas, levantándose entonces el respaldo, mediante giro sobre los ejes b, hasta que toma la posición de la figura 3, de modo que constituye el sofá.

35 Para acostarse, se girará el respaldo en sentido contrario hasta que adquiere la posición horizontal reflejada en la figura 6, e inmediatamente se desprenden las las correas, para preparar la cama.

40 El ejemplo representado en la figa. 7, no difiere del descrito, ya que la variante consiste en que, merced a los muelles, puede prescindirse de usar el colchón.

45 Es obvio indicar que el mueble, es susceptible de modificaciones de detalle, que en cuanto no alteren esencialmente sus principios, se entenderán comprendidos dentro del área protegida por esta solicitud.

Descrita debidamente la naturaleza del presente modelo, se debiera que los puntos sobre los que ha de recaer la propiedad y explotación exclusiva, están comprendidos en las siguientes

50 REIVINDICACIONES

1ª.-Nuevo sofá-cama con lecho permanente en la parte posterior del respaldo, caracterizado porque en los listones laterales de éste, va practicada una ranura donde, a treves de



55

una canal, penetran sendos bulones-eje, fijados en el extremo posterior de cada brazo del muebles, a fin de montar el respaldo que así gira hacia adelante y se desliza sobre el asiento para convertirse en cama.-

60

21.- Nuevo sofa-cama, según anterior reivindicación, caracterizado porque en dicha zona del respaldo se dispone acoplado el somier o los muelles que permiten prescindir del colchón, sobre los que, mediante juegos de correas con las correspondientes hebillas, quedan sujetas las ropas durante la fase en que actúa como sofá.

65

32 NUEVO SOFA GAMA CON LECHO PERMANENTE EN LA PARTE POSTERIOR DEL RESPALDO.-

La presente memoria consta de tres hojas mecanografiadas por una sola cara a la que se unen planos para mejor comprensión.

Madrid

JOSEPH ... GONZALEZ
P. P.

37486

Fig. 1

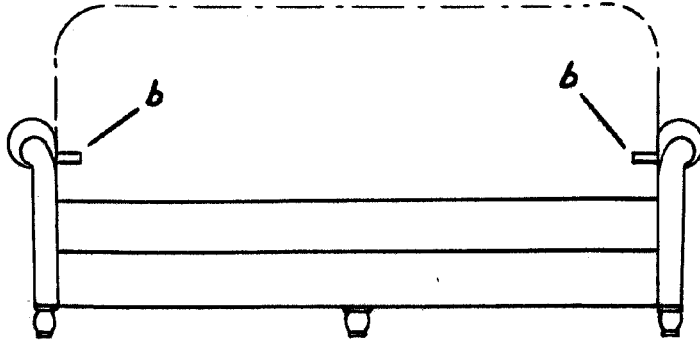

Fig. 3

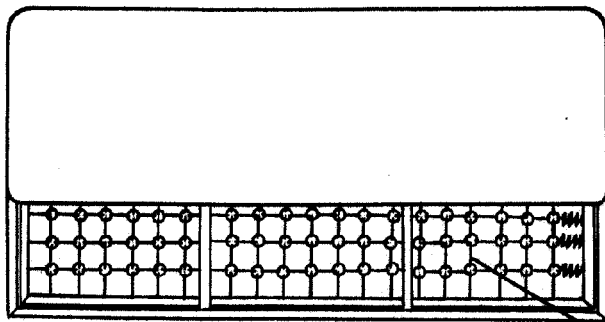
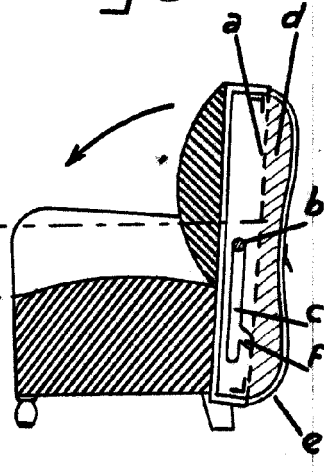

Fig. 2

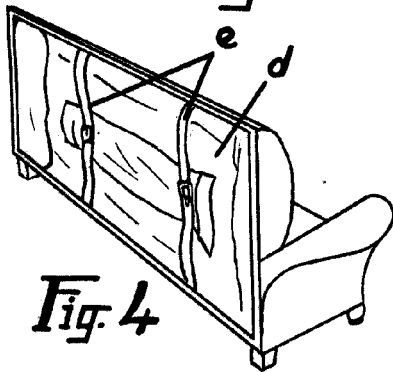

Fig. 4

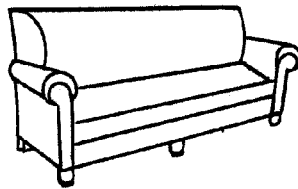

Fig. 5

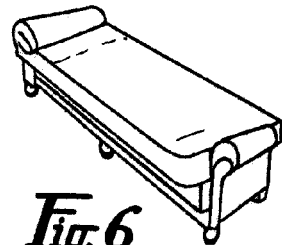

Fig. 6

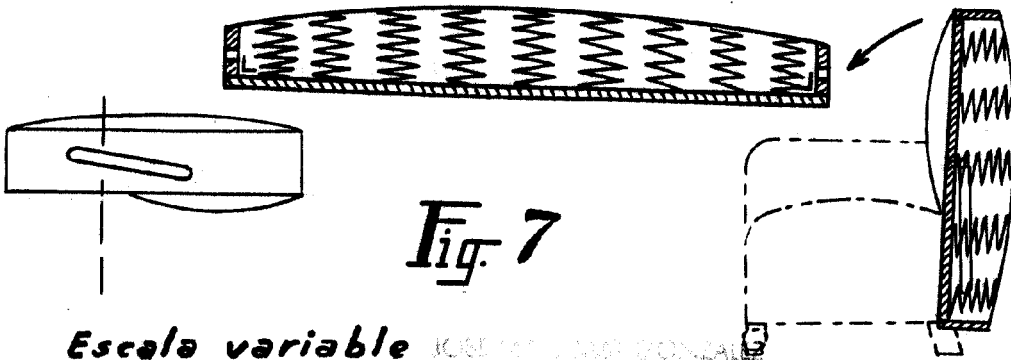

Fig. 7

Escafo variable
MADRID,

INDUSTRIAL DE FURNITURA
S.A.

Edice

Casado