

37423.



37423

MODELO DE UTILIDAD

por 20 años

por "UN SILLON PLEGABLE", a favor de Don Esteban Clua Clua,
de nacionalidad española, domiciliado en Gandesa (Tarragona),
Vía Valencia, 15, 2º.

=====

MEMORIA DESCRIPTIVA

El presente Modelo de utilidad describe un sillón plegable, propio para jardines, playas y merenderos.

Para mayor claridad y concisión nos referiremos a los dibujos que, a título de ejemplo, se adjuntan.

5.

En los dibujos, -1- son los ganchos de sujeción de los brazos -2-; -2- son los brazos articulados que pueden girar en el sentido -A- gracias a las bisagras -4- con palas y eje interiores; -3- son unos pasadores metálicos que articulan el asiento -B- con las patas -C- y el res-



10. paldo -D-; -4- son las bisagras de los brazos -2-; -5- es una articulación metálica para sujetar las patas delanteras; -6- es el cuerpo de la articulación metálica -5-; -7- son los ejes pasadores de esta articulación.

15. Todo cuanto no afecte, altere, cambie o modifique la esencia del sillón descrito, será variable a los efectos legales del actual Modelo.

N O T A.

Se reivindica como objeto de este registro por Modelo de utilidad:

20. 1.- Un sillón plegable, caracterizado por el hecho de que sus brazos se articulan por sus bases o partes inferiores, con los lados del asiento por medio de sendas bisagras que permiten rebatirlos sobre el asiento; estos brazos, en su posición normal, se sujetan a los lados del respaldo, por medio de topes y ganchos metálicos.
25. 2.- El propio sillón de la reivindicación anterior, caracterizado porque sus patas delanteras se articulan por sus extremos superiores, y por medio de ejes pasadores, con la parte delantera del asiento, y se articulan por otro eje pasador, y por sus extremos inferiores, con un armazón preferentemente triangular, metálico, que por su parte posterior se articula con las patas traseras; las cuales forman un solo cuerpo rígido con el respaldo.

30. Sean cuales fueren las circunstancias que concurren con la esencialidad del Modelo de utilidad definido en las anteriores reivindicaciones, cual objeto es:
35. 3.- "UN SILLON PLEGABLE".

Consta la presente memoria de tres hojas foliadas,

87423



- 3 -

40. mecanografiadas por una sola cara y del dibujo unido a la misma.

Barcelona dos de julio de mil novecientos cincuenta y tres.

P. A. de D. Esteban Clua Clua,

L. DURÁN
P. P.

A handwritten signature in dark ink, appearing to be 'L. Durán', written over the typed name and initials.

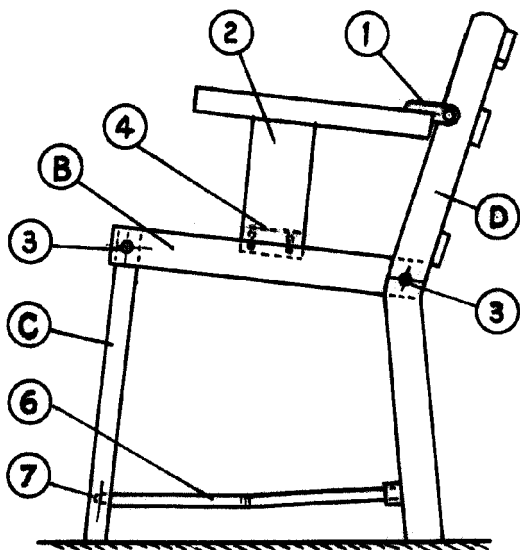

Fig. I

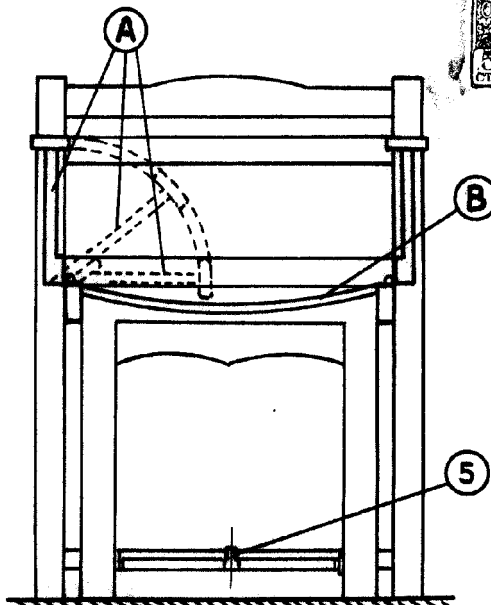

Fig. II

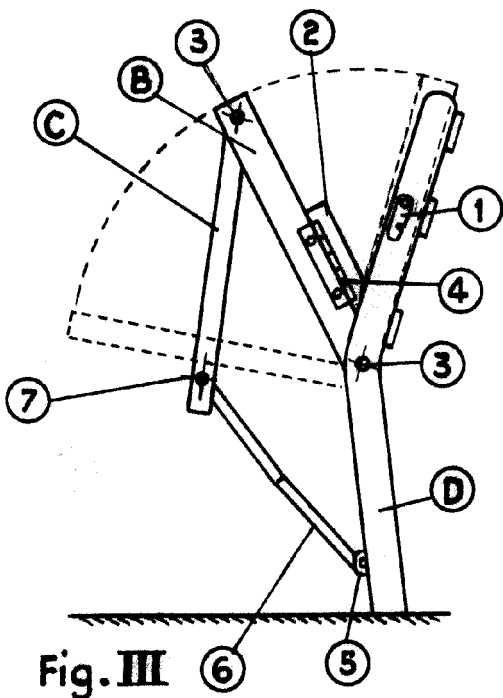

Fig. III

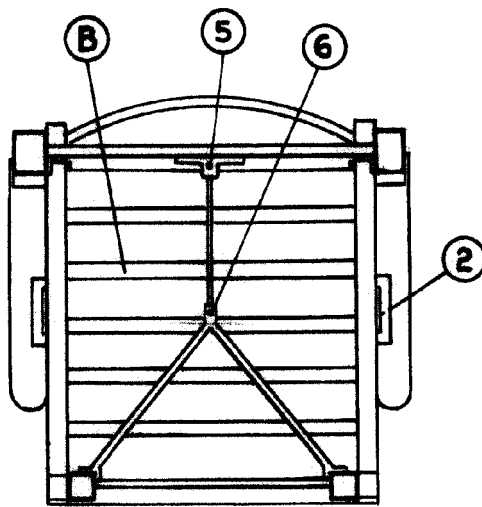

Fig. IV

BARCELONA 2 JUL. 1953

L. DURÁN
P. P.

ESCALA VARIABLE