

21 JUL



37420

MODELO DE UTILIDAD

por "Una funda para pastillas de jabón, apta para frota-
ciones y masajes".

a favor de D^a Rosa PUIG-AGUT BESORA, de nacionalidad
5 española, domiciliada en Barcelona, calle Aragón, 47.

MEMORIA DESCRIPTIVA

La funda a que se refiere el presente modelo de
utilidad, siendo de material flexible, preferentemente
plástico, y conteniendo envolviéndola una pastilla de ja-
10 bón, permite la simultaneidad entre el enjabonamiento y
el frote o masaje, dando lugar no solo a un notable me-
joramiento de las condiciones en que se realizan tales
prácticas, sino también a un no despreciable ahorro de
jabón.

37420

21 JUN



En la adjunta hoja de dibujos aparece representada la funda que nos ocupa, mostrándola: Fig. 1, de frente; Fig. 2, de lado en corte por A-B de la figura 1; Fig. 3, en planta proyectando su boca; y Fig. 4, también en planta proyectando su cara inferior o base.

Constituye la funda que nos ocupa, una envolvente de material adecuadamente flexible, preferentemente plástico, que teniendo forma apropiada para envolver contornada, una pastilla normal de jabón, presenta: en su parte superior una entalla longitudinal o boca conveniente para poder pasar por ella la pastilla de jabón que ha de contener, configurándose en dicha boca unos labios flexibles que impiden que la pastilla, una vez colocada, pueda salir fácilmente de su alojamiento, perfilándose aberturas o ensanchamientos para facilitar la circulación del agua; en su parte inferior, uno o más agujeros también para facilitar la circulación del agua; y en sus caras laterales, una gran profusión de relativamente pequeños agujeros y bordados de pequeñas prominencias que pueden sobresalir en igual magnitud las de ambas caras o en magnitud distinta a efectos de lograr diversas intensidades de frote, pudiendo ser cualquiera el perfil de dichos agujeros y el de las prominencias cuyo extremo o punta será siempre roma.

N O T A

Se reivindica como objeto del presente modelo de utilidad:

1º.- Una funda para pastillas de jabón, apta para

37420

21



frotaciones y masajes, caracterizada por constituirla una
envolvente (1) de material adecuadamente flexible, preferen-
temente plástico, que teniendo forma apropiada para envolver
contorneándola una pastilla normal (2) de jabón, presenta:
5 en su parte superior una entalla longitudinal o boca (3) en
la que se configuran unos labios flexibles (4-4') perfilando
ensanchamientos (5) para facilitar la circulación del agua;
en su parte inferior, uno o más agujeros (6) de cualquier
contorno, también para facilitar la circulación del agua; y
10 en sus caras laterales, una gran profusión de relativamente
pequeños agujeros (7) bordeados de pequeñas prominencias (8)
que teniendo punta roma, pueden sobresalir en igual magnitud
las de ambas caras o en magnitud distinta.

15 2º.- UNA FUNDA PARA PASTILLAS DE JABON, APTA PARA
FROTACIONES Y MASAJES.

Y todo cuanto afecte a la esencialidad de lo mos-
trado en los adjuntos dibujos y descrito en la presente me-
moría que consta de tres hojas foliadas y mecanografiadas
por una sola cara.

Barcelona, 21 julio, 1.953.

ROSA PUIG-AGUT BESORA

p/a

37420

21 JUL 1953



FIG. 1

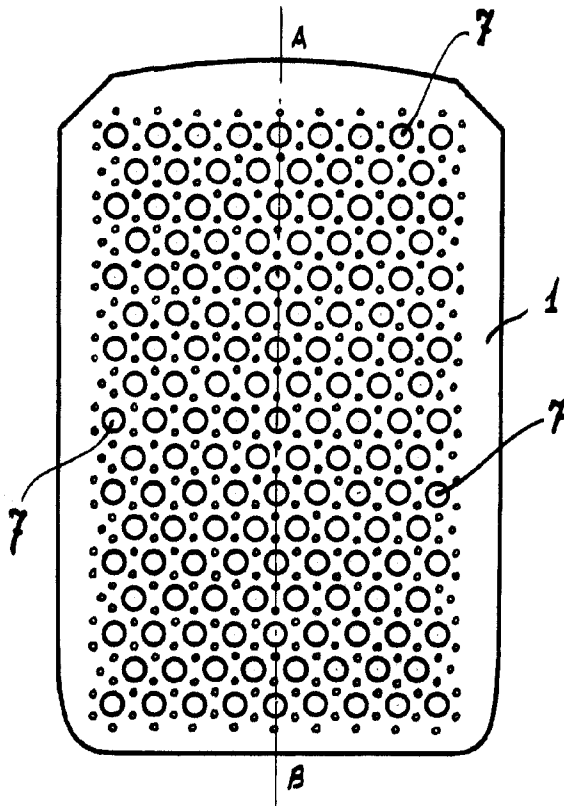

FIG. 2

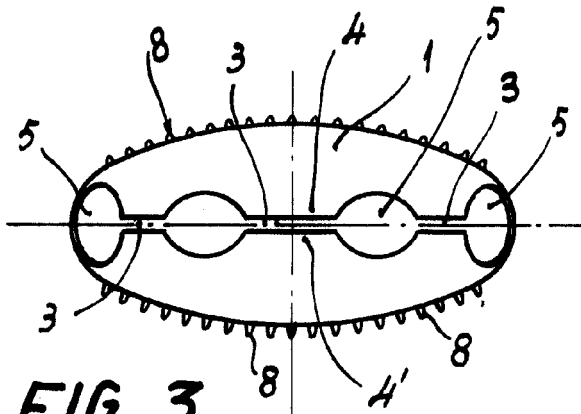
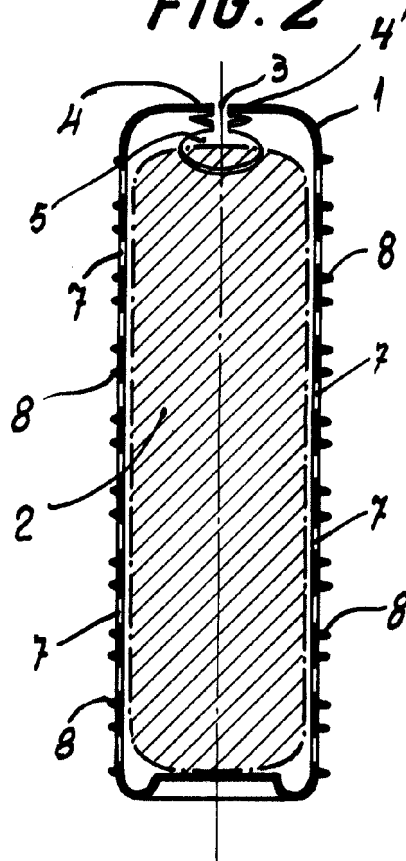
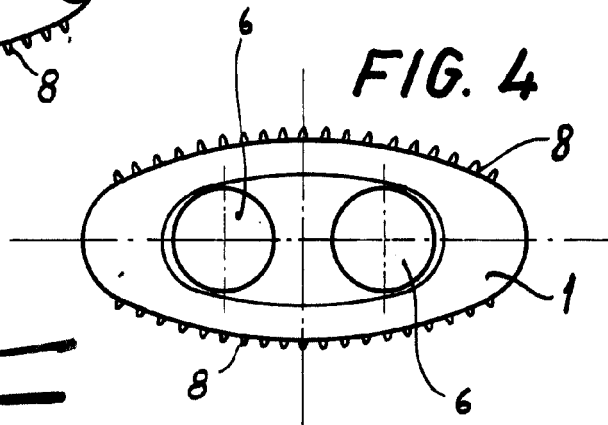

FIG. 3

FIG. 4



BARCELONA, 21 DE JULIO DE 1953.

Rosa Puig-Agut Besora

ESCALA VARIABLE