



**MODELO DE UTILIDAD**

por veinte años

a favor de Doña LYDIA KANZO FOL-  
NOLL, de nacionalidad española, residente en Barce-  
lona, Plaza Real, número 8, por:

"AFILALÁPICES COMBINADO CON UN JUEGO DE HABILIDAD Y ENTRE-  
TENIMIENTO";

---

**MEMORIA DESCRIPTIVA**

---

1           Se ha buscado en el nuevo modelo de afilalápices,  
combinar dos utilidades, la propia de un tal instrumento  
y la de un juego de entretenimiento y habilidad.

5           Destinados los afilalápices particularmente a los  
niños, es razonablemente pedagógico, estimular en ellos  
instintos de emulación y ejercitar su habilidad y pacien-  
cia. Con el tal fin se ha estudiado el modelo que se re-



gistra, miniatura combinada con un afilalápiz, que a la vez hace interesante y llamativo éste.

5 Se caracteriza el nuevo afilalápices en que su cuerpo o forma lleva aplicado un dispositivo que imita en relieve y de un modo rudimentario la forma de un terreno, tal una montaña, y presenta en dicho relieve un surco o canal, preferiblemente en espiral ascendente hacia su centro u origen, que constituye un camino, con meta final, a recorrer por una bolita suelta, integrada también en el dispositivo, estando el conjunto de éste adecuadamente protegido por una campana transparente fijada al propio cuerpo del afilalápices.

15 El surco indicado presenta escotaduras laterales por las que pueda escapar la bolita, u otras dificultades puestas en el camino de ésta, a los fines de obligar a prestar cierta atención y a combinar habilidosamente movimientos, para hacer llegar la bola a meta.

20 En los dibujos adjuntos se ilustra un ejemplo de realización de un afilalápices conforme expuesto, siendo la figura 1 un alzado y la 2 una planta, corte por A-A de la 1. Estos dibujos tienen naturalmente carácter solo de ejemplo y no significan limitación de posibilidades de realización dentro del ámbito del modelo que se patentó.

25 En dichos dibujos: 1 es el cuerpo del afilalápices, 2 el relieve, imitando toscamente una montaña, 3 el surco o canal en espiral ascendente, 4 la bolita móvil, 5 las escotaduras-obstáculo, 6 la campana de protección y 7 la boca de entrada del lápiz.

30 Por lo demás, y conforme se ha significado ya, en la realización práctica del nuevo afilalápices, podrá ser vari-



riable todo cuanto pueda considerarse accesorio e circunstancial relativamente a lo que constituye su esencialidad

N O T A

**SE REIVINDICA:**

- 5           1 - Afilalápicos cuyo cuerpo forma e lleva aplicado un dispositivo que imita en relieve y de un modo rudimentario la forma de un terreno, tal una montaña, y presenta en dicho relieve un surco o canal, preferiblemente en espiral ascendente hacia su centro u origen, que constituye
- 10 un camino, con meta final, a recorrer por una bolita suelta, integrada también en el dispositivo, estando el conjunto de éste adecuadamente protegido por una campana transparente fijada al propio cuerpo del afilalápicos.
- 15           2 - Afilalápicos según reivindicación 1, en el que el surco constituyente camino para la bolita según dicho, presenta escotaduras laterales por las que pueda escapar la bolita, u otras dificultades puestas en el camino de ésta, a los fines de obligar a prestar cierta atención y combinar habilidosamente movimientos, para hacer llegar
- 20 la bola a meta:
- 3 - Afilalápicos combinado con un juego de habilidad y entretenimiento.

Consta la pre -



rente Memoria Descriptiva de cuatro hojas  
mecanografiadas, escritas por una sola es-  
ta, numeradas del 1 al 4 y con sus líneas  
numeradas, a su vez, de cinco en cinco y  
de una hoja con dibujos, anexa:

Barcelona, 17 Julio 1953.  
P:At



FIG.1

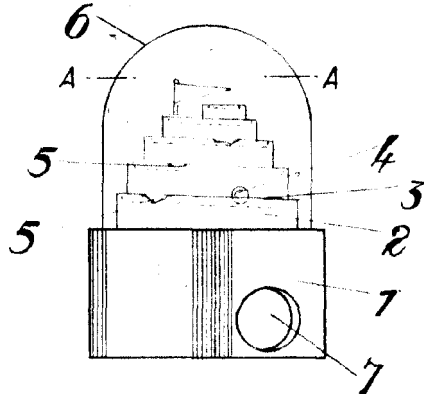
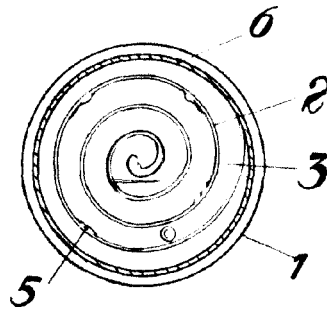

FIG.2



Barcelona, 17 julio 1953.  
P.A:

*Escala variable.*