

37288

37288



21 JUL

MEMORIA DESCRIPTIVA

de un

MODELO DE UTILIDAD

por

"TABLA-ASIENTO PARA RETRETES O BIDE'S PROVISTA DE DUCHAS".

Cuyo registro se solicita por VEINTE AÑOS, para España y sus Posesiones, a nombre y favor de Don Sebastian J. Ruiz Acevedo, de nacionalidad española, residente en Madrid, Avenida Reina Victoria nº 8.-

El presente modelo de utilidad se contrae a un tabloncillo corriente, de los que habitualmente se superponen sobre la taza de los retretes o bidés para officiar de asiento y que se levantan una vez utilizados, cuyo tabloncillo
5 presenta características especiales que le permiten llevar establecido en su propio cuerpo una instalación de duchas, así como los elementos correspondientes para el suministro de agua a las mismas.

Con la adaptación del tabloncillo que nos ocupa a los
10 retretes y bidés comunes, se consigue dotarles de un dispositivo eminentemente práctico e higiénico, puesto que en cualquier momento puede disponer el usuario de dichos elementos sanitarios de una instalación apropiada para sus abluciones de carácter íntimo, instalación que no ocupa
15 espacio suplementario de ningún género y que puede ser montada con la mayor simplicidad y economía, es decir, sin necesidad de introducir transformaciones complicadas ni



costosas en los retretes y bidés ya existentes.

20 Esencialmente, el modelo que comentamos está constituido por una tabla similar a las de uso corriente en retretes y bidés, aunque ligeramente más gruesa. Este tabloncillo, como todos los de su género, está conformado por dos partes, una posterior y fija sobre la taza del retrete o bidé y otra anterior, practicable, que se levanta sobre
25 la taza para mantenerse en esta posición una vez cesada su utilización. Ambas partes están relacionadas por un juego de bisagras, que permite el alzamiento de la parte no fija y la hace accionable. Naturalmente, como ocurre con todas las tablas de este tipo, la parte fija es un
30 tabloncillo propiamente dicho, mientras que la móvil se corresponde exactamente en su forma con la argolla de la taza del retrete o bidé y constituye el asiento.

 Por el interior del tabloncillo, y encajado en una nervadura practicada en el alma del mismo, corre un tubo conductor de agua y en las zonas anterior y posterior de su
35 parte practicable, cuyo perímetro lo contornea totalmente la tubería mencionada, se hallan practicadas sendas ocu-
dadas o rebajes, cada una de las cuales aloja una ducha de pitorro. Tanto la instalación conductora de agua, que
40 se establece a manera de nervadura interior, como las duchas dispuestas en las caras anterior y posterior de la zona practicable de la tabla, quedan superiormente cubiertas por el propio tabloncillo, no siendo, pues, visibles exteriormente aquella ni éstas.

45 El tubo o cañería que circunda por entero el perímetro interior de la parte practicable y no fija de la tabla, recibe el agua por una prolongación que parte de la zona fija del tabloncillo y que viene directamente de la red general de suministro, habiéndose salvado las bisagras

37288



21

50 que unen los dos cuerpos de la tabla, fija y móvil respectivamente, merced a un paso articulado que coincide con aquellas y las contournea.

Finalmente, en la parte de la tabla que va fija sobre la taza del retrete o bidé, se previene una llave de paso de líquido de tres posiciones, la cual regula el suministro de agua a la instalación conductora que se embute en el tabloncillo y puede dirigirla potestativamente a cualquiera de las dos duchas independientemente o a ambas a la vez. Esta misma parte fija del tabloncillo lleva adosada en su cara inferior una caja realizada en el mismo material y que se destina a contener un calentador eléctrico para el agua de las duchas.

60 Para facilitar la comprensión de cuanto queda expuesto, únicamente a título de ejemplo y sin ningún alcance limitativo, en los adjuntos dibujos se representa una forma de ejecución práctica:

La fig. 1ª nos muestra una perspectiva del tabloncillo objeto de este modelo, constituido por la pieza fija (A) y la móvil o practicable (B), que oficia de asiento propiamente dicho. En esta figura se aprecia distintamente la tubería (1) que discurre por la parte inferior de la tabla, representada en línea de puntos y sólo parcialmente, si bien corre por la totalidad del contorno. Asimismo, se observan en esta misma figura la ducha anterior (2) y la posterior (3), ambas encajadas en las oquedades (4), de las cuales sólo es visible la correspondiente a la ducha posterior. También se observa la llave de tres posiciones (5) que regula y dirige el agua hacia las duchas, determinando el funcionamiento de cualquiera de ellas en forma aislada o el simultáneo de ambas.

80 La fig. 2ª no es sino otra vista en diferente perspecti-

4 37288

21 JUN



va del propio tabloncillo que, aparte de mostrar los mismos
elementos ya descritos, permite contemplar la caja (6) dis-
puesta en la zona posterior del indicado tabloncillo para
85 establecer el calentador eléctrico de agua destinado a las
 duchas.

Por último, la fig. 3ª reproduce un corte longitudinal
del tabloncillo que nos ocupa realizado por su plano cen-
tral. En esta figura se ven claramente las oquedades (4),
90 en las que se alojan la ducha anterior (2) y la posterior
(3), así como el paso articulado (7) previsto para que la
conducción de agua o tubería salve las bisagras que rela-
cionan la parte fija del tabloncillo (A) y la móvil o accio-
nable (B). En la parte fija, se aprecia igualmente la lla-
95 ve de tres posiciones (5) que regula el paso del agua a
 las duchas.

El modelo que nos ocupa se construirá lógicamente en
madera, plástico o cualquier material de los corrientemente
utilizados para fabricar los adminículos de este tipo. Se-
rán indiferentes las peculiaridades de tamaños, colores y,
100 en general, cuantas no afecten ni modifiquen o alteren la
esencialidad del registro que se reivindica.

REIVINDICACIONES

Se reivindican a nombre y favor de Don Sebastian J. Ruiz
105 Acevedo, de nacionalidad española, los términos siguientes:

1ª.- Tabla-asiento para retretes o bidés provista de
duchas, caracterizada porque, estando constituida como to-
das las tablas de este tipo por dos partes, una fija a la
taza del retrete y otra móvil, susceptible de alzado merced
110 al juego de bisagras que las relaciona, lleva practicada
en su cara interna una nervadura en la que aparece embuti-
da una tubería o instalación conductora de agua, a la que

37288

21 3/4



llega el líquido mediante una prolongación que parte del
 tabloncillo o parte fija para enlazar con la red general
 115 de suministro y salvándose las bisagras que unen las dos
 partes de la tabla merced a un paso articulado de la propia
 tubería.

2ª.- Tabla-asiento, según reivindicación primera, caracte-
 rizada porque en las zonas anterior y posterior de la
 120 parte movable de la tabla, y alojadas en oquedades practica-
 das al efecto en la cara inferior de dicha parte movable,
 se establecen sendas duchas que son suministradas por la
 instalación conductora de agua, mientras que en un lateral
 del tabloncillo o parte fija se dispone una llave de tres
 125 posiciones que regula el paso de líquido y determina a vo-
 luntad el funcionamiento individual o simultáneo de ambas
 duchas.

3ª.- Tabla-asiento, según anteriores reivindicaciones,
 caracte rizada porque en la parte inferior del tabloncillo
 130 fijo se previene una caja del mismo material destinada a
 contener un calentador eléctrico para el agua de las duchas.

4ª.- TABLA-ASIENTO PARA RETRETES O BIDES PROVISTA DE
 DUCHAS.-

Todo conforme queda descrito en la presente Memoria,
 135 que consta de CINCO HOJAS mecanografiadas por una sola cara,
 foliadas y dibujos anexos.

Madrid, 21 de Julio de 1953.

ANTONIO FERNANDEZ PASCUAL

A.P.

Antonio Fernandez Pascual



21/11/53

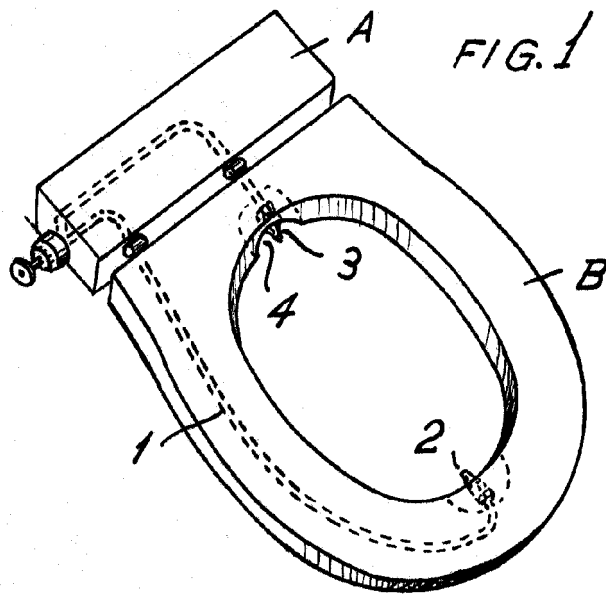
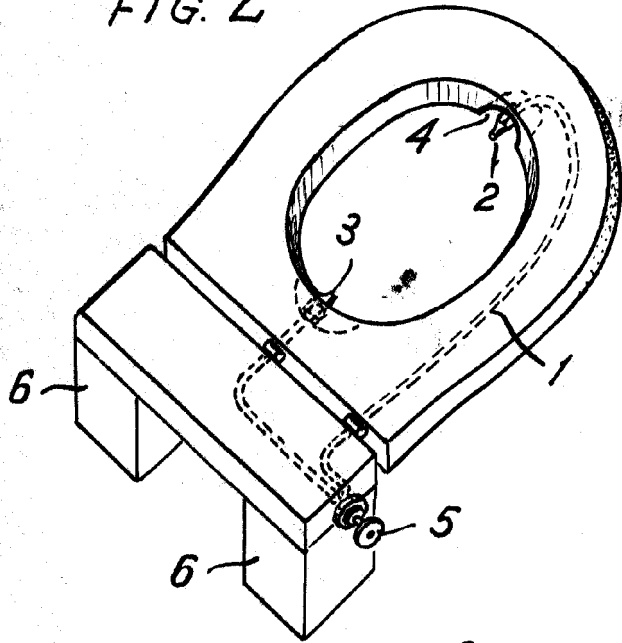

FIG. 1

FIG. 2



37288

FIG. 3.

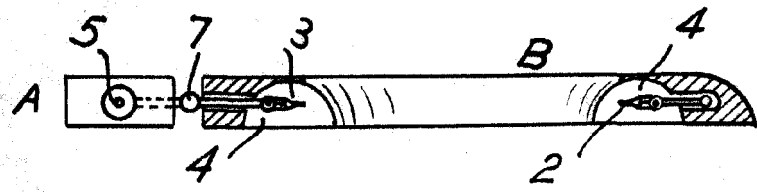

Madrid 21 de Julio de 1953

ANTONIO FERNANDEZ PASQUEL
E.P.

Antonio Fernandez Pasquel

Escala variable.