

20 JU



37273

M O D E L O
D E
U T I L I D A D

para "UN ESPEJO RETROVISOR PERFECCIONADO", a favor de DON FRANCISCO ROVIROSA SERRAT, residente en Badalona (Barcelona), calle Cruz, nº 96.-

- . -

MEMORIA DESCRIPTIVA

El presente modelo de utilidad se refiere a un espejo retrovisor perfeccionado.

- Mas concretamente es relativo el modelo al montaje especial del espejo retrovisor con el cual quedan amortiguadas las vibraciones del motor, resultando con ello un espejo especialmente apto para grandes camiones, eliminándose en él los desperfectos que actualmente son corrientes debido a la frecuencia de tales vibraciones y por otra parte el montaje que se menciona está de tal manera concebido que no puede entrar agua en el interior y por ello la duración de la luna del espejo es prácticamente ilimitada.

- Consiste el modelo en un espejo de cualquier forma que presenta como soporte y respaldo una placa de goma ajustada exactamente a todo el contorno de dicho espejo y provista de reborde de cubrición y acoplamiento. La citada placa lleva un amplio

37273

20 JUL



tetón de goma en su punto medio para el adecuado acoplamiento a la rótula soporte.

5. Para facilitar la explicación se acompaña a la presente memoria una lámina de dibujos en la que se ha representado un caso de realización que se cita a título de ejemplo.

En el dibujo:

la figura 1, muestra en alzado la sección diametral del conjunto según el modelo;

10. la figura 2, manifiesta en detalle la vista de una parte del reverso mostrando el acoplamiento del cerco.

15. Consiste el modelo, en un espejo -1-, tras el cual se halla una placa de goma -2- de la que sus bordes coinciden con los de aquel y se fija fuertemente mediante el cerco metálico -3- que lleva pestañas o medios prensores -4- para ejercer un perfecto ajuste, resultando el cerco contorneando la zona de acoplamiento con lo cual contribuye a hacer mas estanca la unión.

20. En un punto adecuado de la placa -2- se halla el muñón de goma -4- con adecuado taladro para su acoplamiento a la rótula soporte.

25. El modelo dentro de su esencialidad puede ser llevado a la práctica en otras formas de realización que difieran en detalle de la indicada a título de ejemplo, a las cuales alcanzará igualmente la protección que se recaba. Podrá pues, construirse en cualquier forma y tamaño, con los materiales mas adecuados: por quedar todo ello comprendido dentro del espíritu de las reivindicaciones.

37278

20 J



N O T A

Descrito el objeto y utilidad de la invención lo que se declara como no divulgado ni practicado en España, comprende las siguientes reivindicaciones:

5. 1ª.- Un espejo retrovisor perfeccionado, caracterizado esencialmente por el hecho de que el espejo propiamente dicho se encuentra respaldado por una placa de goma, material sintético o similar que en su contorno se encuentra en coincidencia con el del espejo, existiendo como medio de acoplamiento de estos bordes un cerco que lleva medios para ejercer adecuada presión entre ambos elementos y que cubre la junta de unión contribuyendo a hacer aún mas estanca esta junta con lo que el interior del conjunto es inaccesible a la humedad.

15. 2ª.- Un espejo según la anterior reivindicación en el que la zona central de la placa respaldo lleva un muelle elástico del propio o distinto material con medios adecuados para el acoplamiento al soporte del dispositivo.

3ª.- Un espejo retrovisor perfeccionado.

20. Según se describe y reivindica en la presente memoria descriptiva que consta de tres hojas foliadas y escritas a máquina por una sola cara, acompañadas de una lámina de dibujos.

Madrid, a 17 de Julio de 1953.-

DON FRANCISCO ROVIROSA SERRET.-

p.a.

JUAN MORALES

37973.



20

Fig. 1

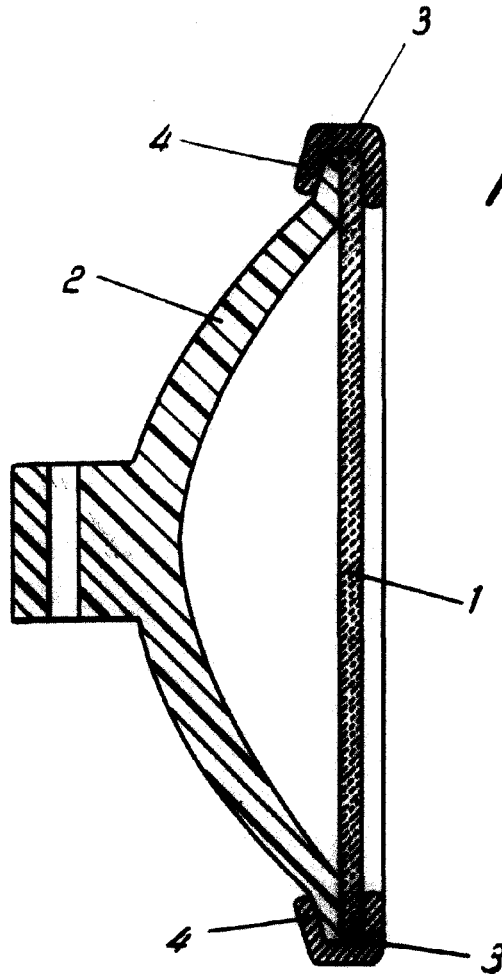

37213

Fig. 2

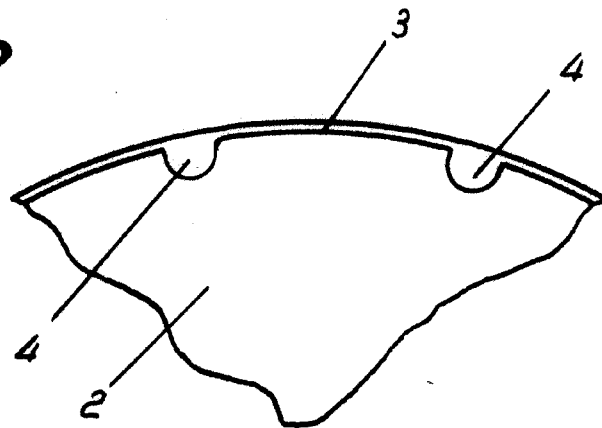

Madrid, Julio 1953
Jaime Isern

p.p.