

37266

20 JUN



# Memoria Descriptiva

*para*

un Modelo de Utilidad  
por veinte años en España

*a favor de*

Don Augusto Giner Boira  
(de nacionalidad española)

*residente en*

Madrid, calle Requena nº 5

*por:*

" CUBO DE LLANTA O GOMA "

-----  
-----

3 7 2 6 6

20 JUL



5 El presente modelo de utilidad se refiere a un cubo de llanta o goma, destinado a contener agua u otro líquido que no ataque tal material, y que puede fabricarse con trozos de aquellas que no tengan otra aplicación, o con piezas de goma o material equivalente, preparadas para tal fin.

10 El cubo está constituido por una parte lateral, formada por una pieza de cualquiera de dichos materiales, cortada de modo que dé lugar a la forma de cubo adecuada y unida por sus extremos mediante, una costura con grapas metálicas o de otra forma conveniente. En el extremo de menor diámetro esa parte lateral, van cosidos por la parte interior dos platillos, que forman el fondo, uno con su borde hacia arriba y otro con él hacia abajo, también con grapas o de modo conveniente; y rodeando el conjunto así formado, un refuerzo o zuncho, sujeto de análoga manera.

15

Completa el cubo un asa usualmente metálica, montada giratoria en dos piezas también metálicas, sujetas con remaches, en posiciones diametralmente opuestas, en el exterior de la parte superior del cubo.

20 Este puede hacerse en cada caso de la forma y tamaño que interese para la aplicación concreta a que se le destine, utilizando para ello el material que se considere apropiado, de entre los indicados; pero como tales variaciones, así como las que puedan hacerse en detalles de presentación u organización del cubo, no afectan a la esencialidad reivindicada, los que se cons-  
25 truyan con cualquiera de esas modificaciones, no serán sino variantes, igualmente comprendidas y protegidas por el presente registro.

20 JUN

3.7266



En esta idea, las adjuntas figuras corresponden únicamente a una forma de ejecución, sin carácter alguno limitativo, que se presenta a título de ejemplo de realización, para concretar cuanto se dice en esta memoria descriptiva.

5 La figura 1 presenta una vista de conjunto de un cubo, establecido de acuerdo con el modelo que se reivindica.

La figura 2 muestra la vista interior del cubo.

La figura 3 de modo análogo, se refiere a su vista por la parte inferior.

10 La figura 4 presenta la sección del cubo, por el plano cuya traza A-B se indica sobre la figura 2, y la proyección sobre tal plano de la costura lateral del cubo.

15 Con referencia a dichas figuras y a los números que sobre ellas designan los detalles del cubo representado, que interesan a los fines de esta memoria, la descripción del mismo es como sigue:

20 Se compone de la parte lateral 1, de llanta o material análogo, formada por una pieza, cuyos extremos se unen por la costura 3, hecha con grapas metálicas y que tiene la forma apropiada para que al unirla así, tome la que corresponde a un cubo.

25 En el extremo de menor diámetro de esa parte, van cosidos de modo análogo, los platillos 2 y 4, que respectivamente vuelven hacia arriba y hacia abajo su borde, por el cual se les cose, y el conjunto así formado como fondo, lleva el refuerzo o zuncho 5.

Complementa tal disposición el asa 7, montada giratoria en las piezas 6, unidas al cuerpo del cubo por pernos.

\* = = = = = \*  
- - - - -

37266 20 J



N O T A

El presente modelo de utilidad comprende las siguientes reivindicaciones.

5  
10  
1.- Cubo de llanta o goma, caracterizado porque está constituido por una parte lateral aproximadamente troncocónica, formada por una pieza de uno de tales materiales, con los extremos unidos mediante una costura con grapas metálicas, o de otro modo conveniente, y un fondo circular formado por un doble platillo en el que uno de estos presenta su borde hacia arriba y el otro hacia abajo, con las partes planas coincidentes y cosidos ambos de modo análogo en el interior del cubo.

15  
2.- Cubo de llanta o goma, según lo reivindicado en el punto anterior, caracterizado porque esa parte que forma el fondo va rodeada de un refuerzo o zuncho cosido del mismo modo a la parte inferior de su lateral, completándose el conjunto con un asa, montada en piezas metálicas unidas por remaches, en posiciones diametralmente opuestas, en la proximidad del borde superior del cubo.

20  
3.- "Cubo de llanta o goma".

Según se describe y reivindica en la presente memoria descriptiva y se ilustra con los planos reglamentarios que a la misma se acompañan.

Consta la presente memoria de tres hojas foliadas y escritas a máquina por una sola de sus caras.

Madrid, a 20 de Julio de 1953.

GUILLEMO ROEB



FIG. 1

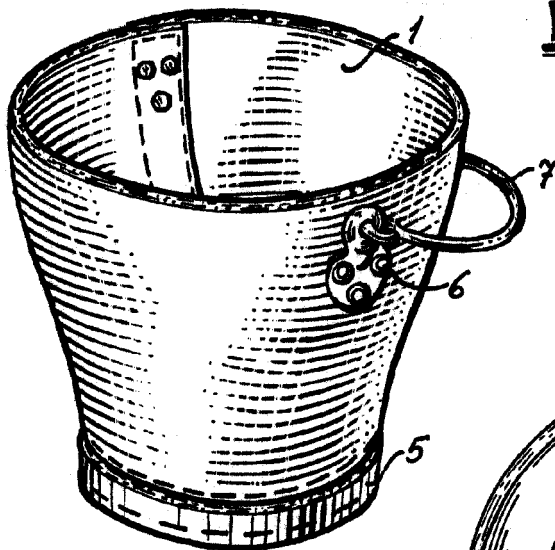

FIG. 2

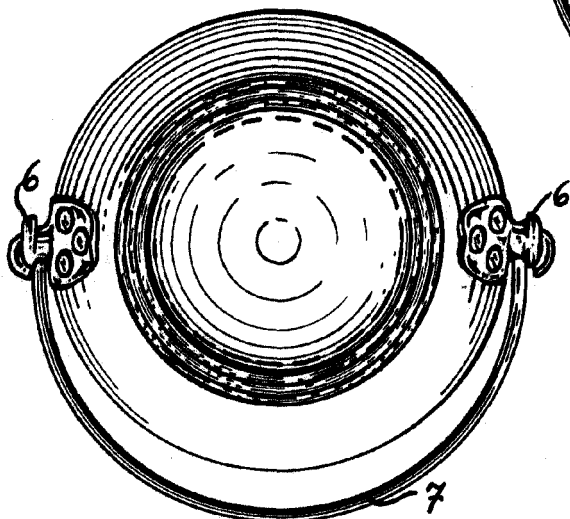
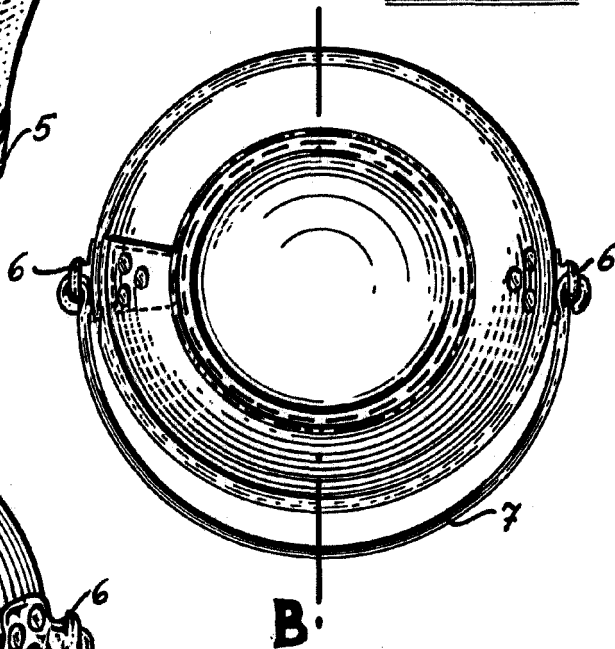

FIG. 3

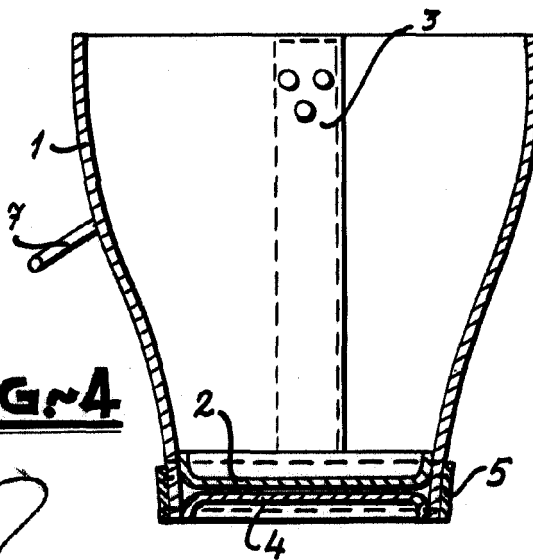

FIG. 4

ESCALA VARIABLE

GUILLERMO ROED

*Guillermo Roed*