

37250. 37250.7



MODELO DE UTILIDAD

que por 20 años para España y sus Posesiones, se solicita a favor de DON DARIO-MAURICIO AGI STRUMZA y DON TEOFILIO FERNANDEZ DIAZ, ambos de nacionalidad española, residentes en BARCELONA (España) en calle Muntaner núm. 162, por: «NUEVA TARJETA POSTAL CON ABERTURA TRANSPARENTE Y DECORADO INTERIOR A BASE DE VARIOS TERMINOS».-

-Memoria descriptiva-

El presente Modelo de Utilidad tiene por objeto garantizar en territorio español de acuerdo con la vigente legislación sobre propiedad industrial, la propiedad y explotación exclusiva de un nuevo tipo de tarjeta postal con abertura transparente y decorado interior a base de diversos términos o planos representando figuras y paisajes, que pueden aplicarse asimismo a tarjetas de felicitación, christmas, propaganda comercial y fines publicitarios en general.

5.-

El sistema se desarrolla a base de láminas de papel celofán, decoradas convenientemente de acuerdo con la situación que le corresponda en el conjunto, a fin de que una vez superpuestas ofrezcan la sensación de relieve en color. El número de ellas será variable, según lo exija la escena o efecto visual que se desee obtener y su disposición permitirá asimismo accionarlas desde el interior de modo den sensación de movimiento a las figuras que las integran.

10.-

17 JUL

87250



15.- El cierre del conjunto puede basarse indistintamente en el empleo de cordones, cremalleras o cualquier otro sistema de los conocidos que resulte adecuado.

Una hoja de planos adjunta, ofrece a título de ejemplo la realización de una tarjeta postal de acuerdo con las características descritas en éste modelo.

20.- La figura 1 muestra una de ellas en alzado lateral.

La figura 2 representa la misma vista de frente.

La figura 3 refleja plegado el conjunto por su parte posterior.

25.- La figura 4 es una vista en planta del mismo, totalmente desplegado.

Consiste en disponer una hoja con tamaño conveniente dividida en dos partes A - B, de modo que la segunda, constituya cuando está plegado el conjunto, una protección para la ~~haja~~ o elemento E donde van montadas las hojas de celofán C que forman el decorado, mientras que al desplegarse, actúa como base o soporte para mantener visible la tarjeta.

30.- La parte frontal A de ésta, tiene practicada una abertura D, que a lo largo de cada lateral lleva plegada hacia dentro una superficie F provistas de tantas ranuras longitudinales H como planos de celofán decorado C hayan de mantenerse para componer la escena; a lo largo del borde posterior de estas superficies F va dispuesta una ~~pestaña~~ ~~pestaña~~ J donde se fijan los extremos del fondo también decorado G, que actúa como último término mientras las placas de celofán C que llevan estampadas las figuras o elementos integrantes de la escena o paisaje, quedan montadas por medio de otras pestañas K en las ramuras -H abiertas en cada superficie F.

35.- Describida suficientemente la naturaleza y objeto de éste Modelo de Utilidad, se declara que puntos sobre los que ha de recaer el mismo, están incluidos en las siguientes

40.-

-REIVINDICACIONES-

45.- 1ª.- Nueva tarjeta postal con abertura transparente y decorado interior a base de varios términos, que se caracteriza porque va dividi-

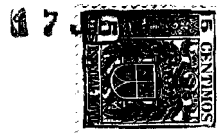

50.- da en dos planos que se plegan entre sí, uno de los cuales tiene practicada una abertura cuyos laterales van prolongados hacia dentro para formar dos superficies, provistas cada una de ellas con dos o más ranuras longitudinales, dichas superficies terminan constituyendo a lo largo de su parte posterior sendas pestañas, en las que se fijan los bordes de un fondo decorado que actúa como último término del conjunto.

55.- 2ª.- Nueva tarjeta postal con abertura transparente y decorado interior a base de varios términos, según la reivindicación primera, que se caracteriza porque las hojas de celofán decoradas con motivos coloreados de modo que constituyen diversos planos de la escena o paisaje, llevan en cada flanco una pestaña que se aloja en la respectiva ranura longitudinal de ambas superficies laterales; éste conjunto forma una caja plegable sobre la parte posterior del plano frontal y que al cerrar la tarjeta, queda protegida por el plano que sirve de base o soporte cuando está abierta la misma.

60.- 3ª.- NUEVA TARJETA POSTAL CON ABERTURA TRANSPARENTE Y DECORADO INTERIOR A BASE DE VARIOS TERMINOS.

Tal como queda descrito en la memoria que antecede y se ilustra en el plano que la acompaña.

Consta la presente memoria de tres hojas numeradas y mecanografiadas por una sola cara.-

Madrid, 17 de Julio de 1.953.-

Roberto de la Torre  
P.

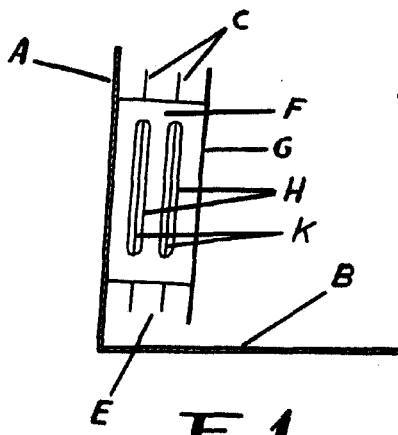

Fig. 1

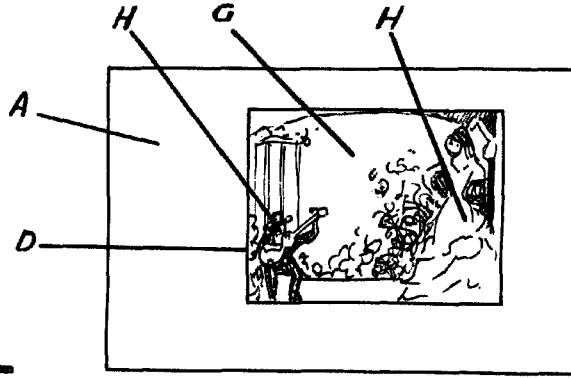

Fig. 2

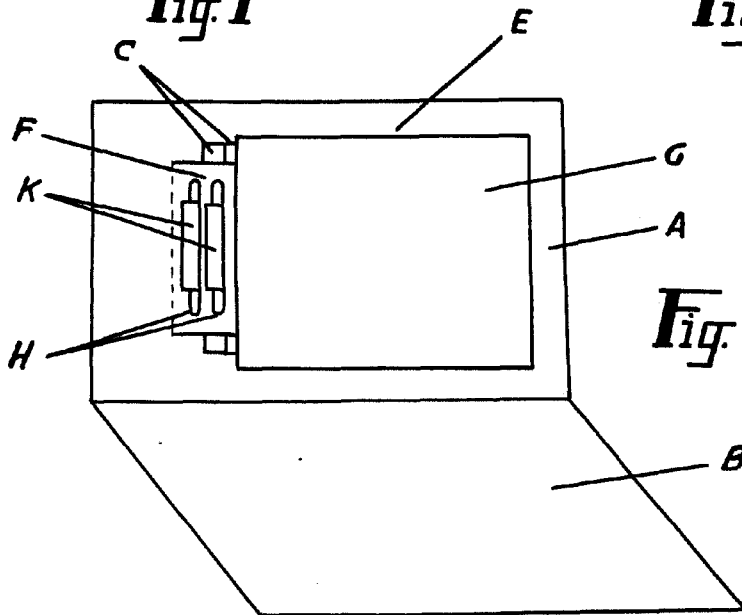

Fig. 3

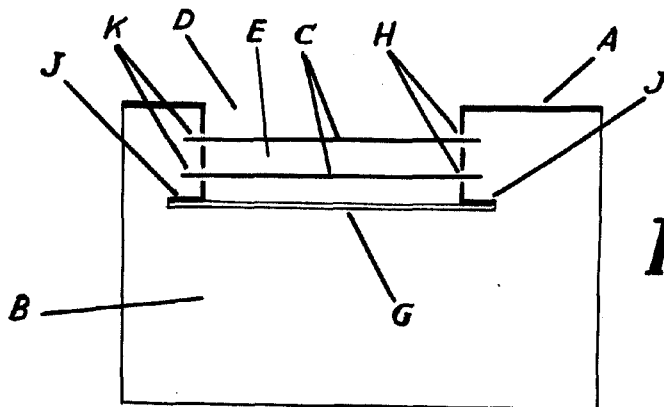

Fig. 4

Modelo de la Torre  
P.P.

Escala variable