

37248.

17



37248

MODELO DE UTILIDAD

por VEINTE años

cuyo privilegio se solicita para todo el territorio español, sus colonias y protectorado de Marruecos, a favor de:

WALDES Y CIA.

entidad española con domicilio en Barcelona, calle Enna núm. 111, por:

\*FOLLETO ANUNCIADOR PERFECCIONADO\*.

=\_=\_=\_=\_=



MEMORIA DESCRIPTIVA

Este Modelo de Utilidad se contrae, conforme indica su enunciado, a un nuevo tipo de folleto o tarjetón-sobre, anunciador, el cual, y gracias a sus especiales

- 5. características y organización, permite su apertura y cierre en número ilimitado de veces sin que con ello se deteriore o inutilice, lo cual representa no solo la ventaja de constituir un folleto de nueva concepción y por ello de mayor atractivo, sino al mismo tiempo que circula por correo como impresos perfectamente cerrado ya que en cualquier momento puede ser abierto para examinar su contenido, llevando como dispositivo de cierre un ejemplar del broche a presión o del artículo que se divulgue en el folleto, y por ello se caracteriza en quedar formado por un tarjetón rectangular apaisado dividido en dos o mas zonas , por hendidos o línea marcada, por las cuales se dobla y pliega asegurándose su cierre por medio de broche a presión, que para ello se instala convenientemente. - - - - -

- 20. Otra característica del mismo objeto es que las zonas del tarjetón, quedan libres en la mayor parte de su extensión y en ellas va impreso con cualquier texto o dibujo, alusivo al broche a presión o a cualquier otro artículo, quedando libre el reverso de una de ellas para
- 25. la inscripción de las señas del destinatario y el correspondiente franqueo postal.- - - - -



30. Para facilitar la mejor comprensión de cuanto se ha indicado, se describen seguidamente las representaciones de los adjuntos planos, en los que se ha grafiado un caso de posible realización que debe ser considerado a título de ejemplo ilustrativo, no limitativo.

35. En dichos planos se ha señalado por (1) el tarjetón rectangular que presenta los hendidos verticales (2) y (3) quedando así limitadas las tres zonas (4) (5) y (6) las cuales presentan una gran parte libre para recibir las inscripciones que procedan. En la parte superior de cada zona, existen los orificios (7) (8) y (9), quedando instalado en el (8) la pieza hembra (10) de un broche a presión. Por último las zonas laterales (4) 40. y (6) y en su mitad inferior presentan otros orificios (11) en la (6) y (12) en la (4), teniendo instalado este último la pieza macho (13) del broche de presión. -

45. Realizado el tarjetón en la forma descrita, se comprenderá fácilmente que al doblar por (2) la zona (4) el orificio (7) queda enfrenteado con la pieza hembra (10) y la pieza macho (13) queda con su parte sobresaliente sobre la cara exterior, tal y como se ha representado en la figura segunda, seguidamente se dobla por (3) la zona (6) cuyos orificios (9) y (11) quedan, el primero enfrenteado con el broche hembra (10) y el segundo atravesado 50. por el broche macho (13), tal y como se ha representado



55. en la figura tercera, en la que se ha señalado por la línea de trazos (14) el lugar por donde ha de ser doblado el conjunto para que las piezas (10) y (13) del broche se puedan cerrar, quedando el folleto o tarjetón plegado y cerrado en la forma representada en la figura cuarta, y en disposición de ser cursado o remitido por correo. - - - - -

60. Describas suficientemente las características y detalles fundamentales del objeto a que se contrae este Modelo de Utilidad, se hace constar que en el mismo se podrán introducir todas aquellas modificaciones que la experiencia y la práctica pudieran aconsejar, siempre que con ellas no se cambie, altere o modifique su idea fundamental, la cual se resume en la siguiente: - - -

65.

N O T A

Se declaran de novedad, propiedad y utilidad para todo el territorio nacional, sus colonias y protectorado de Marruecos, las siguientes: - - - - -

70. REIVINDICACIONES  
 =====

1.- Folleto anunciado con cierre a presión que se caracteriza en quedar formado por un tarjetón rectangular dividido por trazos o hendidos en dos o mas zonas por las que se pliega cerrándose mediante un elemento

37246



- 5 -

75. apropiado tal y como un broche de presión. - - - - -

2º.- Folleto anunciador perfeccionado según la nota anterior que se caracteriza también en que los anversos de las zonas son ocupados por leyendas, inscripciones o gráficos divulgadores o propagandísticos, y los reversos también excepto uno que queda destinado a la inscripción de las señas y referencias del destinatario.

80.

3º.- "FOLLETO ANUNCIADOR PERFECCIONADO". - - - - -

Todo ello tal y como se ha descrito y reivindicado en la presente memoria que consta de cinco hojas foliadas y mecanografiadas por una sola de sus caras y dos hojas de plano que la ilustran. - - - - -

85.

Madrid, 17 de julio de 1.953.

P. A. de

WALDES Y CIA.



Fig. 1ª

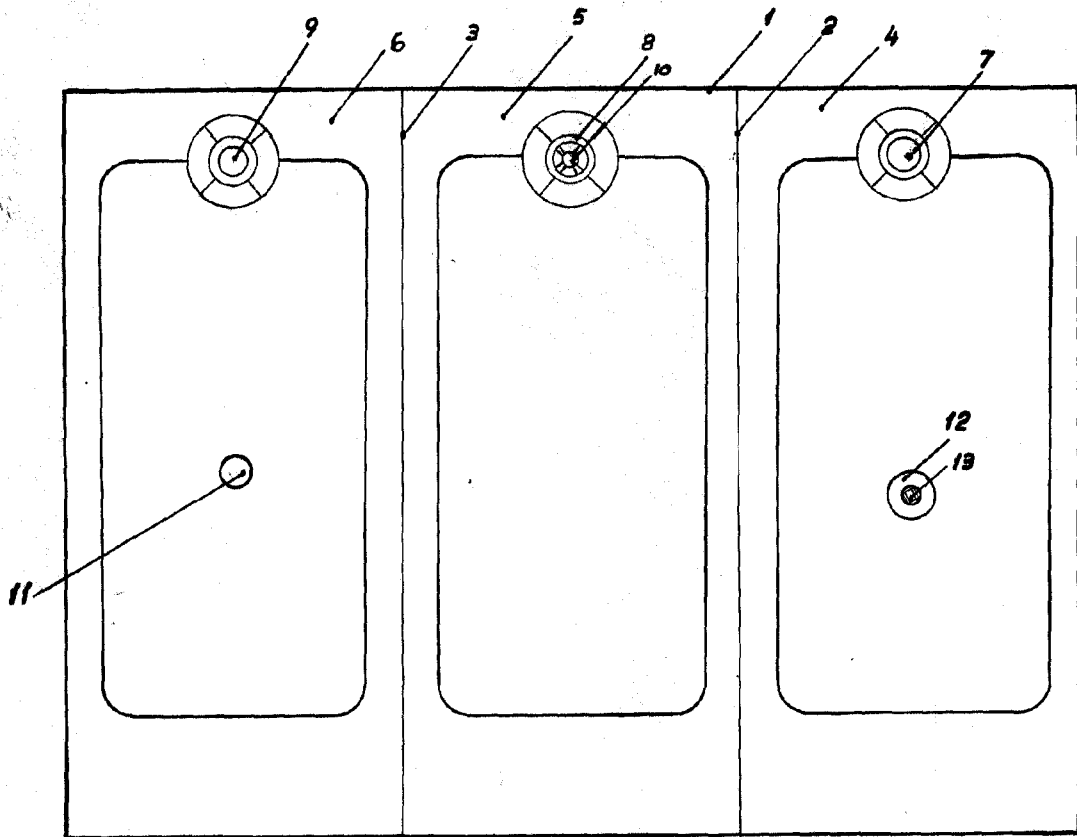
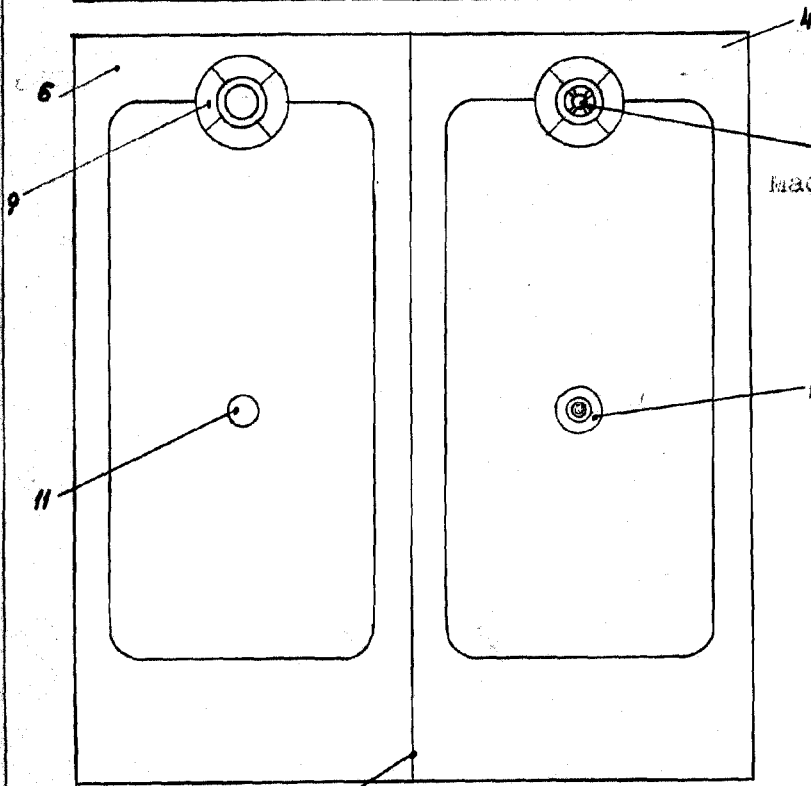

Fig. 2ª



Madrid, 17 de julio de 1953.

P.A. de  
Waldés & Cía

Escafo variable. 3



87246

Fig. 3ª

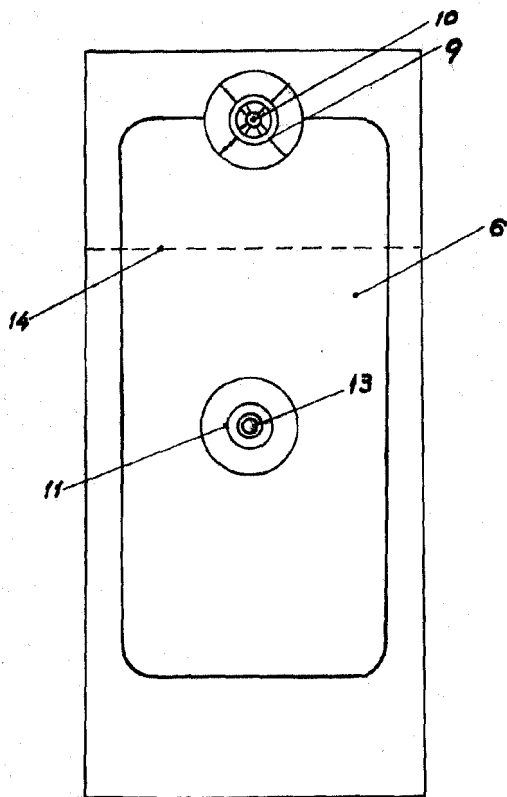
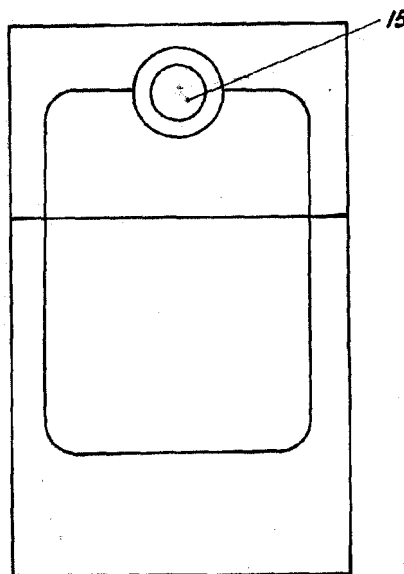

Fig. 4ª



Madrid, 17 de julio de 1953.

P.A. de  
Waldés & Cía

escala variable