



M O D E L O
D E
U T I L I D A D

para "UNA CAJA PLEGABLE PARA CONTENER INYECTABLES", a favor de la razón social española, SOCIEDAD GENERAL DE FARMACIA, S.A. domiciliada en ESPLUGAS DE LLOBREGAT, (Barcelona), calle J.S. Clavé, núm. 99 y 101.

= . =

MEMORIA DESCRIPTIVA

El modelo objeto de la presente memoria se refiere a una caja plegable para contener inyectables.

5. Se caracteriza el modelo por estar constituido por un troquelado en cruz sobre un cartón o cartulina, formando dos alas laterales que se doblan sobre el cuerpo central y dos expansiones de cabecera de las que una de ellas se pliega sobre sí misma formando un caballete prismático que se perfora adecuadamente para constituir el alojamiento de las ampollas, mientras que la otra expansión sirve cubrición
10. general y se encaja en una ranura practicada en la otra expansión.

15. Esta organización permite suprimir en el envase toda inclusión de elementos sueltos incluso de los papeles de propaganda e instrucciones, puesto que las expansiones que cubren el cuerpo central y este mismo cuerpo, por presentarse



directamente ante la vista al levantar la tapa, se pres-
tan para llevar las inscripciones necesarias para el ser-
vicio y datos técnicos del producto.

5. Para facilitar la explicación se acompaña a la pre-
sente memoria una lámina de dibujos en la que se ha represen-
tado un caso de realización que se cita a título de ejemplo.

En el dibujo:

La figura 1, muestra el envase en fase de construc-
ción habiéndose formado el caballete porta ampollas,

10. La figura 2, indica el propio envase ya completo con
las expansiones provista incluso de la parte impresa.

Consiste el modelo en un troquelate en cruz según las
expansiones laterales -1- y -2- adecuadamente dispuestas pa-
ra ser plegadas sobre el cuerpo central -3-. Las otras expan-
siones son la -4- para formar la tapa -5- para constituir por
. 15. enrollado o plegado el caballete -6- que provisto de orificios
-7- sirve de alojamiento a las ampollas -8-.

Este caballete vuelto sobre el cuerpo central según
indica la flecha F, se pliega y queda constituyendo el núcleo
20. central según se aprecia en la figura 2.

Las caras exteriores de las alas -1- y -2- llevan ins-
cripciones -9- así como la parte visible de la expansión -5-
de la propia figura 2.

La tapa encaja en la ramura -10- practicada adecuada-
25. mente en la parte -5- antes mencionada.

El modelo dentro de su esencialidad puede ser llevado
a la práctica en otras formas de ejecución que difieran en pe-
queños detalles de la indicada a título de ejemplo en la des-
cripción, a las cuales alcanzará igualmente la protección que
30. se recaba. Podrá pues, ser construido en cualquier forma y ta-



maño, con los materiales mas adecuados por quedar todo ello comprendido dentro del espirito de las reivindicaciones.

N O T A

Descrito el objeto y utilidad de la invención lo que se declara como no divulgado ni practicado en España comprendiendo las siguientes reivindicaciones:

5.

1ª.- Una caja plegable para contener inyectables, caracterizada por estar constituida por un simple troquelado en cruz sobre un cartón o cartulina, quedando así dos expansiones para poder ser plegadas sobre la parte central y dos cabeceras de las que una actúa de tapa y la otra se vuelve sobre si misma por enrollamiento o similar para constituir un caballete que sirve de alojamiento a las ampollas que al efecto pasan por orificios que se practican en las caras opuestas de aquel, y adosándose a la pared posterior de este caballete contra el frente del cuerpo a los fines de constituir el envase armado.

10.

15.

2ª.- Una caja plegable según la anterior reivindicación en la que las aletas laterales que se montan sobre el cuerpo central y este cuerpo en la parte que sirve de frente al alojamiento de las ampollas, llevan adecuadas inscripciones que substituyen a todo papel o prospecto que de ordinario se incluyen en otros envases.

20.

3ª.- Una caja plegable para contener inyectables.

Según se describe y reivindica en la presente memoria descriptiva que consta de tres hojas foliadas y mecanografía-

25.

37242



das por una sola cara, acompañadas de una lámina de dibujos.

Madrid, a 13 de Julio de 1953.

SOCIEDAD GENERAL DE FARMACIA, S. A.

p. a.

RECORRIDO EN EL SERVICIO

A large, stylized handwritten signature in black ink, written over a horizontal line.

Fig. 1

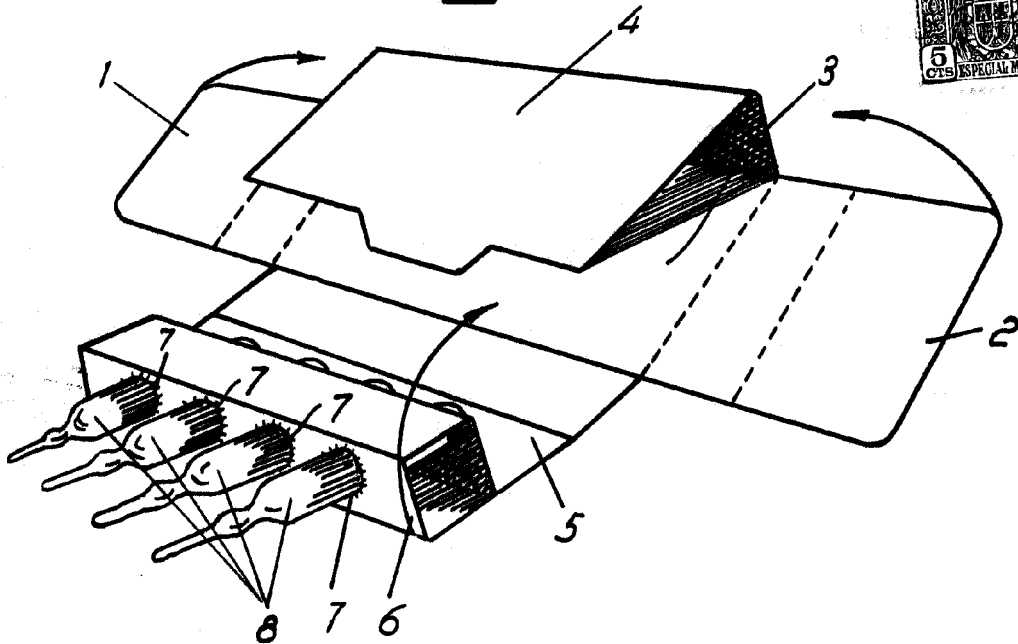
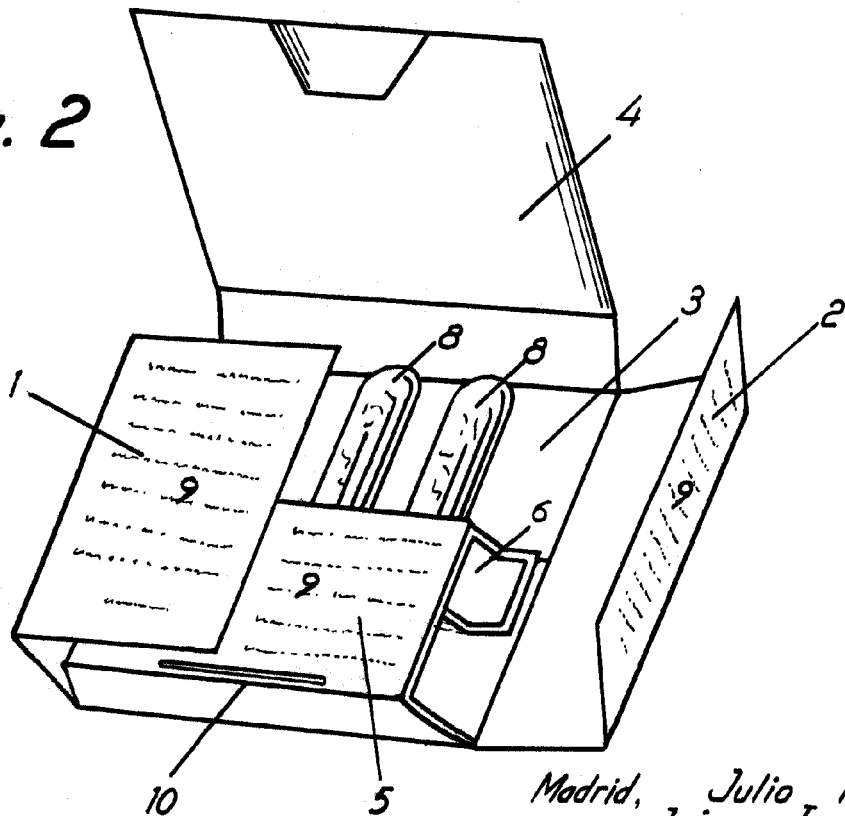

Fig. 2



Madrid, Julio 1953

p.p. Jaime Isern