



M O D E L O  
D E  
U T I L I D A D

para "UN NUEVO CIERRE PARA BOTES ESPOLVOREADORES", a favor de la razón social española, SOCIEDAD GENERAL DE FARMACIA, S.A., domiciliada en Esplugas de Llobregat (Barcelona), calle José A. Clavé, nº 99 - 101. -

- . -

MEMORIA DESCRIPTIVA

El presente modelo de utilidad se refiere a un nuevo cierre para botes espolvoreadores.

El modelo, como se ha indicado, se concreta exclusivamente al cierre del bota.

5. Este cierre se compone de un disco tapa fijo, provisto de agujeros en determinada zona y otro disco superpuesto móvil igualmente dotado de agujeros, estando retenidos estos discos por una arandela o embocadura de cartón que forma bordón.
10. El disco móvil lleva medios para facilitar la rotación sobre si mismo y en su plano, y además el medio de retención o arandela lleva adecuados topes para limitar la amplitud del giro del disco móvil y facilitar la coincidencia de los agujeros respectivos.
15. Para facilitar la explicación se acompaña a la presen-

37240



te memoria una lámina de dibujos en la que se ha representado un caso de realización que se cita a título de ejemplo

En el dibujo:

5. la figura 1, representa la vista en planta de la parte superior o de cierre del bote,

la figura 2, muestra la vista en sección diametral alzada del referido bote.

10. Consiste el modelo en un cuerpo de bote -1- cerrado por un disco fijo -2- y otro móvil -3- superpuesto al anterior.

Ambos discos se hallan fijados por la arandela de cartón -4- que forma bordón o caballete -5-.

En ambos discos existen los orificios -6- que pueden o no coincidir, según el giro dado al disco móvil -3-.

15. Este disco móvil, presenta un manipulador formado por un nervio diametral -7- que permite hacer girar el disco a uno u otro lado.

20. Para evitar un giro completo de este disco se han previsto los topes -8- y -9- dispuestos sobre la arandela de cartón antes citada.

25. El modelo dentro de su esencialidad puede ser llevado a la práctica en otras formas de realización que difieran en detalle de la indicada a título de ejemplo en la descripción a las cuales alcanzará igualmente la protección que se recaba. Podrá pues construirse en cualquier forma y tamaño, con los materiales más adecuados por quedar todo ello comprendido en el espíritu de las reivindicaciones.

37240



17

N O T A

Descrito el objeto y utilidad de la invención lo que se declara como no divulgado ni practicado en España comprende las siguientes reivindicaciones:

5. 1ª.- Un nuevo cierre para botes espolvoreadores, de la clase que comprende un bote de cualquier tamaño y de forma preferentemente cilíndrica, caracterizado por el hecho de que el bote se cubre con dos discos uno de ellos fijo y el otro superpuesto a él, móvil, hallándose fijados estos discos por una arandela circundante que forma un bordón en el contorno.

10.

2ª.- Un nuevo cierre según la anterior reivindicación en el que ambos discos llevan agujeros que pueden estar en coincidencia en determinada posición de giro del disco móvil.

15. 3ª.- Un nuevo cierre según 1ª y 2ª en el que el disco móvil lleva un nervio diametral manipulador.

20. 4ª.- Un nuevo cierre caracterizado porque la arandela de fijación lleva dos topes de limitación de amplitud de giro del disco móvil para facilitar la coincidencia de orificios con rapidez.

5ª.- Un nuevo cierre para botes espolvoreadores.

25. Según se describe y reivindica en la presente memoria descriptiva que consta de tres hojas foliadas y escritas a máquina por una sola cara, acompañadas de una lámina de dibujos.

Madrid, a 17 de Julio de 1953.

SOCIEDAD GENERAL DE FARMACIA, S.A.

p. a.

*José Cervera Miralles*  
*J. C.*



*Fig. 1*

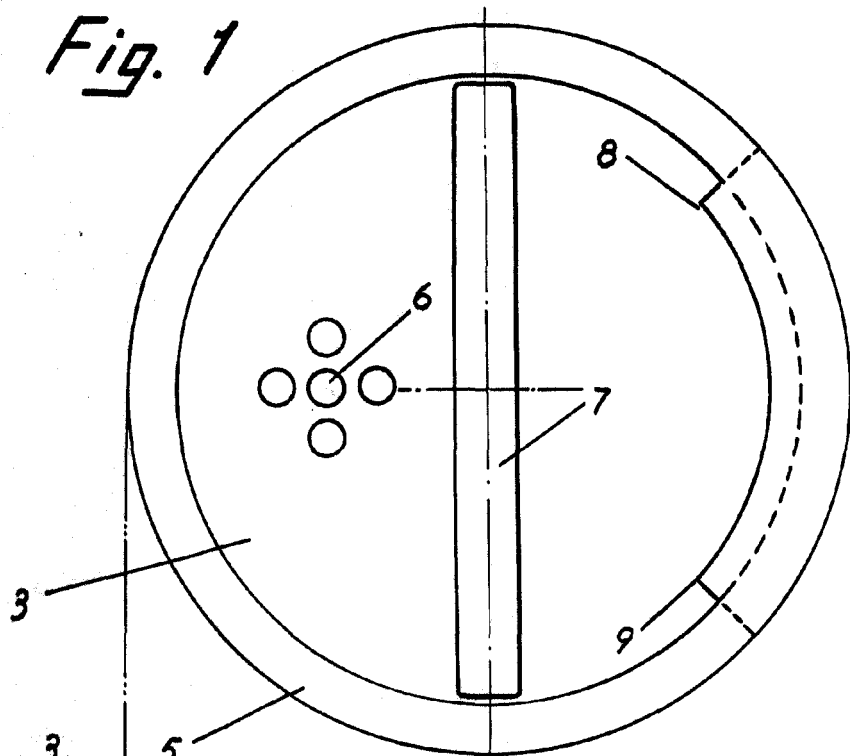

*Fig. 2*

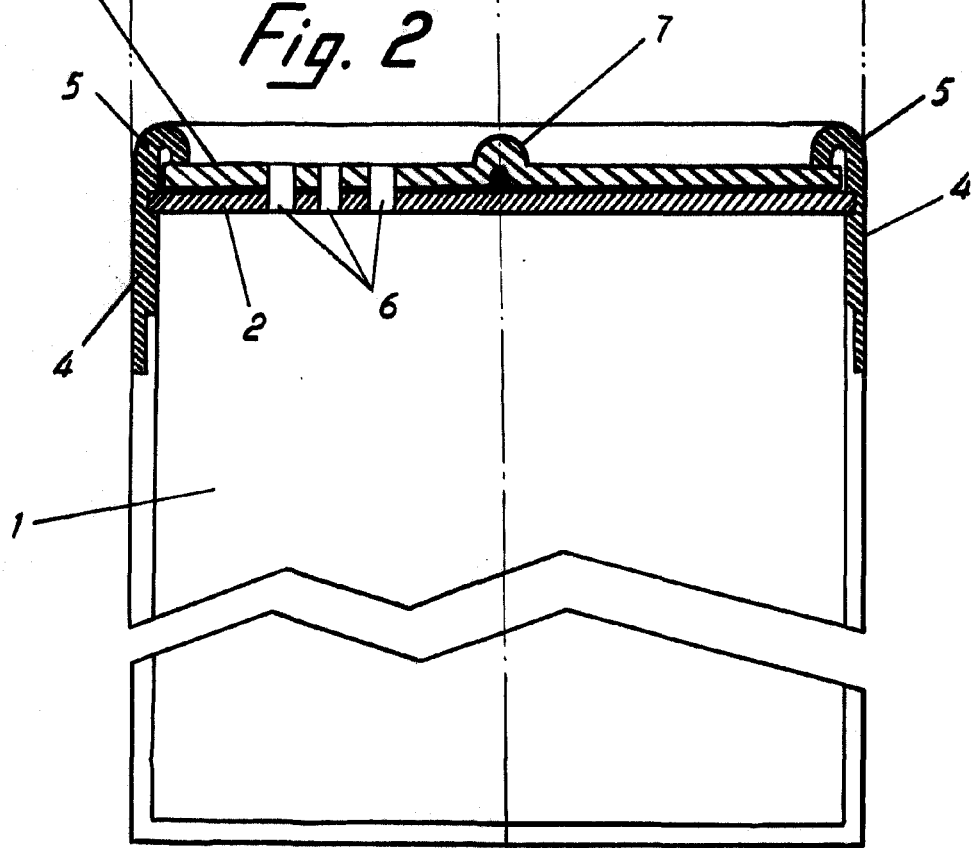

*Madrid, Julio 1953*

*p. p. Jaime Irujo*