



953

M O D E L O  
D E  
U T I L I D A D

37238

para "UN CIERRE PERFECCIONADO PARA ENVASES METÁLICOS", a favor de la razón social española, MONCAR, S. A. domiciliada en Barcelona, calle Copérnico, núm. 87.

= . =

MEMORIA DESCRIPTIVA

El presente modelo de utilidad se refiere a un cierre perfeccionado para envases metálicos.

5. En el modelo que se describe se ha logrado la realización de un cierre a base de un ajuste elástico circundante en el cual coopera un elemento auxiliar montado sobre el borde del envase por cuya razón la fabricación de este envase y de su cierre es realizada con facilidad y gran rendimiento.

10. Consiste el modelo en montar sobre el borde vivo del cuerpo del envase un cerco que forma dos U invertidas reunidas por una U normal intermedia dando lugar a una sección sinusoidal.

15. La primera U invertida se monta en el borde del envase y se fija a él por presión, mientras que la segunda U invertida queda constituyendo la embocadura propiamente dicha

37238



del envase y en condición elástica para asegurar así una presión al introducir la tapa.

5. Esta tapa es una pieza embutida constituyendo un sombrerete de poca altura, con pestaña superior circundante y con las paredes laterales ligeramente tronco cónicas.

Para facilitar la explicación se acompaña a la presente memoria una lámina de dibujos en la que se ha representado un caso de realización que se cita a título de ejemplo.

10. En el dibujo:

La figura 1, representa en alzado la sección diametral parcial del cuerpo del envase y su cerco,

La figura 2, indica el envase según figural, dotado de su tapa.

15. Consiste el modelo en disponer en el cuerpo -1- y en su borde -2-, un cerco -3- en doble U, -4- -5-, con U intermedia -6-, lo cual le proporciona una elasticidad en sentido radial.

20. La embocadura del envase queda constituida por el borde -7- de la U interior y en este borde encaja una tapa -8- embutida formando un tronco de cono adecuado para un ajuste perfecto.

25. El modelo dentro de su esencialidad puede ser llevado a la práctica en otras formas de realización que difieran en detalle de las indicadas a título de ejemplo a las cuales alcanzará igualmente la protección que se recaba. Podrá pues construirse en cualquier forma y tamaño con los materiales mas adecuados por quedar todo ello comprendido dentro del espíritu de las reivindicaciones.



37238

NOTA

Descrito el objeto y utilidad de la invención lo que se declara como no divulgado ni practicado en España comprende las siguientes reivindicaciones:

5. 1ª.- Un cierre perfeccionado para envases metálicos, caracterizado esencialmente por el hecho de disponer sobre el borde del cuerpo del envase un cerco encajado y sujeto a presión, el cual cerco en su sección transversal presenta una forma sinusoidal en la que la zona exterior, en U invertida, se monta y fija sobre el cerco mientras que la zona interior, en U también invertida, constituye la embocadura propiamente dicha del envase, la cual es substancialmente elástica en sentido radial.

10. 2ª.- Un cierre según la anterior reivindicación en el que, la tapa, organizada preferentemente según una chapa embutida a manera de sombrero, en el cual la superficie externa tronco cónica encaja a presión en la embocadura antes citada.

15. 3ª.- Un cierre perfeccionado para envases metálicos. Según se describe y reivindica en la presente memoria descriptiva que consta de tres hojas foliadas y mecanografiadas por una sola cara, acompañadas de una lámina de dibujos.

20.

Madrid, a 17 de Julio de 1953.

MONCAR, S. A.

P. a.

JAMES ISERN MURALLER

P. P.

37238

Fig. 1

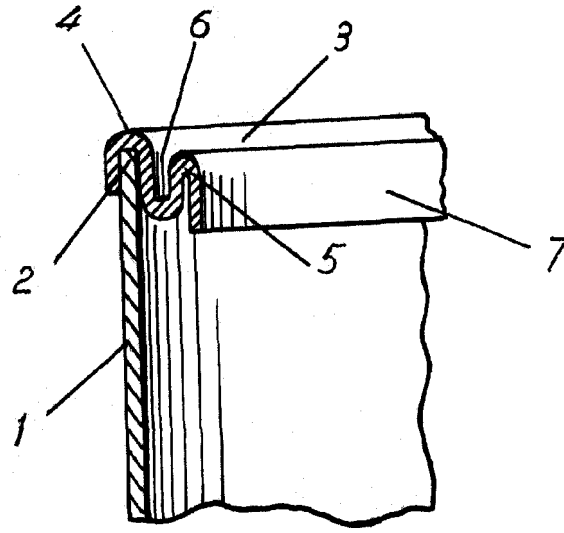
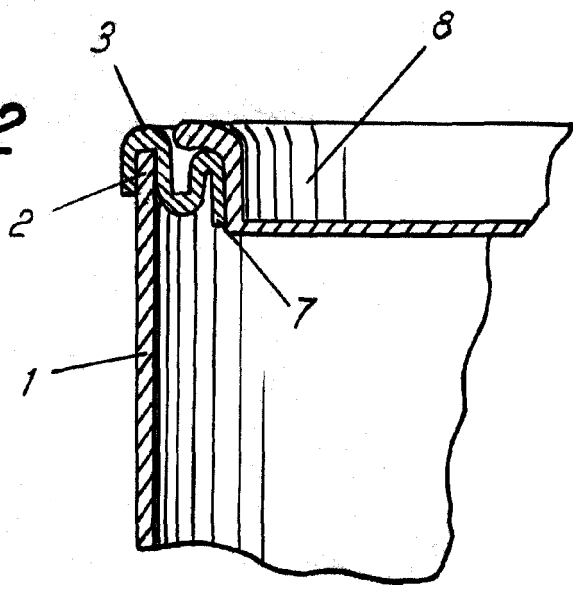

Fig. 2



Madrid, Julio 1953  
Jaime Isern

p.p.