

37234.

17



37234

MEMORIA DESCRIPTIVA

que se acompaña a una solicitud de MODELO DE UTILIDAD, por veinte años, para España y sus Posesiones, para: "ESTUCHE-CABALLETE DE PINTOR, PERFECCIONADO", en favor de don Juan Segues Donadeu y don Ramón Cortes Casanovas, de nacionalidad española y residentes en TARRASA, Carretera de Moncada nº 11 y calle Surís nº 15, respectivamente.-

El presente Modelo de Utilidad, consiste en un estuche que llevando en su interior los diversos utensilios necesarios para el arte de la pintura, tiene un dispositivo que lo transforma en caballete y tablero de dibujar.

5

El citado modelo, es, pues, un ingenioso conjunto de los elementos necesarios para pintura, provisto de caja, portalienzos, paleta, caballete y tablero de dibujo.

10

Con el fin de dar la mayor claridad a la expli-



17

cación del dispositivo, se acompaña una hoja de diseños, en los que se representa el mismo; en dicha hoja,

La figura 1ª, representa una vista del dispositivo por su parte posterior y lateral.

15

La figura 2ª, es una vista frontal.

La figura 3ª, es la caja.

La figura 4ª, muestra una perspectiva del dispositivo transformado en caballete.

20

Se ha dispuesto un estuche, fabricado de cualquier material apropiado, que actúa como carcasa o envolvente del conjunto (1), en el cual, por su parte posterior, encajadas en sus correspondientes guías, se han situado tres barras ocultables (3), (4) y (5); la ocultación es sumamente sencilla, pues basta con dejarlas introducidas dentro de sus guías, presionadas por las tuercas con mariposa (6) (7) y (8). Sacando dichas barras por la parte inferior de las guías, se consigue fijándolas en el punto adecuado por medio de las citadas mariposas, instalar el caballete, tal como se aprecia en la fig. 4ª. Las barras (3), (4) y (5), podrán tener, además, si se estima conveniente, un tope en su terminal superior para evitar que se salgan de su alojamiento; los terminales inferiores de dichas barras, pueden llevar un pico, tacos de goma, o cualquier otro medio de seguridad para su mejor adaptación al terreno.

25

30

35

La carcasa (1), lleva, en sus caras laterales, unas anillas provistas de una tira de cuero, lona, etc., apta para asidero o elemento colgador (2), con el fin de que su transporte sea fácil.

40

La referida carcasa (1), lleva practicados unos alojamientos, aptos para encajar en ellos de forma que esté debidamente asegurada, una paleta (9) para pintor,

37234

17



45

y una caja (12) en la que se guardan pinceles, pinturas, etc.; también lleva un alojamiento adecuado, para el transporte de lienzos enmarcados, tablas, etc.

50

La parte delantera o tapa de la carcasa, es susceptible de levantarse, por giro sobre goznes desmontables (10), y una o dos varillas laterales (11) de seguridad sirven para fijarla en la posición necesaria para utilizarla como tablero de dibujo. La propia carcasa, con las varillas de soporte extendidas, sirve como caballete, teniendo elementos para la fijación del lienzo en el mismo, de manera conveniente.

55

El dispositivo descrito, puede fabricarse en cualquier material y emplearse las medidas que se estimen necesarias; asimismo podrá variarse cualquier detalle de ejecución, siempre que no se alteren las características esenciales del invento.

- - - - -

60

NOTA.- Descrito suficientemente cuanto precede, sólo resta consignar que lo que se declara como nuevo, propio y útil de los solicitantes, es lo contenido en las siguientes

REIVINDICACIONES

65

1.- Estuche-caballete de pintor, perfeccionado, caracterizado por haberse dispuesto una carcasa o envolvente, de sección preferentemente rectangular, que lleva en sus laterales dos anillas para la fijación de una tira de lona, cuero o similar, haciendo de asidero, a fin de facilitar su transporte; teniendo dicha carcasa junto a sus laterales y en su centro, unas guías que permiten el alojamiento oculto de unas varillas que se utilizan como soportes cuando el dispositivo actúa como caballete.

70



75

2.- Estuche-caballette, según primera reivindicación, caracterizado porque las varillas citadas, van provistas de un dispositivo de tuerca-mariposa, a fin de fijarlas en su alojamiento o sacarlas del mismo hasta situarlas, por presión de dichas mariposas, al nivel conveniente; llevando en sus terminales superiores unos topecillos que impidan la salida total involuntaria de las varillas de dentro de sus guías, y teniendo en los terminales inferiores, medios que aseguren la fijación al suelo sin escurrirse.

80

85

3.- Estuche-caballette, según reivindicaciones 1 y 2, caracterizado por haberse dispuesto en la carcasa descrita, una tapa en su parte frontal, la cual, girando sobre dos goznes desmontables a manera de pestillo situados a cada lado de la arista superior, y unas varillas de fijación, puede quedar transformada en tabla de dibujo; habiéndose dotado a dicha carcasa, de elementos propios para la fijación del lienzo, cuando el dispositivo actúa como caballette.

90

95

4.- Estuche-caballette, según reivindicaciones de 1 a 3, caracterizado porque se ha dispuesto un alojamiento adecuado, en la citada carcasa, para el transporte de una o varias paletas de pintor, una caja para pinturas y pinceles y asimismo, para varios bastidores o lienzos que hayan de utilizarse, así como para los demás elementos necesarios propios de este arte.

100

5.- "ESTUCHE-CABALLETE DE PINTOR, PERFECCIONADO".-

Todo según queda descrito en la presente memoria, que consta de cuatro hojas foliadas y mecanogra-

- 5 -

37234

1758



fiadas por una sola cara, con ciento dos líneas y dibujo que se acompaña.-

Madrid, a 17 de julio de 1.953

P.A.

M. Araya

EN ROSETTE OFICIAL.-

37234

D. Juan Seguí's Donadeu
D. Ramón Cortés Casenovas

HOJA ÚNICA

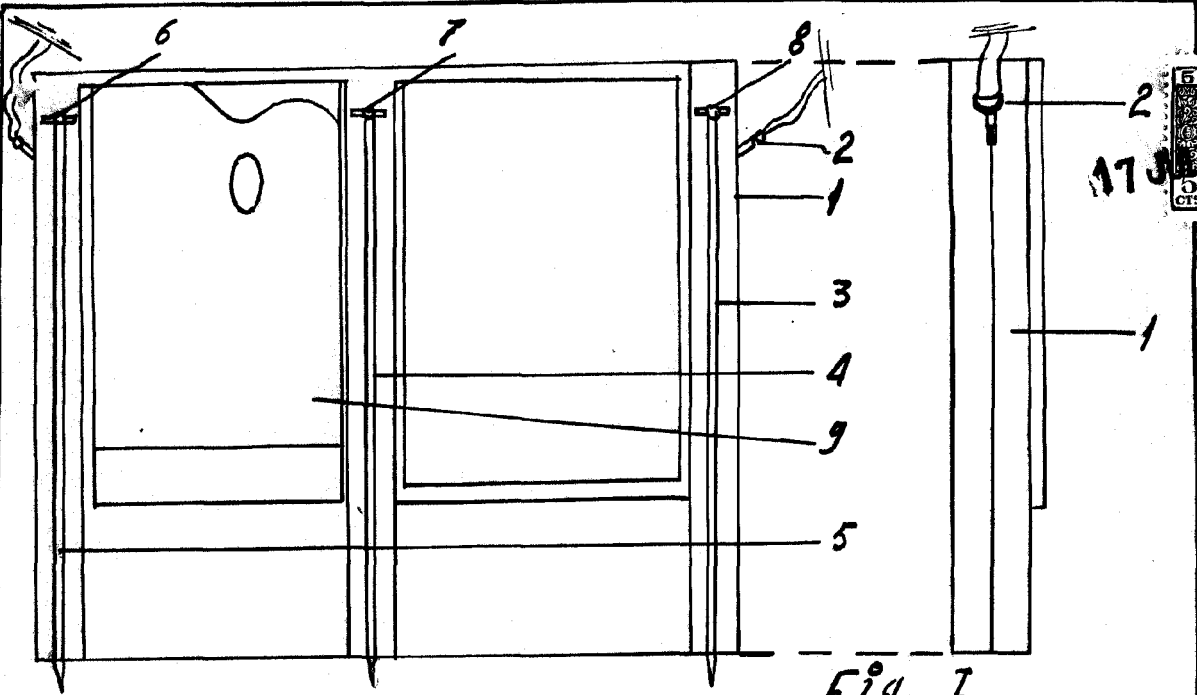

Fig. 1

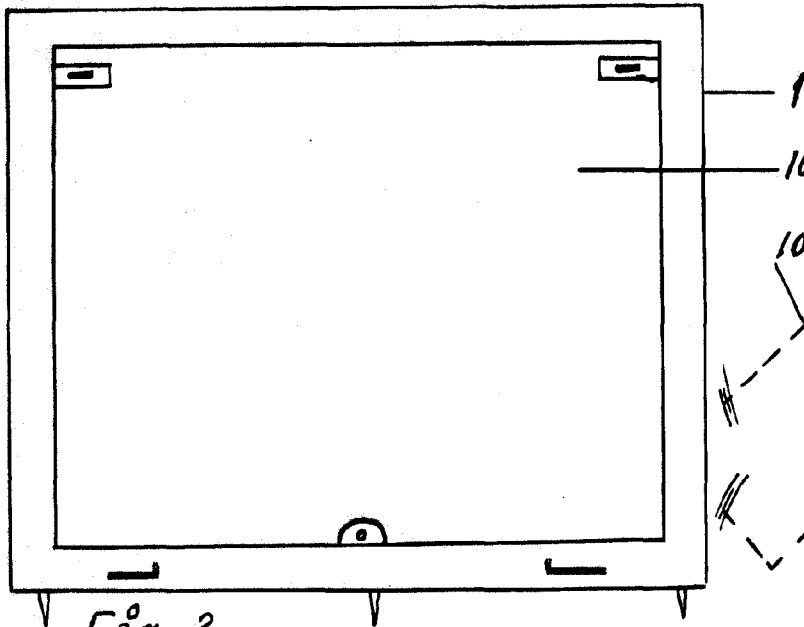

Fig. 2

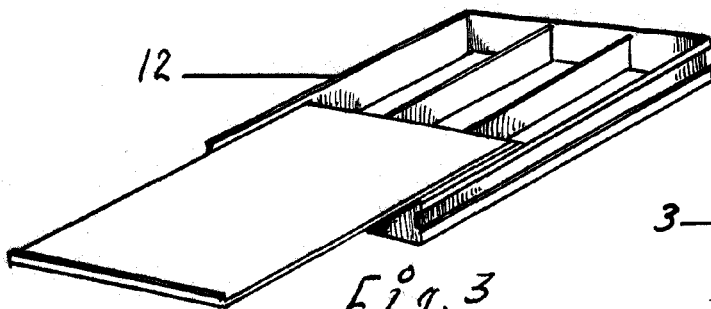

Fig. 3

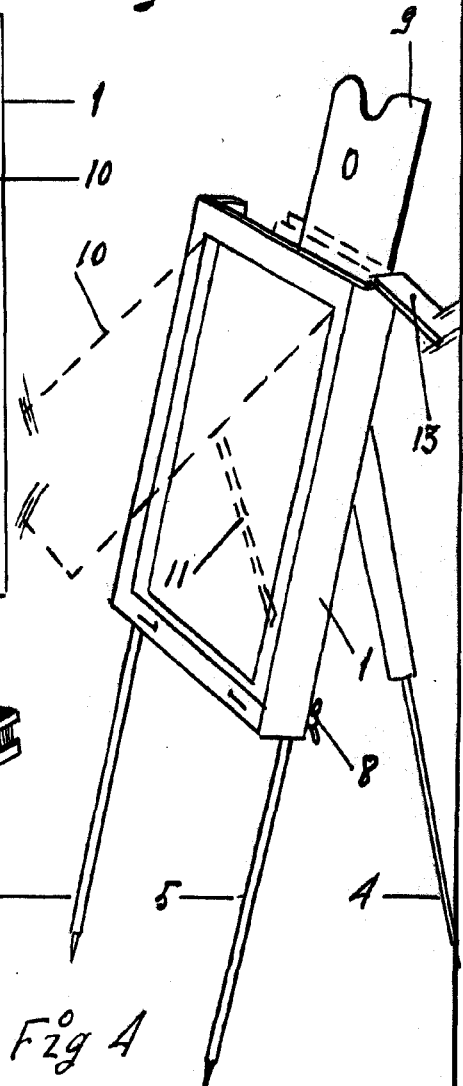

Fig. 4

MADRID 17 JULIO 1953

ESCALA VARIABLE

Waring's