

37214



MEMORIA DESCRIPTIVA

del MODELO DE UTILIDAD, por 20 años, solicitado a favor de MIRÓ Y COMPAÑIA, Sociedad constituida de acuerdo con las Leyes Españolas, residente en SAN ADRIAN DEL BESOS- (Barcelona), calle Mayor numero 15, por " UNA CIZALLA DE SOBREMESA ".

El presente Modelo de Utilidad hace referencia a una cizalla de sobremesa.

5 Sabido és que para abrir los sobres de correspondencia es preciso recurrir al uso de corta plumas, plegaderas o cuchillos a fin de obtener un corte regular que permita sacar cómodamente los papeles contenidos en su interior, debiendo efectuar dicha operación con cierto-cuidado para evitar cortar aquellos al mismo tiempo que el sobre.

10 En oficinas donde se recibe mucha correspondencia y en especial en registros de centros oficiales, tal operación llega a ocasionar una verdadera pérdida de tiempo.

15 La cizalla de sobremesa objeto del presente Modelo de Utilidad subsana de forma definitiva este inconveniente.



niente permitiendo abrir de una manera rápida los sobres y pliegos de correspondencia con absoluta limpieza y gran rapidez, con la seguridad de que no se cortarán los papeles contenidos en el interior de los sobres.

20 Con el fin de ilustrar la presente memoria descriptiva en los dibujos de la hoja adjunta y a título de ejemplo se representa un caso particular de realización práctica de la cizalla descrita, mostrando la figura 1, una vista de conjunto, la figura 2, un corte longitudinal de la misma y la figura 3, una vista por la parte inferior.

25 Siguiendo los diseños vemos que la cizalla queda esencialmente constituida por una plataforma o base -1- de forma variada pero presentando un borde -2- completamente recto al que queda unida perpendicularmente una pieza -30 frontal -3- por medio de un eje -4- y un fuerte resorte -5- quedando unida a dicha pieza vertical -3- una de las cuchillas -6- que constituyen la cizalla en tanto que la otra cuchilla -7- queda unida al borde de una pieza móvil -8- la cual bascula sobre la pieza base -1- en un pivote -35 -9- sujeto a sendos salientes de las piezas fija -1- y móvil -2- respectivamente.

Se caracteriza esta cizalla porque la cuchilla -6- unida al soporte vertical -3- de la placa base -1- se halla ligeramente inclinada en tanto que la cuchilla -7- unida a la pieza basculante -8- queda completamente recta a fin de que al disponer el sobre -10- encima la pieza móvil -8- en la forma que indica la figura 2 y bascular dicha pieza móvil -8- haciendo presión en su extremo -11-, opuesto a la cizalla, el corte del borde del sobre se efectúa de -45 una manera progresiva y regular.



Se caracteriza esta cizalla porque el soporte vertical
 -3- es a su vez giratorio sobre el eje -4- que lo une a
 la placa base -1- a fin de que la cuchilla -6- sujeta al
 mismo se desplace ligeramente al levantarse la cuchilla -
 50 -7- unida a la pieza basculante -1-.

Presenta la ventaja la cizalla descrita que merced a
 su especial configuración y estructura pueden obtenerse-
 las diferentes piezas soporte y basculante de la misma -
 de material plástico, bien sea por moldeo inyectado o -
 55 bien por moldes o troqueles.

Variarán en la fabricación de la cizalla descrita sus-
 dimensiones, forma y acabado, los materiales integrantes-
 de cada uno de sus elementos y en general cuantos deta -
 lles de realización no alteren, cambien o modifiquen su
 60 esencialidad.

===== N O T A =====

Se reivindica como objeto de este Modelo de Utilidad:-
 1º.- Una cizalla de sobremesa que esencialmente consiste-
 en una plataforma o base de forma variada pero presentan-
 do un borde completamente recto al que queda unida perpen-
 65 dicularmente una pieza cuadrada frontal por medio de un -
 eje y un fuerte resorte quedando unida a dicha pieza ver-
 tical una de las cuchillas que constituyen la cizalla, en
 tanto que la otra cuchilla queda unida al borde de una -
 pieza movable la cual bascula sobre la pieza base en un -
 70 pivote sujeto a sendos salientes de las piezas fija y mó-
 vil respectivamente.

2º.- Una cizalla de sobremesa, según la reivindicación an

37214



- 4 -

75 terior que se caracteriza porqué la cuchilla que se halla
unida al soporte vertical de la placa base se halla lige-
ramente inclinada en tanto que la cuchilla unida a la pie-
za basculante, queda totalmente recta a fin de que al dis-
poner un sobre sobre la pieza móvil y hacerla bascular-
-haciendo presión en el extremo opuesto a la cizalla, el
corte del borde del sobre se efectúe de una manera progre-
80 siva y regular.

3º.- Una cizalla de sobremesa según reivindicaciones an-
teriores, que se caracteriza porqué el soporte vertical -
es a su vez giratorio sobre el eje que lo une a la placa-
base a fin de que la cuchilla sujeta al mismo se despla-
85 ce ligeramente al levantarse la cuchilla unida a la pieza
basculante.

4º.- Una cizalla de sobremesa.

Consta la presente memoria descriptiva de cuatro hojas fo-
89 liadas escritas por una sola cara.

Barcelona, 14 de JULIO de 1.953.

P. A.

MORA

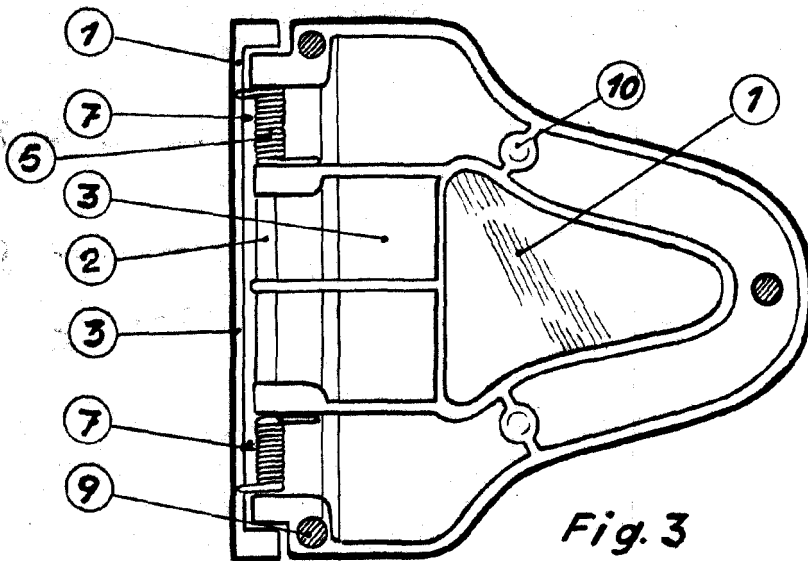
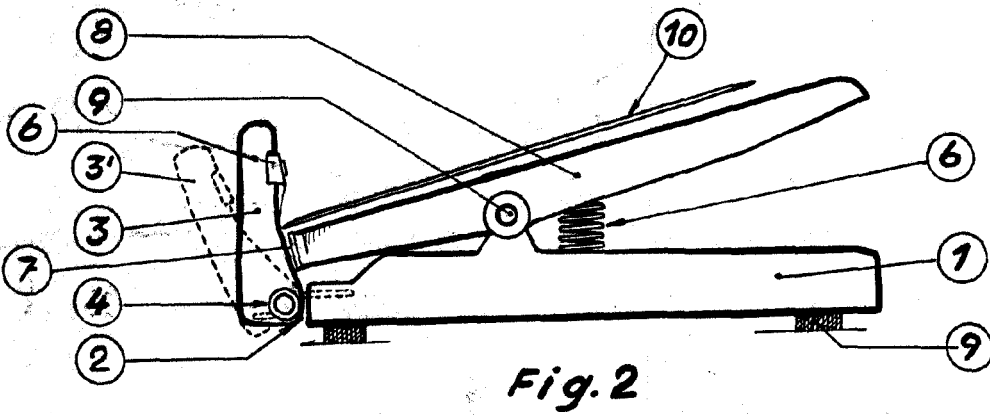
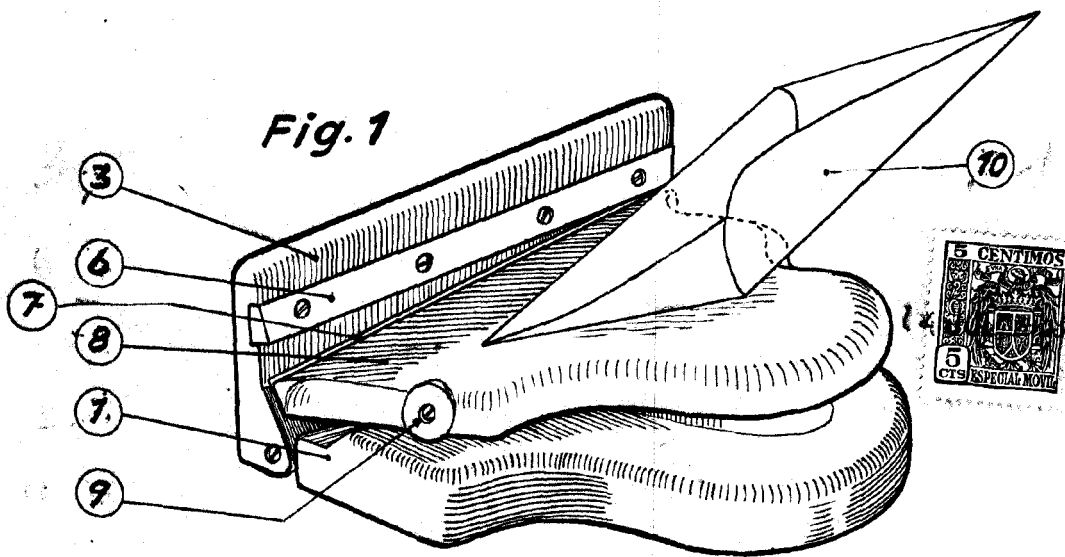

Fig. 3

BARCELONA 14 DE Julio DE 1953

M. L. MORA

D. P. *Galtanov*

Escala variable