

37106

37106



11

MEMORIA DESCRIPTIVA

Correspondiente a un MODELO DE UTILIDAD, cuyo registro se solicita por 20 años, a favor de D. José GASULÀ SUBIRAS, de nacionalidad argentina, residente en BARCELONA, San Jorge num. 5, por: "CHUPETE PERFECCIONADO".

5.-

10.-

De todos es conocida la utilidad y entretenimiento que supone el uso del chupete por los bebés, para los que su uso constituye parte esencial durante su primera época de existencia. Aun cuando existen actualmente multitud de modelos, ellos carecen de un elemento protector que les inmunice en gran parte contra la acción de multitud de bacterias y microbios que necesariamente pululan por el aire y que al adherirse al pezón que mas tarde va a ser chupado por la criatura le hacen correr el riesgo de perjudicar su salud. De otra parte un sistema protector cualquiera alarga la vida en condiciones ventajosas del de la tetina del chupete.

El modelo de utilidad objeto de este registro tiene



15.-

por fin dotar al mercado de un chupete que presentando todas las ventajas de los actuales, reúne además las citadas anteriormente, esto es, que está debidamente protegido por un estuche que le garantiza una mayor limpieza con ventajas de conservación y una vida más larga.

20.-

Con objeto de facilitar la más precisa interpretación del modelo ideado, en el plano adjunto se presenta una forma de realización práctica, si bien esta no es más que a título enunciativo y no limitativo, porque son susceptibles variaciones sin alterar el principio básico.

25.-

Así, en la figura 1 muestra al estuche completo cerrado; la figura 2ª el estuche visto por encima; la figura 3ª es un corte del chupete en posición de cerrado y, por último, la figura 4ª es otro corte en posición de abierto.

30.-

Esencialmente está constituido por un casquete o estuche (1) que puede ser liso o decorado con cualquier figura caprichosa y construido de toda clase de materiales plásticos caucho o goma, transparentes u opacos y dotado de unas pestañas (5) que permiten la fijación o sujeción de la tapa-base (2), llevando en uno de sus diámetros y el opuesto y perpendicular al punto de fijación de la anilla de sujeción del chupete (6), unos orificios que actúan de cojinetes para el eje de giro de la tapa base (3).

35.-

La tapa base (2) adopta la forma de la superficie que en sección presenta el casquete o estuche (1) y es construida del mismo material, provista de una varilla que actúa de eje en los cojinetes (3). En su centro geométrico lleva adosado el pezón o tetina (4) de forma que este queda oculto y protegido en su estuche cuando se encuentra en la posición indicada en la sección de la figura (3) y en disposición de utilización cuando presionan-

40.-

45.-



do sobre las pestañas (4) se da un giro de 180° a la tapa base que pasa a ocupar la posición representada en la sección de la figura (4).

50.- A la anilla (6) se fija un cordón con el fin de suspenderla al cuello, o vestido del usuario.

55.- El modo de hacer funcionar es tan sencillo, que lo suponemos ya descrito, pero viendo las figuras 1, 2, 3 y 4 que representan una vista de planta, sección abierta y cerrada del chupete respectivamente, se comprende que si partimos de la posición de cerrado (fig. 3ª) para abrirlo y poder utilizarlo bastará solamente con presionar ligeramente con el dedo sobre las pestañas (5) hasta lograr un giro en la tapa base de 180° quedando tal y como indica a la figura 4ª.

60.- El casquete estuche puede adoptar toda clase de formas imaginables bien sean semi-esféricas, poligonales o, en general, cualquiera disposición que permita la característica esencial de este registro, que es el dotar al pezón de una protección adecuada cuando no se utiliza y de un dispositivo, el más sencillo imaginable, mediante el cual y con el giro correspondiente se desplaza al exterior y permita su uso correcto.

65.-

REIVINDICACIONES

=====

70.- 1ª).-"CHUPETE PERFECCIONADO", caracterizado esencialmente por estar constituido por un estuche con anilla cojinetes y pestaña de fijación correspondientes de tal forma que sustentando mediante un eje que gira en los cojinetes anteriores y solidario a una tapa base que porta el pezón "chupete" propiamente dicho, permite e mantener el



75.-

chupete en su interior, o mediante el giro correspondiente desplazarlo al exterior para su uso.

2*).- "CHUPETE PERFECCIONADO".

La presente memoria descriptiva consta de cuatro hojas, foliadas y escritas a máquina por una sola cara, componiendo un total de ochenta y una líneas, incluidas las presentes.

Madrid, 11 de julio de 1.953.-

Abreu

37106

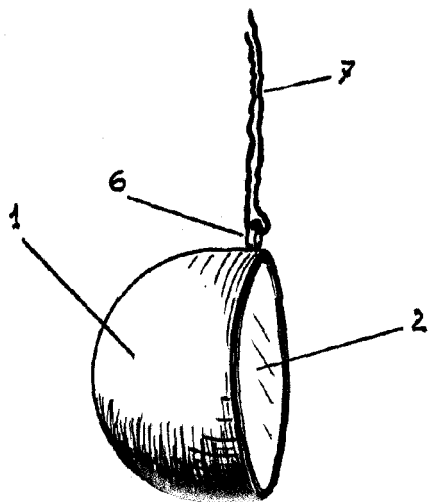

FIG. 1

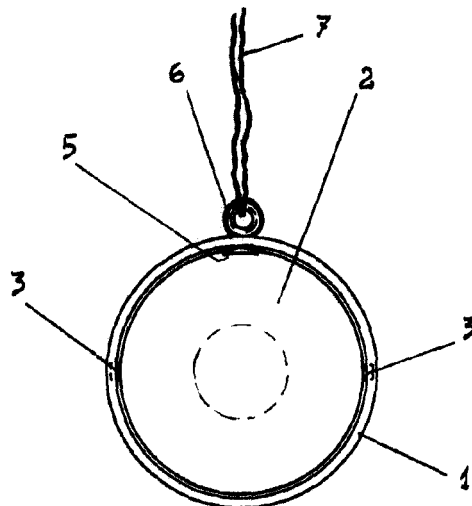

FIG. 2

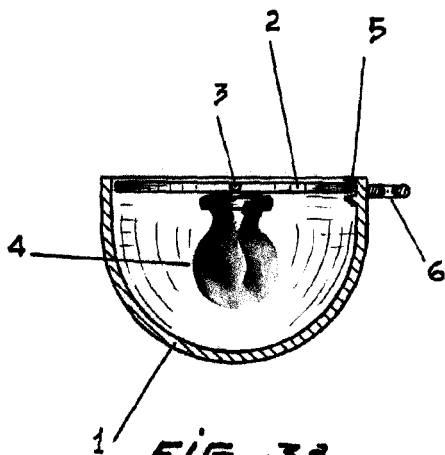

FIG. 3

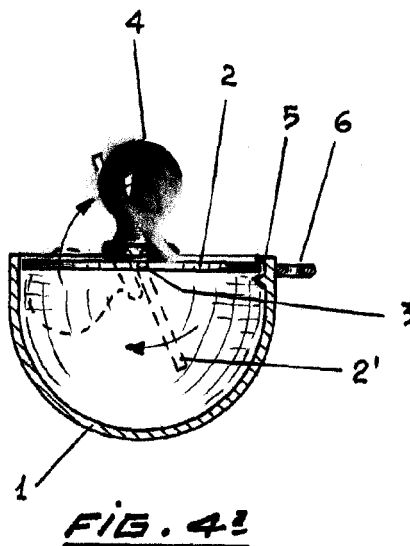

FIG. 4

Madrid, 11 de Julio de 1.953

Casulá

ESCALA VARIABLE