



37101

M O D E L O
D E
U T I L I D A D

para "UNA PALA MATAMOSCAS", a favor de don ANTONIO NOGUÉ ALONSO, residente en Barcelona, Avenida de la República Argentina, nº 29.

- . -

MEMORIA DESCRIPTIVA

El presente modelo de utilidad se refiere a una pala matamoscas.

5. Presenta la ventaja sobre los conocidos, por el hecho de hallarse constituida por material no metálico, que además de ser sumamente elástico y flexible, no se engancha como las palas de malla de alambre, y además puede lavarse y desinfectarse con suma facilidad.

10. Esta pala se halla constituida por una pieza plana moldeada en resina artificial flexible, con poco grueso y con numerosas ventanas para el paso del aire evitando la presión del mismo contra el insecto.

En un borde presenta un núcleo donde van ocultas las puntas de la horquilla mango.

15. Para facilitar la explicación se acompaña a la presente memoria, una lámina de dibujos en la que se ha repre-



sentado un caso de realización que se cita a título de ejemplo.

En el dibujo:

5. La figura 1, representa en vista frontal la pala que se describe, y

la figura 2, indica la sección según II-II de la figura anterior.

10. Consiste el modelo en una pala formada por material sintético moldeado en una sola pieza, en la que los nervios -1- en forma y disposición caprichosa, presentan una sección transversal de suficiente altura para mantener la pala sin deformación, pero que, sin embargo, permite su flexión. Esta sección indicada en la figura 2, puede ser variable según los casos.

15. En el macizo -2- se hallan ocluidas las puntas de la horquilla mango.-3-.

20. El modelo dentro de su esencialidad, puede ser llevado a la práctica en otras formas de realización que difieran en detalle de la indicada a título de ejemplo, a las cuales alcanzará igualmente la protección que se recaba. Podrá, pues, construirse en cualquier forma y tamaño con los materiales más convenientes, por quedar todo ello comprendido dentro del espíritu de las reivindicaciones.

- . -

N O T A

25. Descrito el objeto y utilidad de la presente invención, lo que se declara como no divulgado ni puesto en ejecu



ción en España, comprende las siguientes reivindicaciones:

5. 1ª.- Una pala matamoscas, caracterizada esencialmente por estar constituida por una sola pieza moldeada en material plástico flexible en el que la configuración de la misma a base de nervios de cualquier sección, deja ventanas de paso de aire para los fines propios a que se destina.

10. 2ª.- Una pala según la anterior reivindicación, en la que en un punto de su borde inferior existe un macizo del propio material en el que se hallan ocultos los extremos de la horquilla que hace de mango.

3ª.- Una pala matamoscas.

15. Según se describe y reivindica en la presente memoria descriptiva, que consta de tres hojas, foliadas y escritas a máquina por una sola cara, acompañadas de una lámina de dibujos.

Madrid, a 11 de Julio de 1953.-

ANTONIO NOGUÉ ALONSO
p.a.



Fig. 1

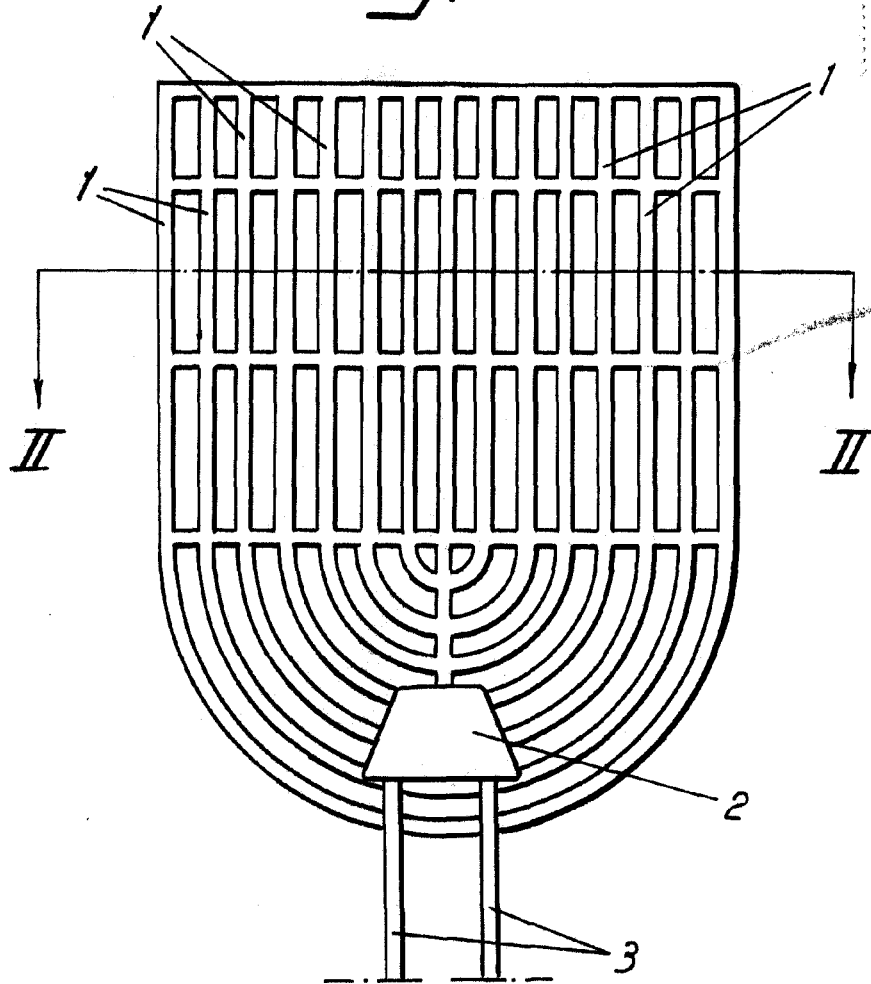
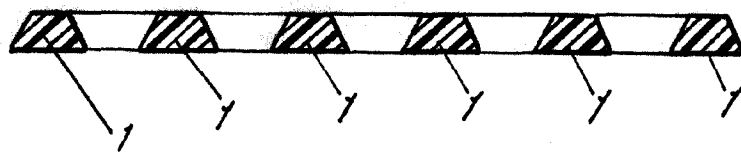

Fig. 2



*Madrid, Julio 1953
Jaime Isern*

p.p.