



19 J

37083

MEMORIA DESCRIPTIVA

que se acompaña a una solicitud de MODELO DE UTILIDAD, por veinte años, para España y sus Posesiones, para : "CAJA ENVASE PARA SARDINAS, PERFECCIONADA", en favor de don Antonio Cardenas Carrasco, de nacionalidad española y residente en ISLA CRISTINA (Huelva).-

-----

5

El presente Modelo de Utilidad, recae sobre un envase apto para sardinas prensada, que reúne unas condiciones especiales de solidez, que lo hace prácticamente irrompible por la acción de los golpes que esta clase de envases suele sufrir durante su acarreo y transporte, sin que se corra el riesgo de que, por fractura indebida del envase, pueda perderse o deteriorarse dicha mercancía.

10

El envase, está fabricado preferentemente en madera, si bien puede utilizarse cualquier otro material apropiado, eligiéndose éste por ser el más común y económico y presentar las necesarias garantías de

37 0 8 3



15

solidez. Las dimensiones de dicho envase, son variables, pudiéndose fabricar en cualquier medida que se estime apropiada al fin a que va destinado.

20

Dicho envase, tiene como característica esencial, la existencia de cuatro refuerzos, uno en cada una de las esquinas del rectángulo que forma, que tienen la misión de aumentar la resistencia del mismo.

Con el fin de ilustrar esta descripción, se acompaña una hoja de diseños, en la que la fig. 1ª es una perspectiva del envase citado y la fig. 2ª, una sección horizontal del mismo.

25

El envase, consta de un fondo (1) constituido preferentemente por planchas de madera, cuyas dimensiones serán las apropiadas para la cantidad de productos a envasar; dichas planchas de madera van convenientemente unidas entre sí, de forma que se eliminen los intersticios de las uniones.

30

Lateralmente, el envase, lleva cuatro rebordes constituidos por una tabla cada uno (2), (3), (4) y (5), unidos entre sí convenientemente, así como también al fondo o base del envase.

35

En los ángulos formados por la unión de cada dos de estas tablas laterales, se ha situado, debidamente acoplado, un taco de madera o de metal (6) de forma triangular, que encaja perfectamente en el ángulo citado, dando un refuerzo de extraordinaria consistencia al envase. Finalmente, éste, se cubre por otro cuerpo similar al de la base.

40

En el presente Modelo de Utilidad, cabe cualquier variante que no altere la esencialidad de la invención.-

- - - - -

37083



45 NOTA.- Descrito suficientemente cuanto precede, sólo  
resta consignar que lo que se declara como nuevo, pro-  
pio y útil del solicitante, es lo contenido en las si-  
guientes

REIVINDICACIONES

50 1.- Caja envase para sardinas, perfeccionada,  
caracterizada por haberse dispuesto un fondo o base,  
constituído por planchas, preferentemente de madera,  
convenientemente unidas entre sí de forma que se eli-  
minen los intersticios de las uniones, siendo variable  
55 el número de planchas, según las necesidades de tamaño  
del envase; habiéndose dotado dicho fondo, de un rebor-  
de, constituído por cuatro caras de idéntico material  
a la base, unidas convenientemente entre sí cada dos,  
por sus extremos, así como debidamente acopladas a la  
60 base; habiéndose dispuesto en los ángulos de unión, un  
fuerte refuerzo de madera o metal, consistente en una  
pieza de sección triangular que encaja convenientemen-  
te en los citados ángulos, reforzando el conjunto, que  
una vez lleno de mercancía, se cubre con un cuerpo si-  
65 milar a la base.

2.- "CAJA ENVASE PARA SARDINAS, PERFECCIONADA".

70 Todo según queda descrito en la presente memo-  
ría, que consta de tres hojas foliadas y mecanografía-  
das por una sola cara, con setenta líneas y dibujo que  
se acompaña.-

Madrid, 9 de julio de 1.953

P.A.

*C. Marayo*  
EL AGENTE OFICIAL.-

37083

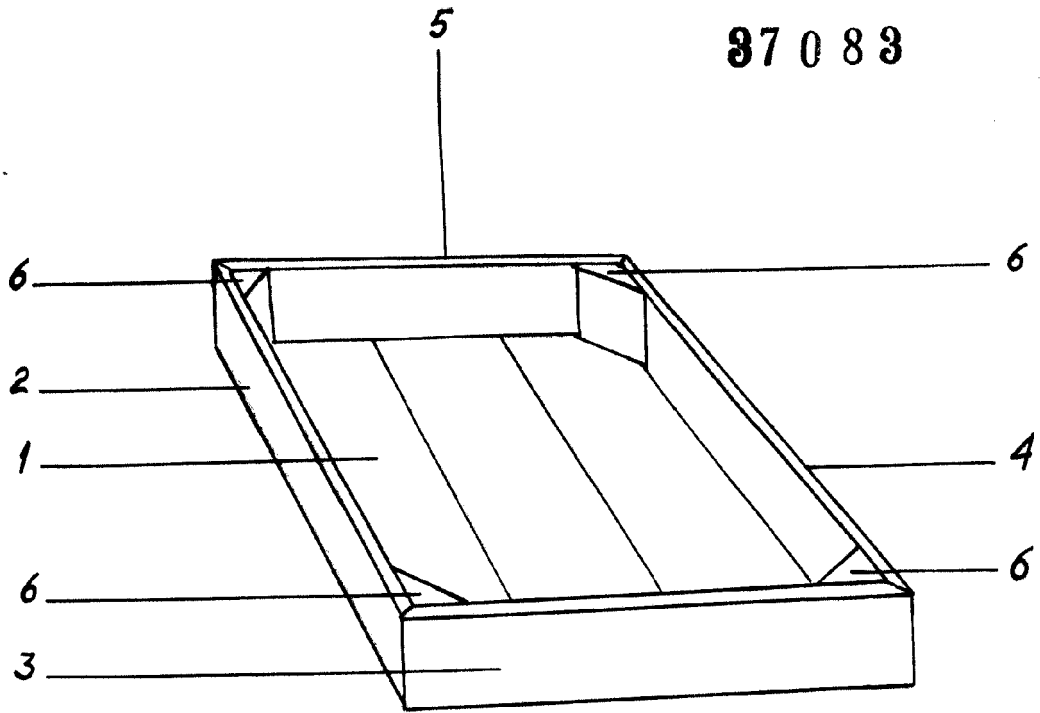

Fig. 1

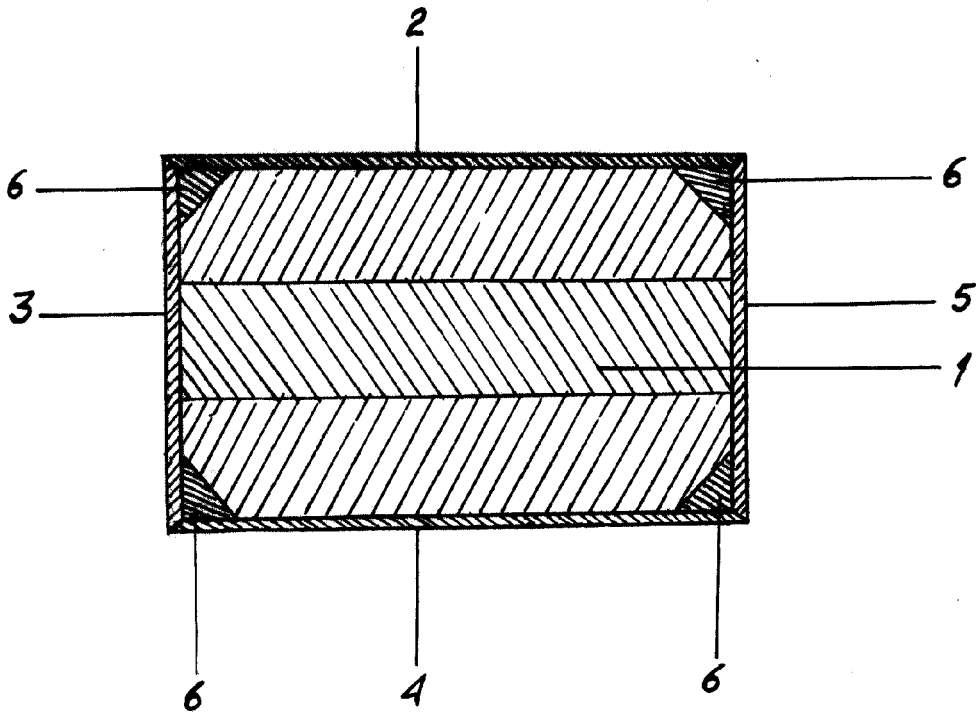

Fig. 2

MADRID 9 JULIO 1953

ESCALA VARIABLE

*C. M. Carrasco*  
*[Signature]*