



370

M O D E L O
D E
U T I L I D A D

a favor de don VICTOR P. A. PEETERS, de nacionalidad belga, residente en Barcelona, Avda. de la República Argentina, 46, por "ESTUCHE PORTA PALILLOS".

- . -

MEMORIA DESCRIPTIVA

La presente invención se refiere a un estuche portador de un número determinado de palillos contruídos preferentemente en material plástico, distribuídos en forma que ocupan un mínimo de espacio y presentan

5. las máximas garantías de higiene y conservación, así como una sencilla forma de utilización.

El objeto de la invención consiste esencialmente en una lámina de madera o material, plástico, cortada en forma que presenta una pieza rectangular de la que

10. parten una pluralidad de palillos, unidos a ella por

37015

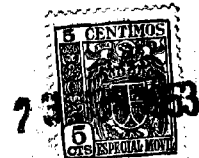

una zona de espesor mínimo y colocada en el interior del estuche, formado por una lámina de cartón u otro material flexible rebatido por sus extremos, uno de los cuales sirve de soporte a la pieza rectangular y el otro de cobertura o tapa del estuche para cubrir los palillos.

5.

Para la mejor comprensión de cuanto se indica en la presente memoria descriptiva, se acompaña un dibujo en el que, esquemáticamente y tan sólo a título de ejemplo, se representa un caso práctico de realización del objeto de la invención.

10.

En dicho dibujo, la figura 1, representa una perspectiva del estuche porta palillos completo; la figura 2, representa un alzado en mayor escala de la lámina que presenta una pluralidad de palillos formando una sola pieza; la fig. 3, una vista en alzado lateral de la misma lámina; y la figura 4, una perspectiva parcialmente seccionada del estuche completo.

15.

En el aludido dibujo, el objeto de la invención está constituido por, un estuche formado por una lámina de cartón u otro material flexible, rebatido por sus extremos, uno de los cuales -1- presenta unida en su interior una lámina rectangular -2- de madera o material plástico, de la que unidos por una zona de poco espesor -3- y formando una sola pieza con ella, parten una pluralidad de palillos -4-, que son cubiertos por el otro extremo rebatido -5- del estuche, que actúa de tapa y cobertura para su conservación.

20.

25.



37015

Los palillos presentan en su base de unión, un estirado -6- practicado en el mismo material, para su mejor aprehensión y utilización.

5. El estuche porta-palillos reúne las máximas condiciones de higiene y conservación, permitiendo llevar los palillos para ser utilizados en el momento que se precise, perfectamente limpios y en buen estado, como no es posible lograrlo llevándolos sueltos en el bolsillo, como es corriente, pues fácilmente se ensucian e inutilizan higiénicamente para su uso.

10. El estuche con un número determinado de palillos en su interior cortados en una sola pieza, ocupa un espacio insignificante y puede llevarse en cualquier bolsillo sin que constituya estorbo, siendo sencillísima su utilización pues no precisa más que doblar un palillo por su delgada parte inferior, que se rompe, separándolo del resto, y utilizándolo inmediatamente.

15. El uso del estuche en las condiciones descritas anteriormente, resuelve un problema de higiene, que por insignificante que parezca, puede acarrear graves infecciones en las encías, pues es corriente la aprensión en usar palillos colocados en palilleros públicos, aunque presenten buen aspecto de limpieza, por el manoseo a que están expuestos, llevando gérmenes de infección en la mayoría de los casos.

20. Se comprende que serán independientes del objeto del presente modelo de utilidad, los materiales empleados en su construcción, dimensiones y todo cuanto

25.

37015



no afecte a la esencialidad de la invención.

- . -

N O T A

Se reivindica como objeto del presente modelo de utilidad:-

5. 1. Estuche porta palillos, consistente en una lámina de cartón u otro material flexible, rebatida por sus extremos formando el estuche y que presenta en su interior una lámina rectangular de material apropiado, preferentemente de material plástico, de la que unidos por una zona de mínimo espesor y formando una sola
10. pieza, parten una pluralidad de palillos, que presentan en su base de unión un estirado practicado en el mismo material, para su mejor aprehensión y utilización.

2. Estuche porta palillos.

15. La presente memoria consta de cuatro hojas foliadas escritas por una sola.

Barcelona, a 23 de junio de 1953.

Víctor P. A. PEETERS

p.a.



23 JUNIO

Fig. 1

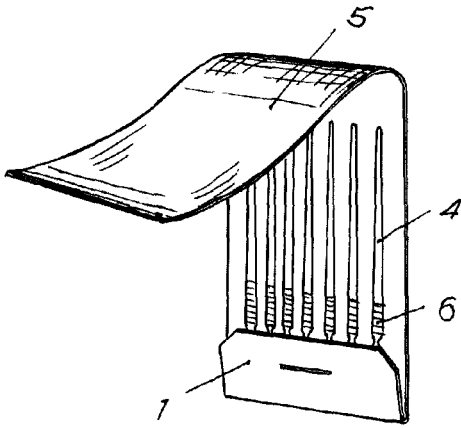

Fig. 2 Fig. 3

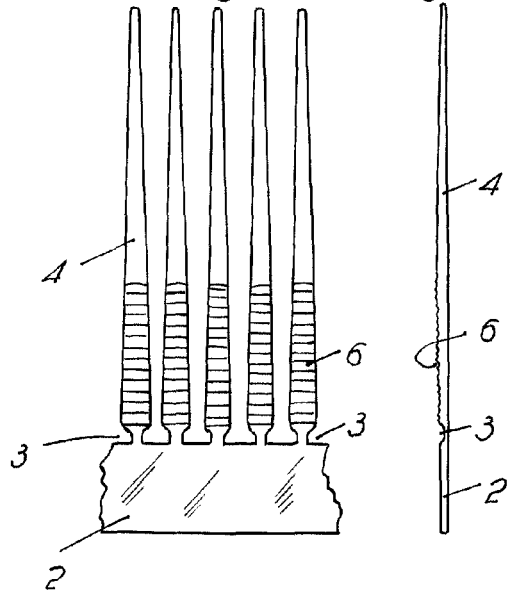
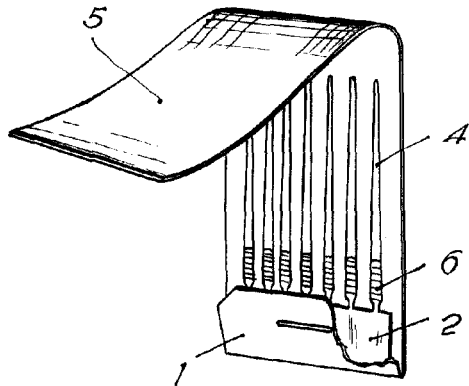

Fig. 4



37015

Barcelona, 23 Junio 1953
Victor P.A. Peeters
p.a.