

36972



Memoria Descriptiva
para
un Modelo de Utilidad, por 20 años,

a favor de
Don Manuel Villar Tomás

- español -

residente en
Bilbao

Gordoniz, 45

por:

" Dispositivo indicador para carpetas
archivadoras ".



36972

El presente modelo de utilidad se refiere a un dispositivo indicador para carpetas archivadoras, que constituye una simplificación respecto a los modelos conocidos, en los que corrientemente las carpetas van dispuestas en el interior de unas bolsas, que a su vez llevan unos listones, con una parte en su centro recubierta de celuloide o material transparente, para alojar la cartulina o papel en que conste la referencia o indicación de tal carpeta, cuyo conjunto es conocido con el nombre de visor de la misma, en el que consta el nombre del cliente, la clase de documentos que guarda; o la indicación que en cada caso sea pertinente.

Tal disposición resulta bastante complicada para el manejo de las carpetas, por el volumen de las bolsas, con los documentos o análogos que cada carpeta contenga, aparte de que al ser necesarias bolsas y carpetas resulta el conjunto más caro. Si únicamente se utilizan bolsas y en ellas directamente colocados los documentos la extracción de éstos resulta más difícil.

En la disposición que se reivindica, la carpeta directamente lleva en uno de sus bordes superiores dispuesto un listón, o pieza adecuada, que presenta en el centro un chaflán, que deja entre carpeta y carpeta la abertura necesaria para el fácil manejo de las mismas y en su extremo, o en otra parte del mismo que se considere apropiada a los fines de clasificación, va recubierto de celuloide u otro material transparente, entre el cual y la parte superior del listón o barra, va colocado el papel o cartulina que lleva la inscripción



36972

que en cada caso interese.

Tal disposición naturalmente es aplicable a carpetas de distintas formas y tamaños, destinadas a diferentes aplicaciones comerciales o de archivo, y en la realización en sí de la misma, caben múltiples modalidades de ejecución y emplear los materiales que en cada caso se juzguen oportunos; pero como tales variaciones, así como las que puedan hacerse en detalles de presentación u organización, no afectan a la esencialidad reivindicada, las aplicaciones que se hagan con cualquiera de esas modificaciones, no serán sino variantes, igualmente comprendidas y protegidas por el presente registro.

En esta idea, las adjuntas figuras corresponden únicamente a una forma de ejecución, sin carácter alguno limitativo, que se presenta a título de ejemplo de realización, para concretar cuanto se dice en esta memoria descriptiva.

La figura 1ª presenta la vista en perspectiva de conjunto de una carpeta que lleva el dispositivo que se reivindica.

La figura 2ª muestra la sección transversal de una forma de ejecución de la disposición que hacemos referencia.

Las figuras 3ª y 4ª, de modo análogo, se refieren a las secciones del bisel y del listón en la parte que no va el visor.

Con referencia a tales figuras y a los números que sobre ellas designan los detalles esenciales del objeto representado, la descripción del mismo es como sigue:

En una de las partes -4- de la carpeta, y en su borde superior, va dispuesto el listón de madera, plástico o



36972

análogo -3-, que presenta el chaflán -2-, que deja el espacio suficiente para introducir con facilidad la mano, entre carpeta y carpeta, para retirar la que interese y el indicador o visor -1-, consistente en la parte -6- de dicho listón recubierta de celuloide u otro material transparente -5-, entre el cual y aquel queda un espacio para colocar la cartulina o análogo, que lleve el nombre con la referencia de la carpeta.



4a -

36972

N O T A

Este modelo consta de las siguientes reivindicaciones:

5 1ª - Dispositivo indicador para carpetas archivadoras, caracterizado porque directamente en el borde superior de una de las partes de la carpeta, va dispuesto un listón o barreta, que presenta en el centro un chablón, adecuado para dejar entre dos consecutivas el espacio conveniente para su fácil manejo, y en uno de los extremos, o en la parte del listón que convenga a los fines de clasificación, un visor o indicador 10
cador constituido por una vaina o cubierta de celuloide, u otro material transparente adecuado, entre el cual y la parte superior del listón o barreta, se coloca el papel o cartulina con la inscripción correspondiente, a la referencia o indicación que se desee. 15

2ª - Dispositivo indicador para carpetas archivadoras -.

Según se describe y reivindica en esta memoria descriptiva.

20 Se detalla e ilustra con los planos que a la misma se acompañan.

La cual consta de cuatro hojas, foliadas y escritas a máquina por una sola de sus caras.

Madrid, a 12 Julio 1953.

Bata.

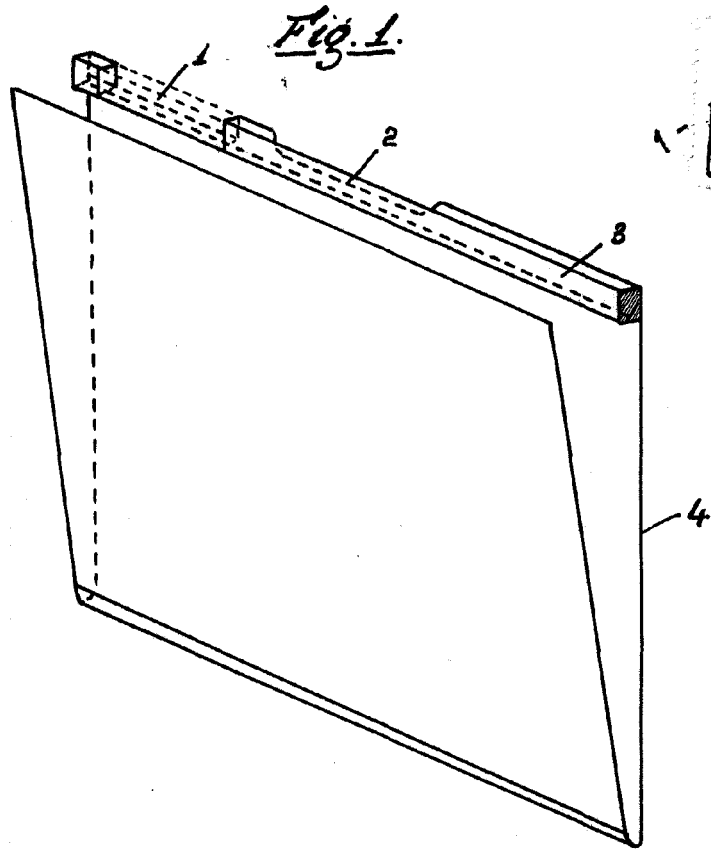

36972

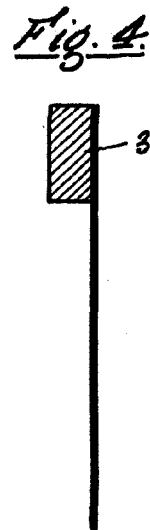
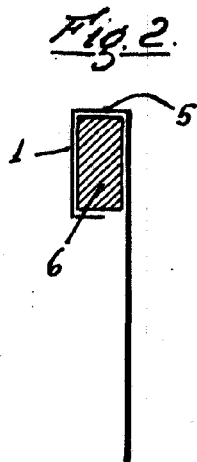

ESCALA VARIABLE