

36963



MODELO DE UTILIDAD

por 20 años

por "UN SURTIDOR DE GASOLINA EN MINIATURA", a favor de Sapena y Bisquert, S.R.C., de nacionalidad española, domiciliada en Dénia (Alicante), Ramón y Cajal, 18.

=====

MEMORIA DESCRIPTIVA

El presente Modelo de utilidad describe un surtidor de gasolina en miniatura que, en sus formas esenciales, aparece representado en los dibujos adjuntos.

- Representa un pilón o armario -1- en el que fundamentalmente existe un plano o travesaño interior -2- sobre el cual se apoya transversalmente un diminuto tubo flexible -3- que imita la manguera del surtidor. Sobre este travesaño -2- va dispuesto un eje -4- con excéntrico o cigüeñal -5- accionado desde el exterior por la palanca -6-.

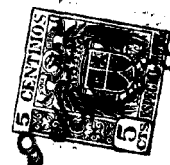

10. Esta palanca puede moverse en vaivén y su carrera queda limitada por el puente -7-. Unos resortes, o unas gomas elásticas -11- impiden el retroceso de la manivela o sea el excéntrico, al cerrar el surtidor.

15. Por un extremo, el tubo -3- se enchufa a la tubu- lura de salida de un depósito de agua -8-, y por el otro, va provisto de la lanza pico -9-.

20. El depósito -8- puede disponerse en un juguete su- plementario, verbigratia en un garaje, como en la figura I, o puede formar parte del propio poste, como en la figura II, sostenido en el interior de la puerta -10-.

Todo cuanto no afecte, altere, cambie o modifique la esencia del surtidor descrito, será variable a los efec- tos del actual Modelo.

N O T A.

25. Se reivindica como objeto de este registro por Mo- delo de utilidad:

1.- Un surtidor de gasolina en miniatura, que se carac- teriza por comprender un zócalo, parcialmente hueco, en el que existe un plano inmóvil para apoyar transversalmente un diminuto tubo flexible, y sobre el cual hay un eje con un tope excéntrico capaz de cerrar este tubo por estran- gulamiento, unos resortes o gomas elásticas impiden el retroceso del excéntrico al cerrar el surtidor; este eje se hace girar en vaivén desde el exterior por una palanca guiada por un puente que forma además los topes finales de su carrera; el tubo se enlaza por un extremo con la boca de salida de un depósito lleno de agua, y por el otro se enchufa con una lanza o pico acodado.

2.- El propio surtidor de gasolina de la reivindicación anterior, caracterizado porque el depósito de agua quede

40.



fijo en el interior del propio poste, y preferentemente formando parte de su tapa para facilitar el llenarlo de agua.

45. Sean cuales fueren las circunstancias que concurren con la esencialidad del Modelo de utilidad definido en las anteriores reivindicaciones, cual objeto es:

3.- "UN SURTIDOR DE GASOLINA EN MINIATURA".

50. Consta la presente memoria de tres hojas foliadas, mecanografiadas por una sola cara y del dibujo unido a la misma.

Barcelona nueve de junio de mil novecientos cincuenta y tres.

P. A. de Sapena y Bisquert, S.R.C.,

L. DURAN  
P. P.

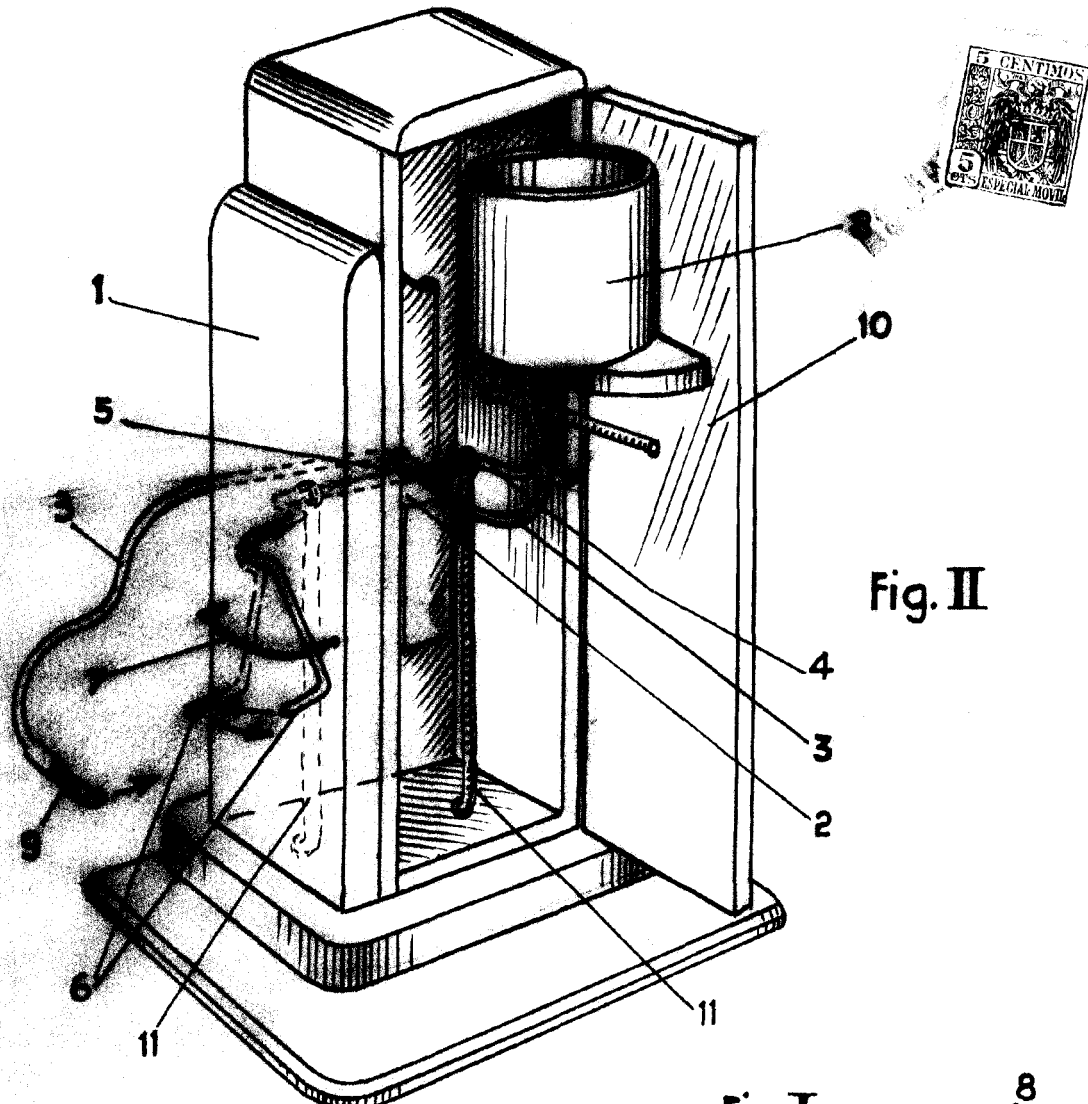

Fig. II

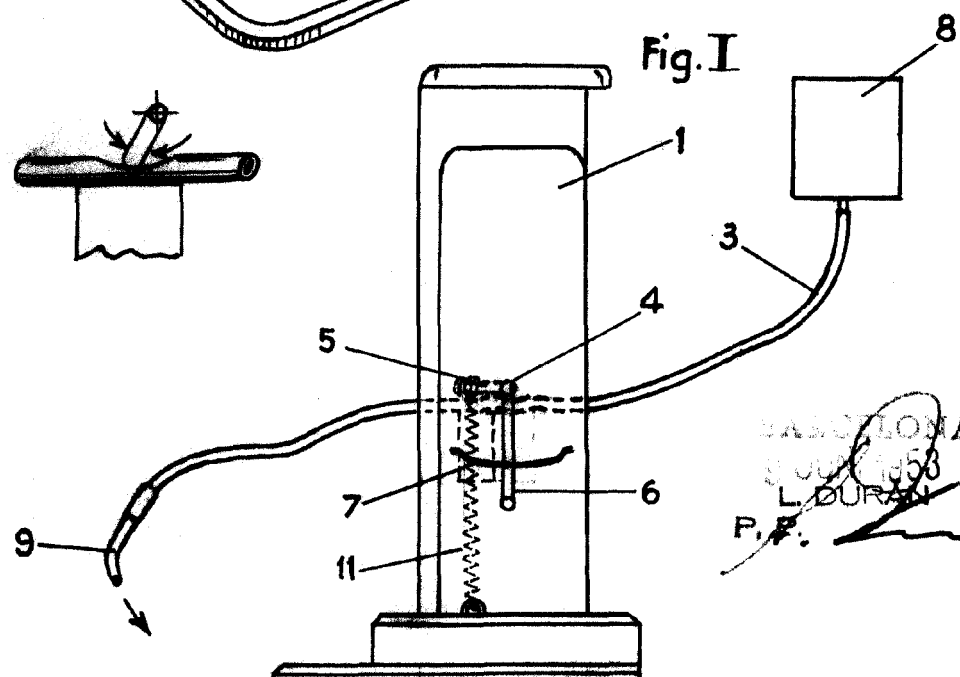

Fig. I

ESCALA VARIABLE

BOYER  
NOV 1958  
L. DURAN  
P. F.