

36953

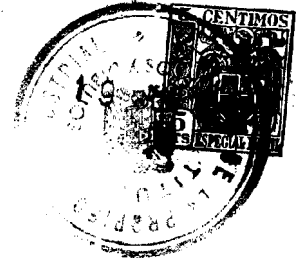

MEMORIA DESCRIPTIVA

para solicitar

MODELO DE UTILIDAD

en ESPAÑA

por VEINTE años

por : " TELAR CIRCULAR "

a favor de: Don Martín Amer Seguí , de nacionalidad española.

domiciliado en: calle Cuesta 11,13. Establiments.

Palma de Mallorca. (Balears)

El objeto de la presente solicitud de Modelo de Utilidad se refiere a un telar circular, cuyas características de novedad, le confieren la cualidad de aportar a la función a que se destina las ventajas de que permite tejer con gran comodidad sombreros de rafia u otras fibras vegetales; de que gira

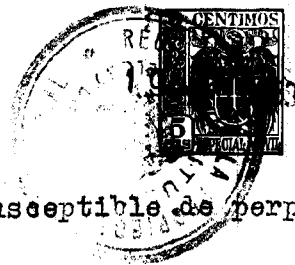

a voluntad de la operaria y de que es susceptible de preparación para tejer toda clase de copas.

10 Consiste el telar de que se trata en dos aros concéntricos, de los que el exterior es fijo, en tanto que el interior es deslizante hacia arriba y abajo, estando normalmente solicitado hacia arriba por resortes que apoyan en travesaños solidarios del aro fijo, y pudiendo vencerse dicha acción por medio de un pedal por el cuál se puede determinar el movimiento hacia abajo

15 El aro fijo lleva dos travesaños y se monta giratorio sobre un eje central que termina por abajo en una peana y por arriba es susceptible de admitir el montaje de una pieza terminal de forma variable según la copa que haya de llevar el sombrero.

20 Este aro fijo lleva una serie de grapas a su alrededor con las cuales se atan unos urdimbres. El aro móvil lleva asimismo grapas, intermedias a las del anterior, que juntamente con las otras permiten el montaje del total de las urdimbres.

25 El aro móvil lleva un hendido entre cada dos grapas, adoptando una forma dentada.

En el adjunto plano se ha representado una realización del Modelo ejecutada de acuerdo con los principios enunciados

30 Como puede apreciarse, se ha representado en la figura 1 una vista, mitad sección, mitad vista exterior, del telar en alzado, y en la figura 2 una vista en planta del mismo. Solo se ha dibujado urdimbre en un cuadrante para mayor claridad de la figura, pero, claro está que se monta igualmente en toda la periferia.

35 El telar consta de una peana (1) en la que se fija un



eje vertical (2) en cuya parte superior entra la pieza terminal (3).

40 Giratorios sobre este eje se disponen los aros (4) y (5) de los que el primero es fijo y va montado sobre los travesaños (6) en tanto que el segundo es deslizante hacia arriba y abajo solicitado por los resortes (7) en combinación con el mando de pedal (8).

45 Ambos aros poseen grapas en su periferia, yendo en posición tal que resultan intercaladas. Mediante estas grapas se montan las urdimbres (9). El aro (5) lleva, entre grapa y grapa, hendidos (10).

Haciendo deslizar el aro (5), se provoca la separación de los pares de urdimbres, procediéndose a tejer la trama por medio de una aguja curva.

50 El mando de sube o baja está producido por las varillas (11) que, partiendo de tres o mas puntos del aro (5) van a parar al casquillo (12) unido por la varilla (13) al pedal, (8).

55 Combinando los movimientos, las pasadas de trama y las fibras de las urdimbres, se pueden lograr toda clase de combinaciones de clases de tejido y colores.

La pieza terminal (3) es la correspondiente a una copa cónica, pero adoptará la forma conveniente para cada clase de copa que se desee obtener.

60 Este Modelo es realizable en cualesquiera formas, tamaños y materiales adecuados, siendo susceptible de toda clase de modificaciones de detalle en tanto que estas no alteren su fundamento.

NOTA

65 Los puntos propios y nuevos que se presentan para que

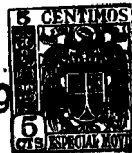

sean objeto del presente Modelo de Utilidad en España, por veinte años, son los siguientes :

70 1ª.- Telar circular, caracterizado por que consta de dos arcos concéntricos, de los cuales el exterior es fijo, en tanto que el interior es deslizante hacia arriba y abajo, determinándose el movimiento por medio de resortes antagonistas que se apoyan en travesaños solidarios al arco fijo, en combinación con un mecanismo de accionamientos a pedal.

75 2ª.- Telar circular, caracterizado por que el arco fijo lleva dos travesaños perpendiculares, montándose giratorio sobre un eje central que partiendo de una peana inferior de apoyo, termina admitiendo por arriba una pieza terminal con la forma que ha de imprimirse a la copa.

80 3ª.- Telar circular, caracterizado por que el arco fijo lleva en su periferia unas grapas con las cuales se atan unas urdimbres, llevando el arco móvil asimismo grapas, intermedias a las del anterior que, juntamente con las otras, permiten el montaje total de las urdimbres.

85 4ª.- Telar circular, caracterizado por que el arco móvil lleva un hendidido entre cada dos grapas, adoptando una forma dentada.

5ª.- TELAR CIRCULAR.

Tal y como se ha descrito en la Memoria que antecede, representada en el plano que se acompaña y para los fines que se han especificado.

Esta Memoria consta de cuatro hojas escritas a máquina por una sola de sus caras y de una hoja de planos.

Palma de Mallorca, 19 de Junio de 1953.

P. P.

36853

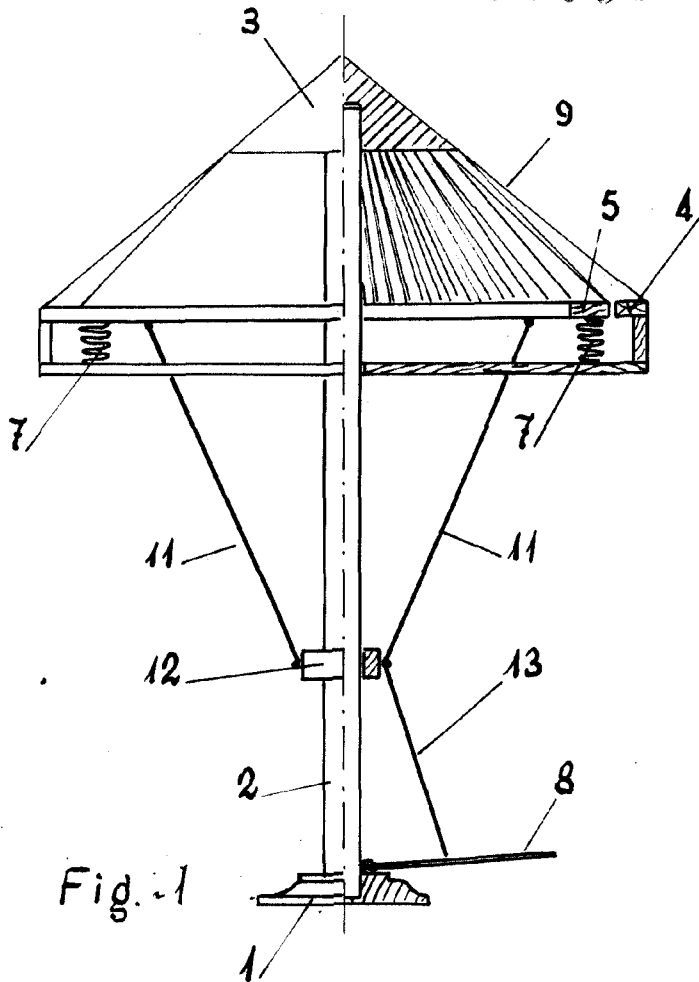

Fig.-1

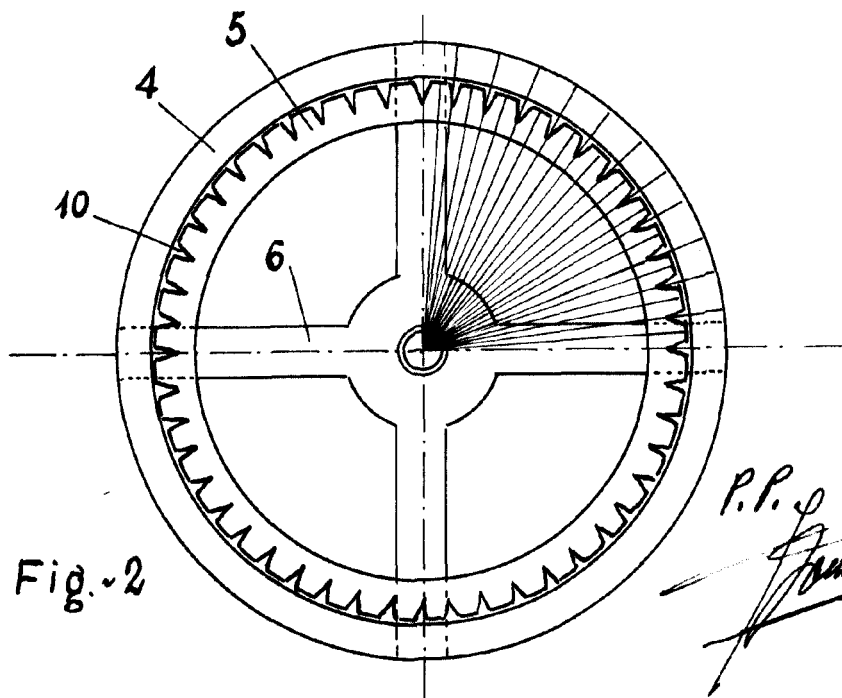

Fig.-2

P.P. *[Signature]*