



36940

36940

MEMORIA DESCRIPTIVA
=====

correspondiente a un MODELO DE UTILIDAD, cuyo registro se solicita por veinte años, a favor de D. LUIS MARIA BENITO ARZA, de nacionalidad española, residente en MADRID, General Ricardos, 173, por: "CARTEL ANUNCIADOR".

5.-

10.-

Desde hace tiempo, la difusión y propaganda en sus diferentes modalidades, viene ejerciendo una influencia decisiva sobre la economía en general, y muy particularmente cuando se trata de llamar la atención sobre un nuevo producto o noticia que desea introducirse en la atención pública. Así podemos citar desde los primitivos carteles en sus distintas formas, hasta los modernos dispositivos luminosos que se han adueñado en gran parte de la fisonomía nocturna de la ciudad, llamando poderosamente la atención de los transeuntes y ejerciendo una marcada influencia en su animo, al quedar grabadas en la memoria las palabras o figuras que dichos anuncios representan.



15.-

Basándose en este hecho se ha ideado un dispositivo de cartel anunciador que es base de este registro y cuya sencillez y simplicidad, a la vez que su originalidad, habrá de ser una innovación en el moderno sistema de propaganda.

20.-

El fundamento del dispositivo citado consiste esencialmente en disponer de una superficie constituida por planchas (A) de material negro o pintado de negro mate, la cual lleva unos soportes (B) clavados, atornillados o armados, estos soportes son pequeños vástagos rectos o doblados en forma de alcañata o cacuamo y con su extremo hendido para abrirlo y hacer una retención aun cuando tambien puede terminar en una calera; remache, etc es decir en general un dispositivo que sirve de tope en su extremo.

25.-

30.-

La misión de estos soportes es suspender de ellos unas chapitas (C) que en su conjunto han de formar la letra o figura deseada. Estas chapitas, han de ser de un material muy ligero y suspendidas en el dispositivo de forma que el viento las mueva, por debil que sea. Las mencionadas chapitas o lentejuelas pueden llevar cualquier baño de cromo, níquel, z^o nodizadas, etc, debiendo presentar superficies muy brillantes a la vista; igualmente pueden ser redondas, planas, ovaladas, triangulares, poligonales o presentar cualquier figura geométrica o caprichosamente irregular imaginable, como tambien puede ser de uno o varios colores, pudiendo formarse la letra o figura por una o varias filas de estas lentejuelas.

35.-

40.-

45.-

Las plaquitas han de estar en los soportes con suficiente holgura para que queden sueltas y puedan oscilar libremente.

El efecto de atención, pueden aumentar disponiendo de uno o varios focos reflectores que incidan sobre las letras o figuras, aun cuando el febrejo puede ser apreciable normalmente desde la calle por la fle



88950

50.-

xión de la iluminación propia de la misma.

55.-

En la figura 1 se presenta una letra, constituida, según el modelo descrito. La figura 2, uno de los tipos de chapita o lentejuela. La 3, representa el espárrago de sustentación que puede ser asimismo curvado, y la 4, una sección del junto de montaje.

Debemos hacer observar que las dimensiones y características de los materiales, pueden presentar variaciones que en nada afectan al objeto principal de este modelo de utilidad.

60.-

INDICACIONES

=====

65.-

1ª).- "CARTEL ANUNCIADOR", que se caracteriza por estar constituido por diversas chapitas o lentejuelas que pueden ser de cualquier material apropiado y brillante o abrigantado, suspendidas de vástagos individuales y que se mueven por la acción de aire, formando el letrero o figura deseada.

2ª).- "CARTEL ANUNCIADOR".

La presente memoria descriptiva consta de tres hojas foliadas y escritas a máquina por una sola de sus caras, componiendo un total de líneas sesenta y nueve.

Madrid, 27 junio de 1.953

ANTONIO ESORIVA

[Handwritten signature]



Fig. 1

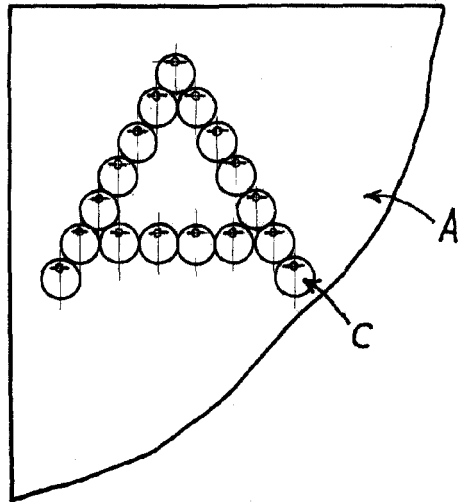

Fig. 2

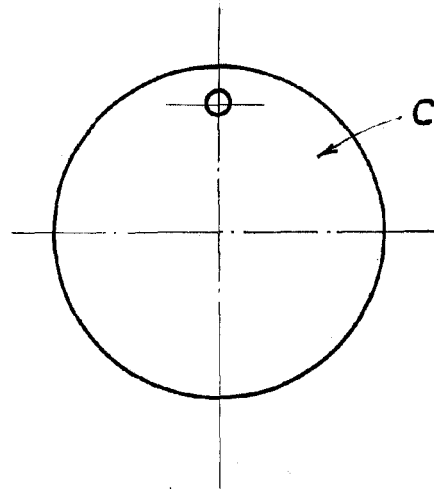

Fig. 4

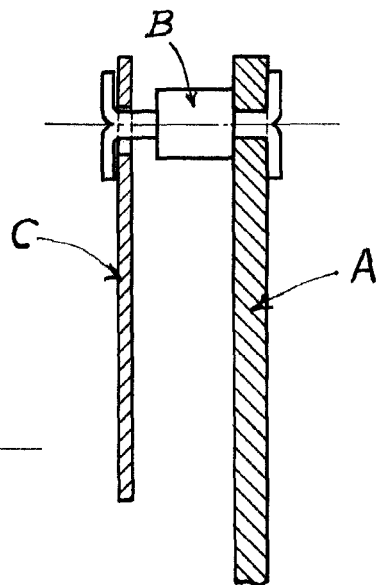
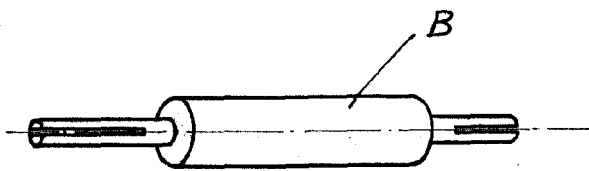

Fig. 3



En univa

Madrid, 27 de Junio de 1953

LABORIO ESCRIBA

[Handwritten signature]

Escala variable.