

36847  
36847.



M E M O R I A   D E S C R I P T I V A  
= = = = =

correspondiente a un MODELO DE UTILIDAD, cuyo registro se solicita por veinte años, a favor de D<sup>a</sup> Susana HAGER DE BASAURI y D. Juan ALAY SERRRET, de nacionalidad española, residentes en BARCELONA, Ali-Bey, 12, por: "ESTUCHE PARA PASTILLAS Y COMPRIMIDOS".

- - - - -

5.- El empleo cada día más común de medicamentos, caramelos, chicle y muchos más productos bajo la forma de pastillas o comprimidos, ha creado como consecuencia, la necesidad de envases adecuados para contenerlos, en que unas veces se busca la simple economía, otras la fantasía y muy pocas, la higiene y racional protección del producto que debería ser siempre la primordial finalidad del envase.

10.- El modelo cuyo registro se solicita, viene a ofrecer al mercado, un nuevo tipo de envase en el que se ha procurado resolver el problema de una presentación agradable, que constituya un objeto en consonancia con los muchos que se llevan normalmente en el bolsillo, con una protección adecuada del producto envasado, y bajo 15.- condiciones de higiene y limpieza necesarias sobre todo



cuando se trata de productos a ingerir.

20.- El modelo es sencillo, sólido y económico, y tal como ha sido representado en los dibujos que acompañan a esta memoria, tanto su estructura como su funcionamiento, son fácilmente comprensibles. Las distintas figuras representa, la figura 1, el modelo visto en perspectiva, la figura 2, el cuerpo del estuche igualmente en perspectiva, la figura 3, es una posición análoga a la representada en la figura 1, pero marcando de puntos toda la estructura y disposición del cajón almacén, la figura 25.- 4 es una vista posterior del almacén, la figura 5 es una sección vertical longitudinal del modelo, y por último la figura 6, corresponde a un detalle del funcionamiento de extracción de la pastilla.

30.- El modelo se compone de una cubierta o envoltorio (1) donde se ajusta o encaja el cajón almacén, el cual termina en la parte superior en una cabeza donde vá el mecanismo de extracción, cabeza constituida por dos ensanchamientos o aletas (3) superiores entre las que queda 35.- montada una tapa en forma de gatillo (4) que tiene como eje de giro un bulón (7) pasante y apoyado en las aletas o ensanchamientos (3). La tapa en forma de gatillo (4), termina posteriormente en una uña (6) que al levantarse la tapa, empuja la pastilla (14), que ocupa el primer 40.- lugar. Las dos aletas (3) están unidas por un puente que sirve de tope a las pastillas y que al oponerse a que asciendan las mismas, deja a la primera de la serie frente a la uña (6). La parte superior del cajón queda abierta. La tapa (4) cierra el lateral y el frente de 45.- manera que constituye una prolongación de las paredes del cuerpo del estuche, ya que tienen la misma anchura éstos laterales. (5) que los del estuche.

50.- Todo el cajón almacén (8) presenta su lado frontal abierto en toda su longitud (16), lo que permite fácilmente cargar las pastillas, que son comprimidas e im-

36847



55.- pulsadas hacia la parte superior, mediante un pistón (8) que ajusta en el interior del cajón, y que es empujado por un muelle (12). Con objeto de guiar el embolo, éste lleva dos pitones (9) que ajustan en una ranura longitudinal (13) que presenta el cajón (2) en su cara posterior.

La tapa (4), tiende a mantenerse cerrada por la presión de un muelle (15) arrollado sobre el eje de giro (7).

60.- El cuerpo del estuche (1), de sección igual como es lógico, a la del almacén, que en él se ajusta, presenta dos estrias o guías (10) constituidas por unos canales longitudinales situados en la cara anterior y posterior en los que encajan los pitones (9) del pistón.

65.- Estos canales llevan en su extremo superior, unos topes (11) que impiden que salga el pistón.

70.- El funcionamiento es como sigue: Al extraer el cajón almacén, tirando de la cabeza del mismo, el pistón (8) comprime el muelle (12), ya que los pitones (9), haciendo tpe en (11), impiden que el pistón salga del cuerpo del estuche (1) en estas condiciones todo el lateral abierto (16) permite cargar el estuche, operación que hecha a mano o a máquina con toda garantía de higiene, deja a las pastillas en el interior del almacén; cerrando ahora el estuche el pistón comprime a las pastillas (14) tal como se vé en la figura (5), que quedan encerradas y protegidas contra todo contacto.

75.-  
80.- Dispuestos para ser utilizado el estuche, ya no hay que tocar las pastillas para extraerlas, no existe posibilidad de contaminación para las que quedan en el depósito, al extraer una, ya que únicamente pueden salir una a una y ésto impulsadas por la uña (6) del modelo; pero no por la mano del operador.

85.- Descrito y representado el modelo, se ha de hacer constar que, como su finalidad requiere, puede presentar



variaciones de detalle, tanto en dimensiones como en colorido, ornamentación y materia constructiva, que indiferentemente puede ser plástica o metálica, sin que por ello, se produzcan variaciones en la esencia fundamental del mismo.

90.-

REIVINDICACIONES

1ª).- "ESTUCHE PARA PASTILLAS Y COMPRIMIDOS", que se caracteriza porque está constituido por un cajón que presenta en su extremo superior una tapa en forma de gatillo similar a las de los encendedores que cubre el lado superior del cajón y que se fija sobre un eje apoyado en los laterales del mismo, presentando el lado superior del cajón una abertura por donde se introduce una uña de que está provista la tapa, de forma que al levantarse y bascular la uña, empuja a la pastilla que ocupa el primer lugar de la serie almacenada.

95.-

100.-

2ª).- "ESTUCHE PARA PASTILLAS Y COMPRIMIDOS", que se caracteriza porque todo el lateral anterior del cajón, es abierto en toda su longitud, y en su interior, lleva una pieza que hace de pistón sobre las que se apoyan las pastillas y que es comprimida por un muelle, cuyo otro extremo está apoyado en el fondo del cajón; llevando el pistón en sus lados extremos, dos pitones guía, encajando el posterior en una ranura practicada en el correspondiente lado del cajón en toda su longitud.

105.-

110.-

3ª).- "ESTUCHE PARA PASTILLAS Y COMPRIMIDOS", que se caracteriza porque el cajón ajusta en un cuerpo de igual sección transversal que la tapa, que lleva en sus lados anterior y posterior, dos canales cerrados cuyo resalte coincide y continúa en la tapa, y que tienen unos topes en su borde superior para impedir que los pitones

115.-

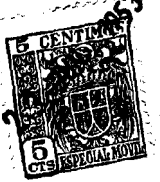

del pistón que en ellos ajustan, puedan salirse del canal.

4\*).- "ESTUCHE PARA PASTILLAS Y COMPRIMIDOS",

120.-

La presente memoria descriptiva consta de cinco hojas foliadas y escritas a máquina por una sola de sus caras, componiendo un total de líneas ciento veintitres.

Madrid, 23 junio 1.953.

ANTONIO ESCRIBA

P.º

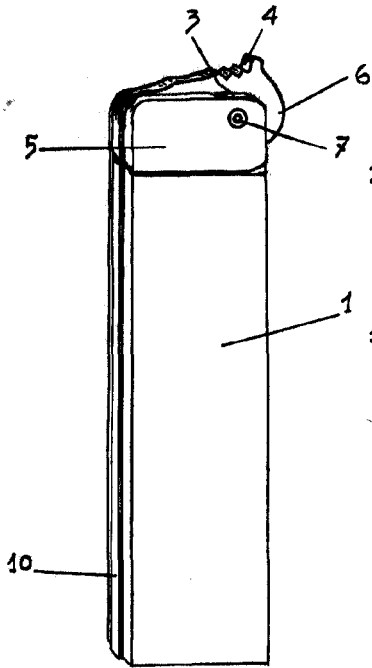

FIG. 1<sup>a</sup>

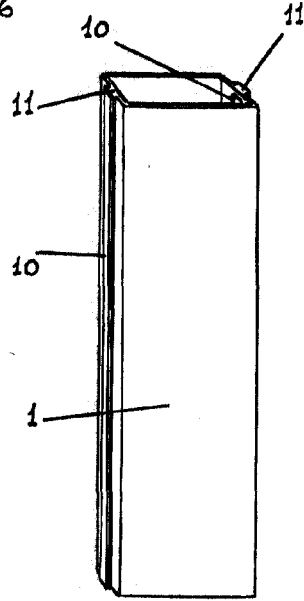

FIG. 2<sup>a</sup>

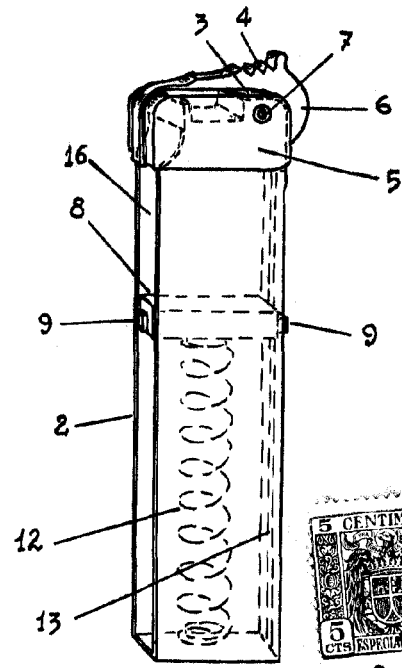

FIG. 3<sup>a</sup>

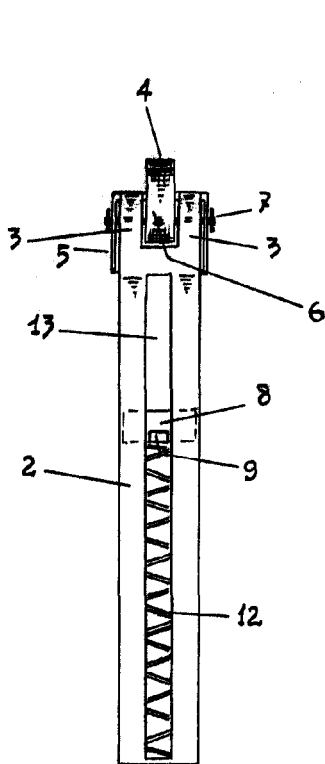

FIG. 4<sup>a</sup>

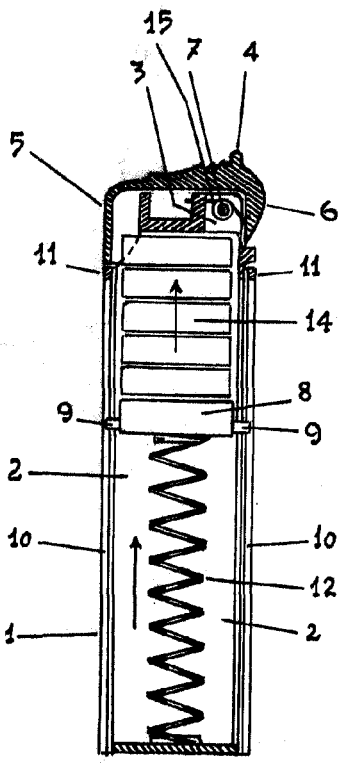

FIG. 5<sup>a</sup> Madrid, 23 Junio 1.953

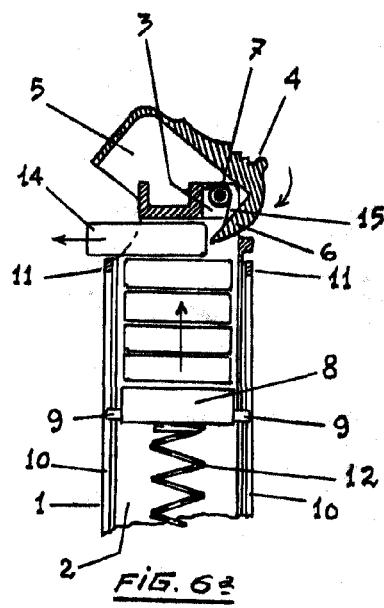

FIG. 6<sup>a</sup>

ESCALA VARIABLE