

mc/

8883



MODELO DE UTILIDAD

a favor de

D. Jaime CASVINER MUSTACHI - domiciliado en c/ Obispo Sivilla,  
núm. 7, bajos - BARCELONA,

por:

" Pistola de juguete inofensiva "

-----:oOo:-----

D e s c r i p c i ó n

Este modelo de utilidad tiene por objeto una pistola de juguete, de fabricación económica y de funcionamiento sencillo, que es completamente inofensiva por disparar tan solo un chorro de agua o bien proyectiles blandos que no pueden lastimar.

16 JU



36833

Comprende esta pistola dos piezas simétricas, de plancha metálica estampada o de material moldeado, que acopladas entre sí y convenientemente unidas forman un cuerpo hueco de configuración y aspecto similares a los de una pistola, en cuyo interior se aloja el mecanismo de disparo. Este mecanismo consiste en un cilindro alojado en la parte superior que simula el cañón de la pistola, junto a la boca del mismo, y que termina en una boquilla que sobresale por dicha boca del cañón. En el interior de este cilindro puede deslizarse un émbolo, fijado al correspondiente vástago que está articulado por su extremo con la palanca del disparador, la cual está provista de un resorte que la mantiene normalmente en la posición de reposo.

Al accionar el disparador, el émbolo comprime el aire contenido en el interior del cilindro, de manera que si la boquilla se encuentra obturada por un proyectil blando y ligero, éste saldrá despedido con cierta fuerza por efecto de dicha compresión del aire. Este proyectil blando puede obtenerse fácilmente clavando la parte sobresaliente de la boquilla en una patata o en otro material de características similares que no pueda ofrecer ningún peligro.

Sobre la citada boquilla puede además aplicarse un tapón provisto de un pequeño orificio, que permite disparar un chorro de agua. Para ello se llena previamente el cilindro con agua, introduciendo en ella la boquilla y accionando el disparador, y una vez lleno, al accionar nuevamente el disparador, el émbolo obliga al agua del cilindro a salir a presión a través del orificio del tapón en forma de fino chorro, lo que tampoco presenta ningún

36833

76 JUN



peligro.

En el plano adjunto se representa un ejemplo de ejecución de la pistola de juguete objeto de este modelo de utilidad, con algunas partes rotas o en sección para mostrar su disposición interior.

Esta pistola está constituida por un cuerpo hueco de forma apropiada, constituido por dos piezas simétricas -1- y -2-, de metal o de material plástico, convenientemente estampadas o moldeadas para dar a su superficie exterior el aspecto de una pistola, y están provistas de pestañas -3- en sus bordes, o de otros medios apropiados de unión, para mantenerlas convenientemente unidas formando el cuerpo de la pistola.

En la parte superior que simula el cañón de la pistola, la unión de las dos piezas -1-2- forma un alojamiento en el que vá encajado un cilindro -4- que se mantiene en su posición por medio de un pasador -5- dispuesto transversalmente entre las dos piezas -1-2-.

Este cilindro -4- está abierto por su extremo interior, y por el extremo opuesto, contiguo a la boca del cañón, se prolonga en una boquilla -6- de forma interior ligeramente cónica y de borde algo afilado, que sobresale al exterior y puede cerrarse por medio de un tapón roscado -7- provisto de un fino orificio -8-. En el interior de este cilindro -4- puede deslizarse un émbolo -9- unido al correspondiente vástago -10-, que termina en un ojal -11-.

La palanca del disparador -12- vá montada articulada sobre un eje -13- dispuesto entre las dos piezas -1-2-, y su extremo pasa a través de una abertura formada por sendas escotaduras apropiadas -14- que presentan dichas piezas -1- y -2-.

14 36 833

16



5 Esta palanca se prolonga en un brazo -15- terminado en un gancho -16- que prende en el ojal -11- del extremo del vástago -10-, de manera que al accionar el disparador -12-, se hace deslizar el émbolo -9- en el interior del cilindro -4-.

10 Sobre el mismo eje -13- de articulación del disparador -12- vá dispuesto un resorte -17- que mantiene normalmente el disparador en la posición de reposo, es decir, en la posición en que el émbolo -9- se encuentra junto al extremo abierto del cilindro -4-, tal como se representa en el plano.

15 Esta pistola puede actuar de dos maneras, disparando proyectiles de un material blando, o disparando un chorro de agua, resultando sus disparos tanto en un caso como en otro totalmente inofensivo. Estando el tapón -7- retirado de la boquilla -6-, si se clava el borde afilado de esta boquilla en una patata o en otro material análogo, quedará obturada por una pequeña porción de patata que constituye el proyectil. Al accionar entonces el disparador, el émbolo  
20 -9- comprime el aire del interior del cilindro -4-, cuya compresión hace que el proyectil de patata salga disparado con cierta fuerza, facilitando su salida la forma interior cónica de la boquilla -6-.

25 Para disparar un chorro de agua se coloca el tapón -7- sobre la boquilla -6-, e introduciéndola en el agua se acciona el disparador el cual, al volver a la posición de reposo por la acción del resorte -17-, hace que el émbolo -9- produzca una succión que llena de agua el cilindro -4-. Una vez lleno el cilindro, si se acciona nuevamente el dis-  
30 parador, el émbolo -9- comprime el agua del interior del cilindro -4- obligándola a salir en forma de fino chorro a tra-



vés del orificio -8- del tapón -7-.

-----: N O T A :-----

5 Se reivindica como objeto de este registro de modelo de utilidad:

1. - Pistola de juguete inofensiva, caracterizada por comprender en el interior de la parte que simula el cañón, un cilindro que desemboca al exterior a través de una boquilla, y en cuyo interior se encuentra un émbolo accionado por la palanca del disparador, que produce en el interior del cilindro una compresión que se aprovecha para disparar pequeños proyectiles de un material blando o un chorro de agua.

15 2. - Pistola de juguete según la reivindicación anterior, caracterizada porque la boquilla es de forma interior ligeramente cónica y tiene su borde exterior algo afilado para poderlo clavar en una patata o material análogo, de modo que quede obturada por una pequeña porción de dicho material que actúa de proyectil.

20 3. - Pistola de juguete según las reivindicaciones anteriores, caracterizada por comprender un tapón que se fija a rosca sobre la boquilla, y que está provisto de un fino orificio, que permite lanzar un chorro del agua con que se haya llenado previamente el cilindro.

4. - Pistola de juguete inofensiva.

Esta memoria consta de cinco páginas, escritas por una sola cara.

BARCELONA, 76 JUN 1953  
P. P.  
JOSÉ M. BDLBAR  
F. P.



36833

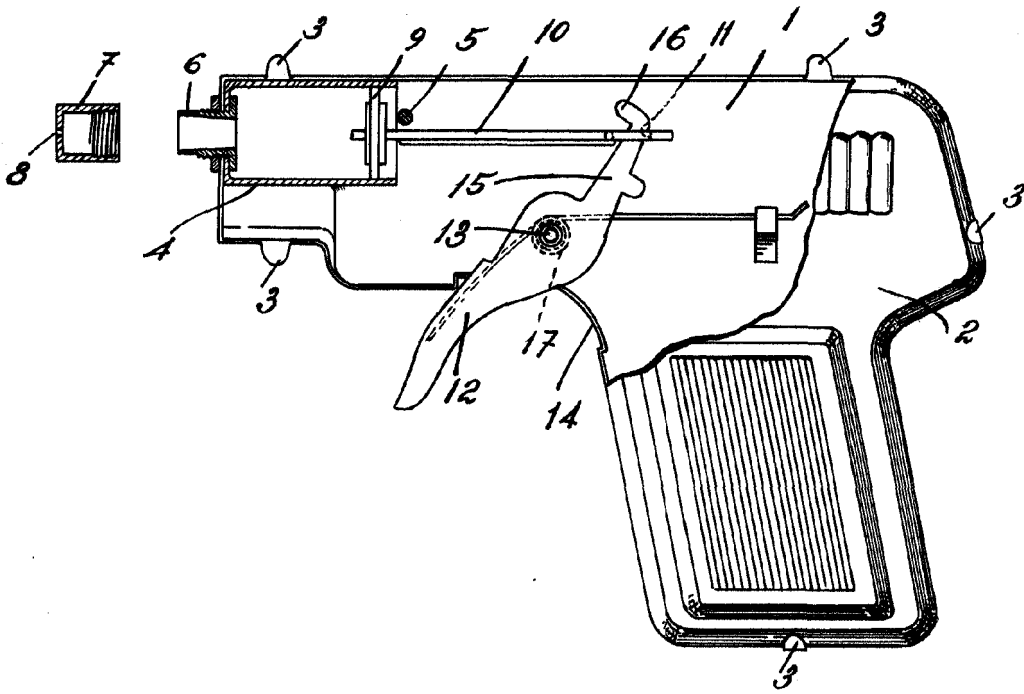

P.A.

DEPARTAMENTO DE POLICIA