

36722.

36722



MEMORIA DESCRIPTIVA

Correspondiente a la solicitud de registro de Modelo de --
Utilidad que, por veinte años, se solicita para España y --
sus Colonias, a favor de Don Benito MANSO ALONSO, de nacio-
nalidad española, residente en San Sebastián (Guipúzcoa),--
Paseo de Colón número 7 - 5º,-----

p o r

" NUEVA RUEDA GIRATORIA "

Las ruedas actualmente empleadas para facilitar el des--
plazamiento de muebles pesados presentan el inconveniente
de que su fabricación es complicada, precisando de gran nú-
mero de piezas, lo que les hace en exceso costosas para --
sus fines, a causa de la gran cantidad de material y mano
de obra que requieren.



10 Para evitar tal inconveniente se ha ideado la nueva rueda giratoria que constituye el objeto de la presente Memoria descriptiva y uno de cuyos posibles ejemplos de realización se representa, con caracter no limitativo, en el -- dibujo adjunto que es el perfil, con parte en sección, de la misma.

15 La rueda propiamente dicha está formada por dos discos de chapa troquelada (1), provistos, en la superficie de rodamiento que forman en su unión, de una goma maciza (2) y que atravesada por un buje especial (3) que le sirve de -- unión a las dos chapas y deja paso al eje de giro y unión, mediante remache a la correspondiente armadura.

20 Esta está compuesta de dos piezas (3-4) de chapa troquelada, unidas por un remache (5) que permite sus movimientos giratorios, de las cuales la superior (4) es rectangular y está provista de cuatro perforaciones (6) para los -- tornillos de fijación y de un rehundido anular (7), en su parte ventral, en el cual se alojan las bolas (8) que forman el rodamiento, las cuales apoyan así mismo en la se--
25 gunda pieza de chapa (3), troquelada de modo que forme -- otro rehundido anular (9), correspondiente al de la primera pieza para formar entre ambas el alojamiento de las bolas del rodamiento, y de un reborde de que parten dos alas con figura de triángulo rectángulo, a cuyos extremos se --
30 fija el eje de la rueda.

35 Merced a esta fabricación, la rueda y su armadura tienen la suficiente resistencia y puede girar en todos sentidos, sin que tenga un exceso de piezas ni complicación de las -- mismas, consiguiéndose el efecto deseado con reducido coste.

Claro es que el ejemplo descrito y representado podrá -- ser alterado en detalle dentro de los principios generales



- 3 -

36722

6 JUN 1900

40

que le informan, sin por ello considerarse como objeto diferente.

N O T A

EN RESUMEN: El Modelo de Utilidad que, por veinte años, se solicita para España y sus Colonias, ha de recaer sobre las siguientes reivindicaciones:

45

1ª:- " NUEVA RUEDA GIRATORIA ", que se caracteriza por estar formada por dos círculos de chapa troquelada, con la superficie de rodamiento recubierta de goma maciza, y que se une mediante el correspondiente eje a la armadura, formada por dos piezas también troqueladas, de las cuales la superior rectangular, dispone de cuatro perforaciones para los tornillos de fijación y de un rehundido anular que sirve de alojamiento a las bolas del rodamiento, el cual se complementa con un rehundido simétrico de la otra pieza, provista de dos alas descendentes en triángulo rectángulo, en cuyos extremos se acopla el eje de la rueda, y que se une a la superior mediante un remache.

50

55

2ª:- Por último, se reivindica como objeto sobre el que ha de recaer el Modelo de Utilidad que, por veinte años, se solicita para España y sus Colonias,-----

60

p o r

" NUEVA RUEDA GIRATORIA "

Todo conforme queda expresado en la presente Memoria descriptiva que consta de tres hojas escritas a máquina por una sólo cara y plano que se acompaña.

65

Madrid,

16 JUN 1900

36722

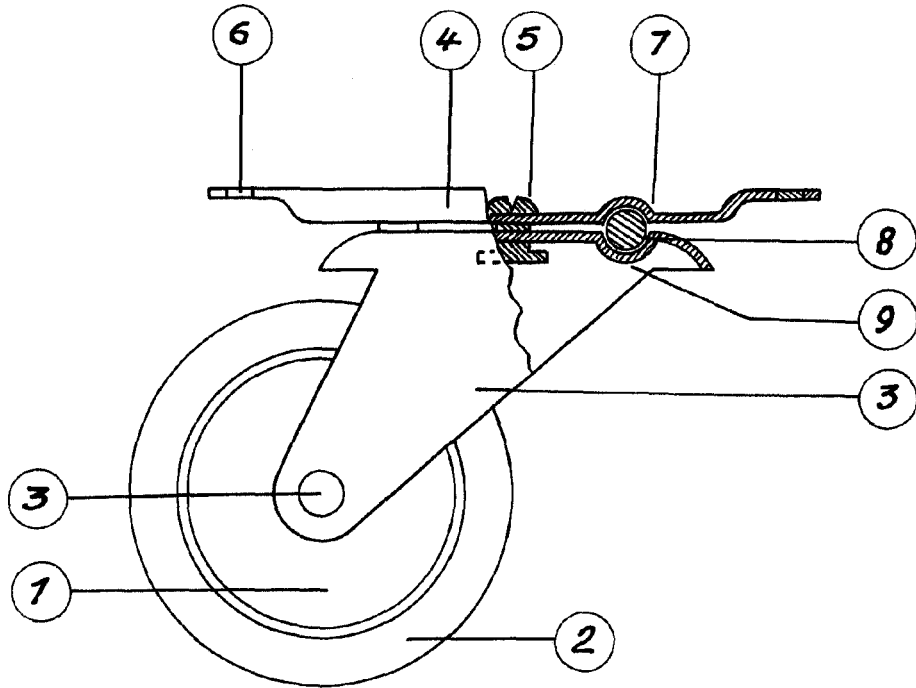

ESCALA VARIABLE
MADRID, 16 JUNIO 1.953
P.A.