

36719.

36719

36719



MEMORIA DESCRIPTIVA

Correspondiente a la solicitud de registro de Modelo de --
Utilidad que, por veinte años, se solicita para España y --
sus Colonias, a favor de Don Benito MANSO ALONSO, de nacio-
nalidad española, residente en San Sebastián (Guipúzcoa),--
Paseo de Colón número 7 - 5ª,-----

P O R

" RUEDA CON DOBLE RODAMIENTO "

Las ruedas habitualmente empleadas para lograr la movili-
dad de muebles, y otros objetos pesados similares, presen-
tan el inconveniente de que las mismas no pueden girar fá-
cilmente en cualquier dirección, especialmente con grandes
pesos, con lo que se dificulta grandemente el transporte.

5

Para evitar este inconveniente se ha ideado y realizado

367196 JM



10 La rueda con doble rodamiento que constituye el objeto de la presente Memoria descriptiva y uno de cuyos posibles ejemplos de realización se representa, con carácter no limitativo, en el dibujo adjunto.

15 Consta esencialmente de una rueda (1), de cualquier tipo apropiado y, preferentemente de goma maciza, que vá montada sobre un eje (2), cuyos extremos apoyan en los extremos de una chapa (3), troquelada en forma ahorquillada o en U, cuyas ramas son sensiblemente ~~triangulares~~ triangulares y su parte central (4) adopta forma de cazoleta con un orificio central para el paso de la espiga (5) de fijación al mueble.

20 Esta lleva sólidamente unidas dos cazoletas (6) y (7), entre las que queda situada la que forma la horquilla, dispuestas a tal distancia entre sí que entre una y otra quedan las bolas de rodamiento, es decir, que unas irán apoyadas sobre un rehundido anular de la cazoleta de la horquilla y sostenidas por la cazoleta superior (6) de la espiga y otras apoyarán sobre el rehundido de la cazoleta inferior de la espiga (7), manteniéndose en su posición por la cazoleta de la horquilla (4), la cual por tanto podrá girar fácilmente porque todos sus movimientos se efectuarán por el rodamiento de las bolas superiores e inferiores, sobre ella y sobre la respectiva cazoleta fija al eje.

30 Claro es que el ejemplo descrito y representado podrá ser alterado en detalles secundarios de ejecución, en materia, forma y dimensiones, sin que ello suponga alteración de los principios fundamentales.

N O T A

35 EN RESUMEN: El Modelo de Utilidad que, por veinte años, se solicita para España y sus Colonias, ha de recaer sobre las siguientes reivindicaciones:-

1a:- " RUEDA DON DOBLE RODAMIENTO ", que se caracteriza -



36749

40 porque la rueda propiamente dicha vá montada sobre un eje
que gira en las dos ramas triángulares de una pieza de cha-
pa troquelada en U, cuya parte central adopta forma de ca-
zoleta, con un rehundido anular y un orificio central para
el paso de la espiga de fijación al mueble, a la cual ván
sólidamente unidas dos cazoletas semejantes a la central de
45 la horquilla porta-rueda, situadas una encima y otra deba-
jo de ésta, para entre ellas alojar las bolas de los dos ro-
damientos, superior e inferior, que permiten el fácil giro
de la rueda entre las dos cazoletas de la espiga, cualquie-
ra que sea el peso, merced a los rodamientos de bolas indi-
50 cados.

2ª:- Por último, se reivindica como objeto sobre el que
ha de recaer el Modelo de Utilidad que, por veinte años, se
solicita para España y sus Colonias,

p o r

55 " RUEDA CON DOBLE RODAMIENTO "

Todo conforme queda expresado en la presente Memoria des-
criptiva que consta de tres hojas escritas a máquina por
una sólo cara y plano que se acompaña.

Madrid, 16 JUN 1953

P.A.,

86719

39719.



16 JUN 1953

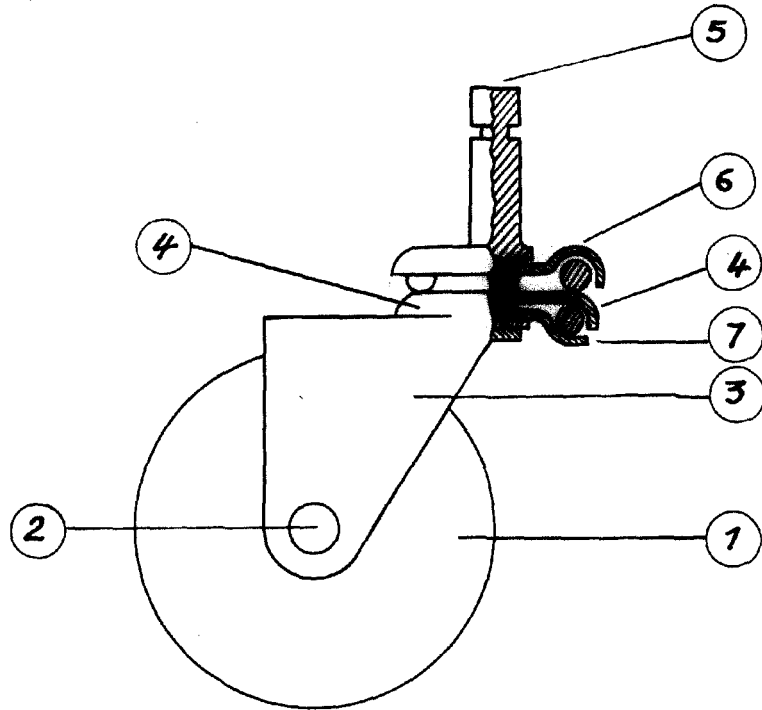

ESCALA VARIABLE
MADRID, 16 JUNIO 1953
P.A.