

36706



MEMORIA DESCRIPTIVA

que se acompaña a la solicitud de

UN MODELO DE UTILIDAD

a favor de D. Tirso y D. Gustavo DELGADO Rubio, de nacionalidad española, residentes en MADRID, Marcelo Usera, 59,

por:

" GEMELOS ECONÓMICOS "

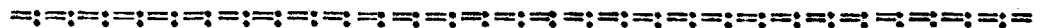

La presente Memoria se refiere, como su enunciado indica, a unos gemelos contruídos totalmente en material plástico, incluso sus lentes, y estudiados especialmente para que puedan ofrecerse al mercado en condiciones

5 de precio sumamente favorables, por cuyo objeto se solici-

15 JUL 1955



ta el presente MODELO DE UTILIDAD a fin de garantizar a fa-  
vor de los recurrentes su derecho a la explotación exclusi-  
va del mismo en toda España, Colonias y Protectorado, con-  
forme y al amparo del vigente Estatuto sobre Propiedad In-  
10 dustrial.

A continuación vamos a ocuparnos de hacer una de-  
tenida descripción del modelo de referencia, ayudándonos -  
para ello de los planos reglamentarios que se acompañan, en  
los cuales se representa una sencilla forma de realización  
15 susceptible de modificación en todas aquellas partes de ele-  
mentos que no supongan una alteración fundamental de las  
características esenciales que reivindicaremos.

Según el ejemplo de ejecución representado, los  
gemelos de referencia están integrados por dos cuerpos (1)  
20 de forma general cónica que se unen mediante unos brazos  
soportes simétricos (9) y se articulan por un eje remacha-  
do (10) sobre el que va montado el cilindro estriado (11)  
simulando el graduador.

Cada uno de los cuerpos (1) presenta interior y  
25 longitudinalmente unos nervios (2) en cuyas extremidades  
se apoya la lente (3) cuya sujeción se completa en un re-  
borde (4) establecido en la boca focal del citado cuerpo.

En la parte superior del cuerpo (1) se estable-  
ce un cilindro fileteado (5) sobre el que se acopla rosca-  
do un casquillo (6) portando la lente (7) que está en co-  
30 rrespondencia con un orificio (8) del cilindro (5).

Unos resaltes laterales (12) son utilizables pa-  
ra fijar las anillas (13) y correa de suspensión.

En los planos que se acompañan:

35 La fig. única representa los gemelos vistos en  
alzado y sección parcial, pudiéndose distinguir claramen-  
te todos y cada uno de los elementos integrantes.



40

La forma, dimensiones y materiales podrán ser variables y en general cuanto sea accesorio y secundario, siempre que no altere, cambie o modifique la esencialidad del objeto que se describe.

45

Los términos en que queda redactada esta Memoria son ciertos y fiel reflejo del objeto descrito, debiéndose tomar con carácter amplio y nunca en forma limitativa.

N O T A

45

El MODELO DE UTILIDAD que se solicita recaerá sobre las particularidades características de las siguientes reivindicaciones:

50

1ª.- Gemelos económicos, caracterizados por estar contruídos totalmente, incluso las lentes, en material plástico, cuyos dos cuerpos articulados convenientemente van unidos por un eje remachado sobre el que va montado un cilindro estriado simulando el dispositivo graduador.

55

2ª.- Gemelos según la reivindicación primera caracterizados porque cada uno de dichos cuerpos presenta interior y longitudinalmente unos nervios cuyas extremidades sirven de soporte a la lente, completándose la sujeción exterior de ésta por un reborde establecido en la boca focal del mismo cuerpo.



60

3ª.- Gemelos según las reivindicaciones anteriores, caracterizado por un casquillo portador de lente, acoplado a rosca sobre un cilindro fileteado establecido en la zona superior de cada uno de los cuerpos citados, cuyos casquillos son susceptibles de realizar desplazamientos helicoidales para lograr a voluntad la graduación necesaria.

65

4ª.- "GEMELOS ECONOMICOS".

-----

Todo según queda expuesto en la precedente Memoria que consta de cuatro hojas foliadas y mecanografiadas por una sola cara y hoja de dibujos que a la misma se acompaña.

Madrid, 15 de Junio de 1953.  
TIRSO y GUSTAVO DELGADO RUBIO.

P.A.

Modesto Polo  
P. P.

3706



15 JUN

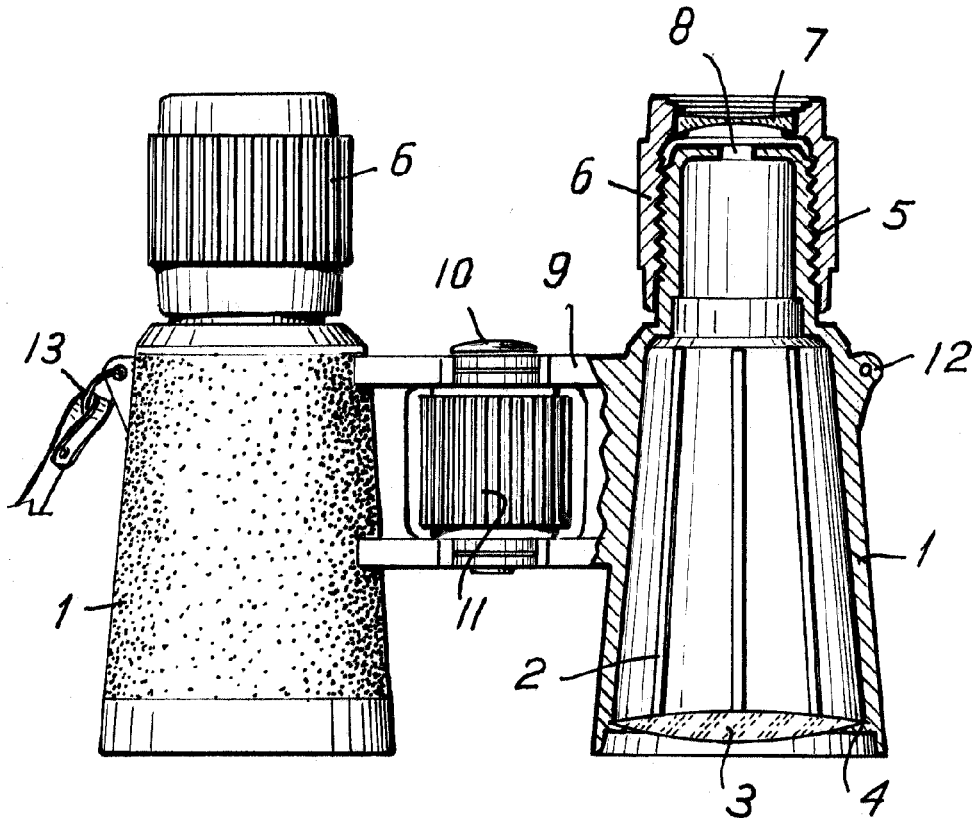

Madrid 15 de Junio de 1953

Modesto Polo

P. P.

Escala variable.