

36685

13 JU



MODELO DE UTILIDAD
POR VEINTE AÑOS
EN ESPAÑA

Solicitado a favor de Editorial Guerri S. A. sociedad española,
domiciliada en Valencia, Avda. de Jacinto Benavente nº 10,

por

:":::=" PAY-PAY PERFECCIONADO " :::="

~~~~~

MEMORIA DESCRIPTIVA

=====

En la presente Memoria descriptiva y en los dibujos ane-  
xos, vamos a tratar de las particularidades de un nuevo tipo  
de pay-pay o abanico de cartón que, gracias a los perfecciona-  
mientos introducidos en su constitución, resultan mejoradas en  
5 él sus condiciones prácticas, económicas y de duración, reu-  
niendo por ende las propiedades utilitarias, que son neces-  
arias para el otorgamiento del privilegio de exclusividad que  
se solicita, mediante el registro del presente Modelo de Uti-  
lidad.

10 En los pay-pay o abanicos de cartón, generalmente emplea-



dos como reclamo o medio publicitario, el mango ha constituido siempre un problema que se encuentra hasta la fecha sin resolver. Aquellos en los que el mango se forma de la propia lámina del cuerpo del pay-pay, necesitan ser reforzados, con el consi-  
15 guiente aumento de materia prima y manipulación, a pesar de lo cual resultan deficientes, porque no tarda en doblarse y romperse el cartón reforzado del mango, estropeándose con ello el pay-pay. Otro procedimiento al que se ha recurrido, consiste en formar el mango mediante un listón o varilla de madera, generalmen-  
20 te cilíndrica, con un corte en el que se introduce la lámina de cartón del pay-pay, pero tampoco esto ha resultado satisfactorio, ya que no tarda mucho en romperse la lámina de cartón, precisamente por el extremo superior del mango, debido a tropezar el cartón en la viva arista del extremo del mango durante las  
25 constantes flexiones al abanicarse, aparte de que la rigidez de esta varilla de madera le resta la flexibilidad que caracteriza a los pay-pay.

Como consecuencia del estudio de las mencionadas dificultades, la sociedad peticionaria, ha ideado el nuevo tipo de pay-pay objeto de esta Memoria, con el cual se resuelven los indica-  
30 dos inconvenientes, como a continuación se verá.

Se caracteriza esencialmente el nuevo pay-pay a que nos venimos refiriendo, porque su mango se forma con una cinta o trozo de chapa de madera, de cualquier forma y calibre, que se  
35 sujeta al cuerpo del pay-pay, o sea a la lámina de cartón, mediante pegado de cierta porción de una de las caras del extremo del mango, sobre una cara de la mencionada lámina de cartón, hallándose pegadas ambas partes en la porción o longitud necesaria para asegurar una unión solidaria y permanente, sin difi-  
40 cultar la necesaria flexibilidad del cuerpo del pay-pay.

Para facilitar la comprensión de las características generales anteriormente expuestas, creemos conveniente acompañar



una lámina de dibujos representando un caso de realización práctica de uno de estos pay-pay, bien entendido que, por tratarse de un simple ejemplo aclaratorio, no deben interpretarse con carácter limitativo, sino en su más amplio sentido.

En estos dibujos, la fig. 1 es una vista frontal en alzado del pay-pay; la fig. 2 una sección longitudinal y la fig. 3 una vista de la cara posterior. Las diferentes partes del pay-pay se hallan señaladas en dichos dibujos, como sigue: -1- es la lámina de cartón o cuerpo del abanico que como es sabido, lleva generalmente en una de sus caras los gráficos o ilustraciones -2-, leyendas o cualquier otro motivo llamativo o publicitario, o ambas cosas a la vez; -3- es la cara posterior destinada igualmente a contener cualquier inscripción o gráfico, y -4- es la chapa de madera, en forma de cinta según el ejemplo, que, como se aprecia en la sección de la fig. 2, va pegada por una porción de una de sus caras a la cara posterior del cuerpo o lámina de cartón -1-.

Debido a la porosidad del cartón y de la madera, el mango -4- de chapa queda fuertemente unido a la lámina -1- de cartón, si se emplea buen pegamento o cola y como ambos cuerpos son flexibles, no existe peligro de que se rompa el cartón por los bordes de unión con el mango, aparte de resultar más práctico a causa de que las flexiones del abanico se producen también en el mango. En cuanto al aspecto económico, basta reseñar la posibilidad de aplicar recortes o desperdicios de chapas de madera inútiles en otras aplicaciones, de menor coste que el cartón, aparte de resultar incluso más atractivo.

Descrita suficientemente la constitución y ventajas del nuevo pay-pay perfeccionado objeto del presente Modelo de Utilidad, resta sólo consignar la posibilidad de que adopte cualquier forma y dimensión, tanto el cuerpo del abanico como su mango, así como la diversidad de motivos gráficos y denominati-

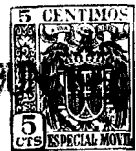

75 vos que en él se estampen, colorido y cuantas otras variaciones secundarias se crea conveniente introducir siempre que con ello no se alteren los fundamentos esenciales que se especifican en las siguientes

REIVINDICACIONES  
=====

80 Los puntos nuevos y de propia invención que se presentan para que sean objeto de reivindicación en el presente Modelo de Utilidad, son:

1.- Pay-pay perfeccionado, caracterizado porque su mango está constituido por una cinta o lámina de chapa de madera sujeta al cuerpo o lámina de cartón, mediante pegado de cierta porción de una de las caras del extremo del mango, sobre una de las caras de la mencionada lámina de cartón, formando un conjunto solidario y flexible. Y

2.- " PAY-PAY PERFECCIONADO ", de conformidad en un todo en lo esencial y fines industriales a lo descrito en la precedente memoria descriptiva y gráficamente representado en las figuras del plano adjunto para su mejor comprensión.

Esta Memoria consta de CUATRO Hojas, mecanografiadas por una sola cara, a doble espacio, en 92 líneas.

Valencia, a 27 de Mayo de 1953

Por autorización de los interesados

13 JUN



fig. 1

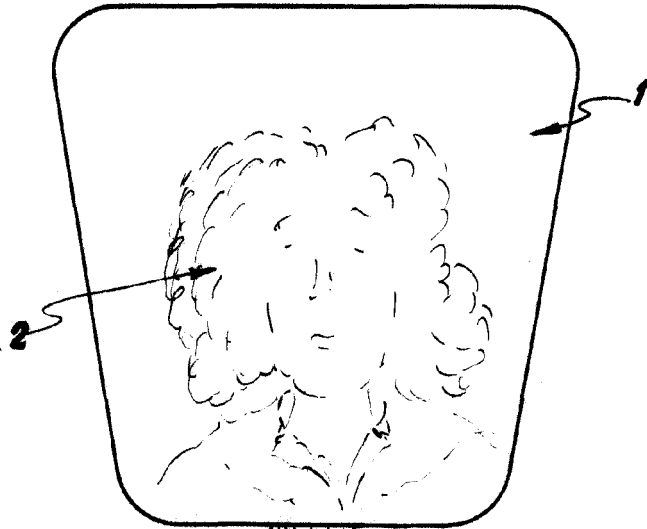

fig. 2



fig. 3

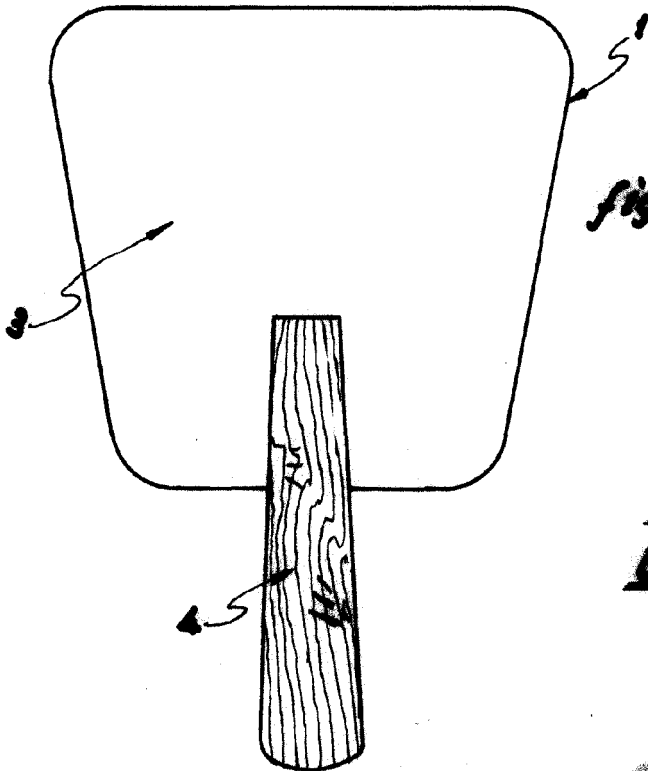

fig. 3

Carrito portátil  
Antonia Mayo 1953

