

36678



MEMORIA DESCRIPTIVA

que se acompaña a la solicitud de un MODELO DE UTILIDAD, por veinte años, para todo el territorio español, sus colonias y protectorado, por: "CENICERO CON DISPOSITIVO MECANICO PARA OCULTACION DE RESIDUOS", a favor de Don Manuel Ros Ballester, de nacionalidad española, residente en ALCIRA (Valencia), Mayor de San Agustín, 41.-

Como ya es sabido el hábito de los fumadores da lugar a problemas de diversa índole y, entre ellos, al de la eliminación de residuos, que, por mas notorio, requiere ser resuelto de modo más urgente.

5. A título de medida higiénica y en evitación del espectáculo repulsivo de las cenizas y restos de cigarros tirados descuidadamente en el suelo, se ha adoptado el uso de platillos o recipientes análogos para el depósito de los mismos. Pero éste y particularmente en Despachos u Oficinas donde se
10. reciben frecuentes visitas, en establecimientos públicos como Bibliotecas, etc., suele ocasionar gran acumulación de residuos y hasta desbordamientos de los mismos sobre las mesas, lo que tampoco resulta, en verdad, nada grato.



- Para obviar los inconvenientes aludidos se ha ideado el
15. cenicero ojeito del modelo, el cual representa una solución plenamente satisfactoria, tanto desde el punto de vista higiénico mo del oramental, puesto que no solamente permite el apoyo momentáneo de los cigarros con toda comodidad y el depósito y ocultación mecánica de los residuos, sino que, por tales
20. cualidades y, además, por su forma exterior, constituye un verdadero motivo de adorno.

Seguidamente se describe un ejemplo de preferente realización, el cual, para su mejor inteligencia, se ilustra con los dibujos anexos, que representan:

25. La Fig. 1ª., una sección en alzado del cenicero, y
La Fig. 2ª., una vista en planta del mismo.

- De acuerdo con los dibujos reseñados, el modelo se integra por un recipiente o colector (1) de boca cilíndrica en la que se encaja a presión o por medio de rosca, un reborde embutido (2) con un puente que une sus lados y ofrece en los
30. mismos sendos asientos combados y ranurados (3ª-3b), al propio tiempo que sirve de soporte al dispositivo mecánico de vaciado y ocultación de los residuos.

- El mencionado dispositivo mecánico se constituye, a su vez,
35. por un tubo (4) soldado en el correspondiente taladro del puente y cuyo extremo superior se aloja en un puño o mango (5) con un resorte (6) y un vástago de fileteado espiral (7), de los cuales, el resorte (6) se apoya y contrae sobre la base del tubo (4) y el vástago (7) se mueve en el interior del mismo,
40. que, al efecto, consta también en su base de un ranurado espiral.

El vástago (7) consta en su extremo inferior de un cabeza formada por dos topes (7ª-7b), entre los cuales se monta, de modo que gire libremente en el sentido de la espiral de aquél,

36678



45. un platillo o disco (8) cuyo perímetro en posición inicial o de reposo, se mantiene apoyado contra la base interna del reborde embutido (2) y constituye con él un receptáculo provisional al par que la tapa del recipiente o colector (1).

FUNCIONAMIENTO.- El uso y funcionamiento del cenicero es cómodo y fácil, según se deduce ya de la propia descripción.

55. El fumador puede dejar momentáneamente su cigarro apoyado en cualquiera de los asientos combados y ranurados (3a-3b) del puente del cenicero y, al propio tiempo, la ceniza que se va desprendiendo se deposita sobre el platillo o disco (8); sobre éste se deposita igualmente el resto que suele dejarse, una vez consumido el cigarro, y, entonces, se presiona ligeramente el puño o mango (5) mediante lo cual se acciona el vástago (7) que, conforme a la posición indicada en la línea de puntos en la Fig. 1a. de los dibujos, baja con el platillo o disco (8) al que, merced a su espiral de paso largo imprime un rápido movimiento de giro, cuya fuerza centrífuga expulsa los residuos dejándolos depositados y ocultos en el interior del recipiente o colector (1).

65. Una vez que cede la presión ejercida sobre él, por la acción del resorte (6), el puño o mango (5) y con él todo el dispositivo, vuelve automáticamente a su posición inicial o de reposo.

70. Debe entenderse que la realización del cenicero puede dar lugar a modificaciones de detalle tales como de forma, dimensiones y otras que, en tanto no supongan alteración fundamental, se comprenderán en el área de su protección legal.



N O T A

En resumen; el Modelo de Utilidad recaerá sobre las siguientes

R e i v i n d i c a c i o n e s . -

75. 1.- Cenicero con dispositivo mecánico para ocultación de residuos, caracterizado por intengrarse por un recipiente o colector de boca cilíndrica en la que se encaja, a presión o por medio de rosca, un reborde embutido con un puente que une sus lados y que ofrece en los mismos sendos asientos com-
80. bados y ranurados, al propio tiempo que sirve de soporte al dispositivo mecánico.
- 2.- Cenicero, según la reivindicación precedente, caracterizado porque el dispositivo mecánico se constituye por un tubo soldado en el correspondiente taladro del puente y cuyo
85. extremo superior se aloja en un puño o mango, conteniéndose también en éste un resorte y un vástago de fileteado especial, de los cuales, cuando se presiona sobre aquél, el resorte se apoya y contrae sobre la base del tubo y el vástago se mueve en el interior del mismo, que, al efecto, consta también
90. en su base de un ranurado espiral.
- 3.- Cenicero, según las reivindicaciones anteriores, caracterizado porque el vástago consta en su extremo inferior de una cabeza formada por dos topes entre los cuales se monta un platillo o disco cuyo perímetro, en la posición inicial o de
- 95.- reposo, se mantiene apoyado contra la base interna del reborde embutido constituyendo con él un receptáculo provisional al par que la tapa del recipiente o colector.
- 4.- Cenicero, según las reivindicaciones segunda y tercera, caracterizado porque el platillo o disco, al ser impulsado
100. por la espiral del vástago, gira libre y rápidamente en el mismo sentido dando lugar a una acción centrífuga que efectúa la ex-

36678



pulsión o vaciado de los residuos, luego de lo cual el puño o mango, una vez que cede la presión ejercida sobre él, por la acción elástica del resorte, vuelve automáticamente, y con él
105. todo el dispositivo a su posición inicial o de reposo.

5.- "CENICERO CON DISPOSITIVO MECANICO PARA OCULTACION DE RESIDUOS".

Tal y como queda sustancialmente descrito y reivindicado en la presente memoria que consta de cinco hojas escritas a máquina por una sola de sus caras y se ilustra en los dibujos que
110. a la misma se acompañan.

Madrid, 12 de Junio de 1.953.-



FIG. 1

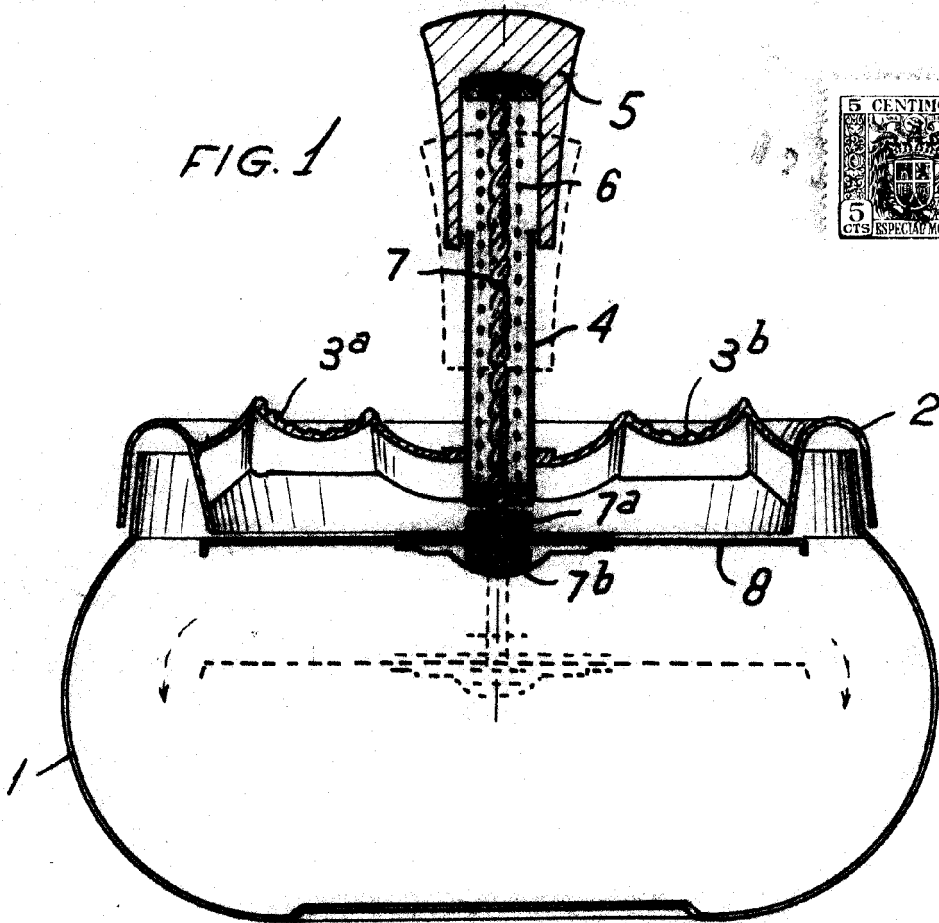
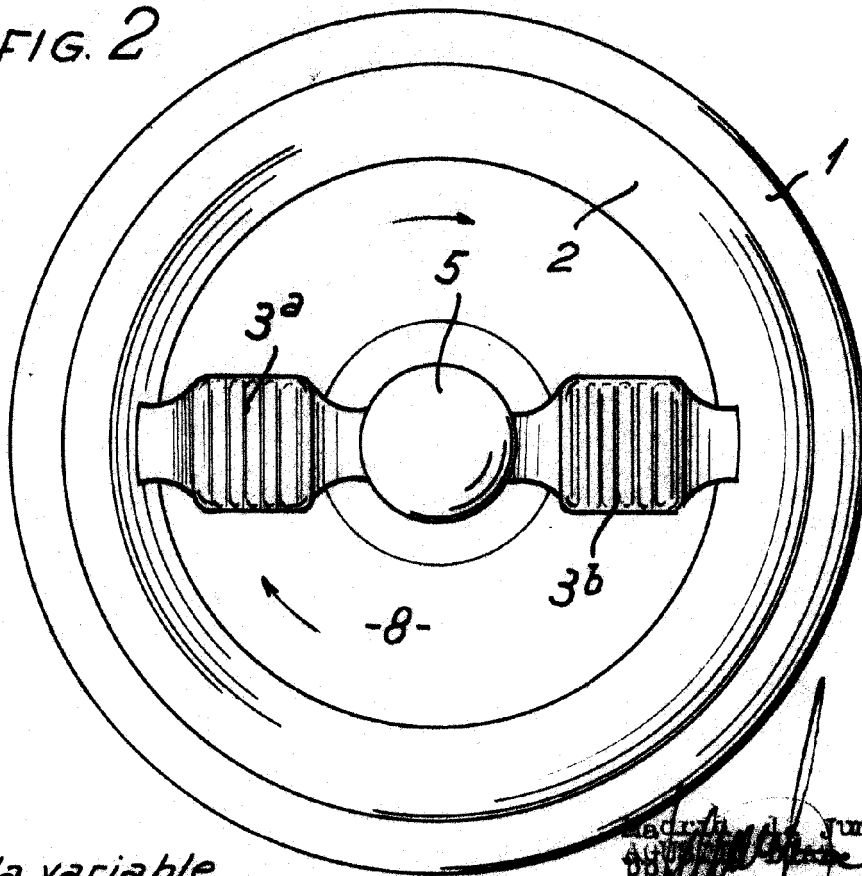

FIG. 2



Escala variable

Madrid, 14 Junio 1.955

[Handwritten signature]