

36630.

36630,0



MEMORIA DESCRIPTIVA

DEL

MODELO DE UTILIDAD

que por 20 años, para España y sus Posesiones, se solicita a favor de DON VICENTE MEDLAVILLA DE LA GAIA, de nacionalidad española, domiciliado en SEVILLA-ESPAÑA, calle Constancia, 31, por: "UN DISPOSITIVO PARA MEDIR".-

-o-o-o-o-o-o-o-

Este modelo que nos ocupa y cuyo registro se solicita, se caracteriza por estar constituido por un nuevo dispositivo para tomar medida en la confección de prendas de vestir, tanto masculinas como femeninas, el cual se coloca debajo de los brazos poniendo a la vez en la parte superior del dispositivo un hilo tirante horizontal que pasa por el pecho y otro por la espalda tomando de esta forma con toda exactitud las medidas necesarias para la confección de todas clases de prendas de vestir sin necesidad de pruebas.



10 Este dispositivo está formado por una pieza (1-fig.1-2) de forma rectangular con una pequeña base (2-fig.1-2) bien de contorno rectangular o poligonal cualquiera para descansar en el suelo llevando en la pieza (1-fig.1-2) un alojamiento a todo el largo de la misma que le sirve de corredera a una pieza (3-fig.1-2) construida en forma de T la cual lleva marcada una serie de divisiones (4-fig.1-2) de cinco en cinco milímetros o en centímetros si se desea para tomar las medidas de la sisa y las que de ella se deriven quedando fija la pieza (3-fig.1-2) en la posición deseada mediante un tornillo prisionero (5-fig.1-2) que lleva montado sobre la pieza (1-fig.1-2).

Este dispositivo puede ser construido de menor o mayor tamaño, así como de madera, bakelita o cualquier otro material adecuado. Todo según se detalla en el dibujo adjunto que lo forman:

- 25 La fig. 1- El dispositivo visto en alzado de perfil.
- La fig. 2- El dispositivo visto en alzado de frente.

-REIVINDICACIONES-

Se reivindica como de la propia y nueva invención la propiedad y explotación exclusivas de:

- 30 1) Un dispositivo para medir, caracterizado por estar constituido por una pieza de forma y contorno rectangular con una pequeña base también rectangular, llevando en la parte superior a todo el largo de la pieza un alojamiento que le sirve de corredera a otra pieza en forma de T que lleva marcada una serie de divisiones de cinco en cinco milímetros, quedando fija a la altura que se desee según la medida a tensar por medio de un tornillo fijador que lleva en la pieza base.
- 2) Un dispositivo para medir, según reivindicación anterior, caracterizado por consistir esencialmente en: "UN DISPOSITIVO PARA MEDIR

Consta la presente memoria descriptiva de dos hojas numeradas y mecanografiadas en una sola cara a las que acompañan un plano para su mejor comprensión. MADRID, ~~Junio~~ ^{Junio} de 1953

30030

10



Figura 1

Figura 2

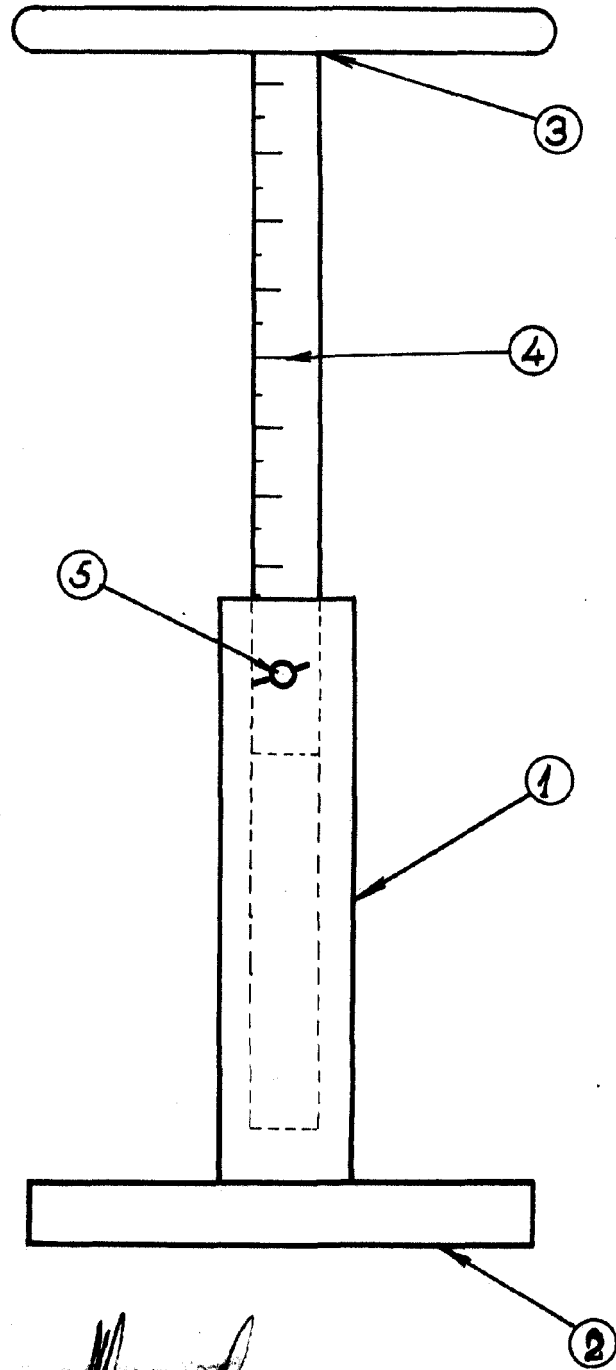
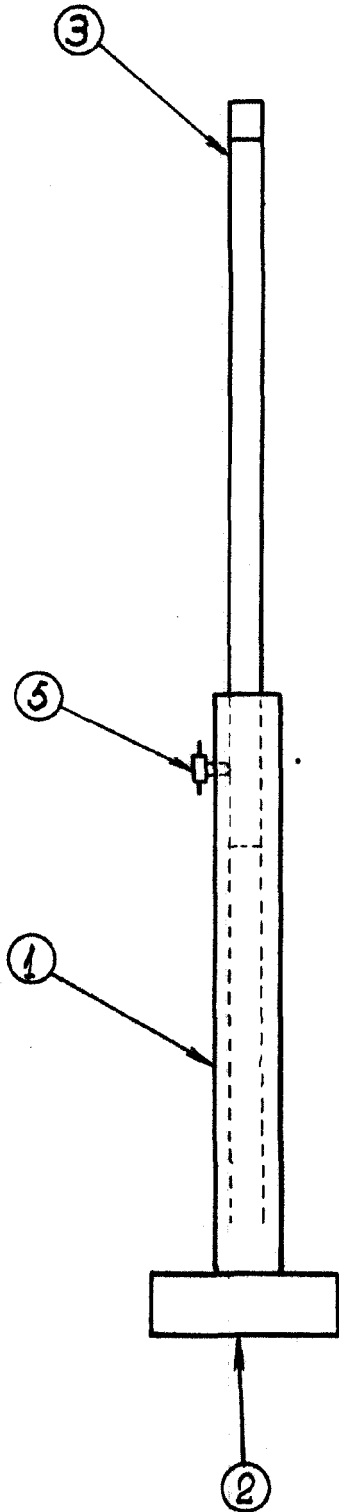

Escala: Variable.