

36609



M O D E L O
D E
U T I L I D A D

a favor de la sociedad española RESINAS ARTIFICIALES
MOLDEADAS, S. A., domiciliada en Barcelona, Avenida Mis-
tral, 54, por "CUNA DE JUGUETE DESMONTABLE".

- . -

MEMORIA DESCRIPTIVA

La presente invención se refiere a un juguete en forma de cuna de muñeca, montable y desmontable con facilidad, construido preferentemente en material plástico, sin gafas ni ganchillos adicionales para juntar las piezas de que está compuesta, y ofreciendo una agradable presentación dentro de la sencillez de su construcción.

El objeto de la invención consiste esencialmente en dos piezas que forman la cabecera y los pies de la cuna, que presentan a ambos lados unos orificios rectangulares,



2 JUL 1944

y dos piezas laterales en forma de barandillas que presentan unos salientes en forma de gancho en sus extremos, para ajustar a los orificios de las piezas que forman la cabecera y los pies, al montar la cuna.

5. Estas piezas laterales presentan a ambos lados y en toda su longitud unas ranuras, que una vez montada la cuna, tienen la utilidad de ajustar una superficie de cartón, madera o similar, que forma su base o colchón, y sirve de refuerzo al conjunto.
10. Ambas piezas, las laterales y las cabeceras, forman dos juegos distintos, teniendo cada uno ellos las mismas características de construcción y decoración, pudiendo ser montadas indistintamente por cada una de sus caras.
15. Para la mejor comprensión de cuanto se indica en la presente memoria descriptiva, se acompaña un dibujo en el que, esquemáticamente y tan sólo a título de ejemplo, se representa un caso práctico de realización del objeto de la invención.
20. En dicho dibujo, la figura 1 representa una perspectiva en despiece de los elementos que forman la cuna; la figura 2, una perspectiva de la pieza que forma la cabecera a los pies; y la figura 3, una perspectiva parcial de la pieza que forma los laterales.
25. En el aludido dibujo, el objeto de la invención está constituido por dos piezas -1- que pueden ser utilizadas indistintamente como cabecera o como pies, y que presentan a ambos lados unos orificios rectangulares -2-, y

86609



por dos piezas laterales -3- que presentan en sus extremos, formando parte de la misma pieza, unos salientes en forma de gancho -4-, que para montar la cuna encajan a los orificios -2- del juego de piezas -1-.

5. Los laterales -3- presentan a ambos lados y formando parte de su decoración, unas ranuras longitudinales -5- en las que encaja una pieza plana -6- de cartón, madera o similar, decorada simulando un colchón, y que una vez montada la cuna, forman la base de ésta.
10. Para que el montaje resulte más reforzado, se dispone una pieza alargada -7- independiente, construída con el mismo material de las demás, que presenta unos dobleces en sus extremos, que encajan a los bordes -8- del armazón de las piezas laterales.
15. Los orificios rectangulares -2- son de una dimensión ligeramente mayor que la cabeza de los salientes de las piezas laterales, para facilitar la introducción de éstos y el ligero movimiento de descenso que se precisa para fijar el encaje.
20. El montaje es sencillísimo y pueden efectuarlo los niños mismos sin intervención de los mayores. Basta con encajar los salientes -4- en los orificios -2- sin preocupación de la pieza que corresponda, pues todas y por cualesquiera de sus caras, son adaptables; encajar por sus extremos la pieza alargada -7- y colocar en el centro, presionando ligeramente, la superficie -6- hasta que encaje con las ranuras -5- y quedan montada la cuna de juguete.
- 25.

36609



- Las piezas cabeceras así como las laterales, se prestan a innumerables fantasías de decoración a base de temas infantiles que junto con la variedad de colorido que puede darse a su presentación, hacen de esta cuna desmontable un juguete llamativo para la grey infantil.
- 5.

Se comprende que será independiente del presente modelo de utilidad el material empleado en su construcción, dimensiones, decoración, y todo cuanto no afecte a la esencialidad de la invención.

- . -

N O T A

10. Se reivindica como objeto del presente modelo de utilidad:-

1. Cuna de juguete desmontable, consistente en dos piezas que pueden ser utilizadas indistintamente como cabecera o como pie y que presentan a ambos lados unos orificios rectangulares, y por dos piezas laterales que presentan en sus extremos unos salientes en forma de gancho que encajan a los orificios, presentando estas piezas laterales, formando parte de su decoración, unas ranuras longitudinales, en las que encaja una pieza plana, decorada simulando un colchón y que forma la base de la cuna, sirviendo de refuerzo al montaje junto con una pieza alargada, con dobleces en sus extremos, que encajan simultáneamente a la base del armazón de las piezas
- 15.
- 20.

36609-2



laterales.

2. Cuna de juguete desmontable.

La presente memoria consta de cinco hojas foliadas, escritas por una sola cara.

Barcelona, a 2 de junio de 1953.

RESINAS ARTIFICIALES
MOLDEADAS, S. A.

p.a.

36609



2 JUN. 1953

Fig. 1

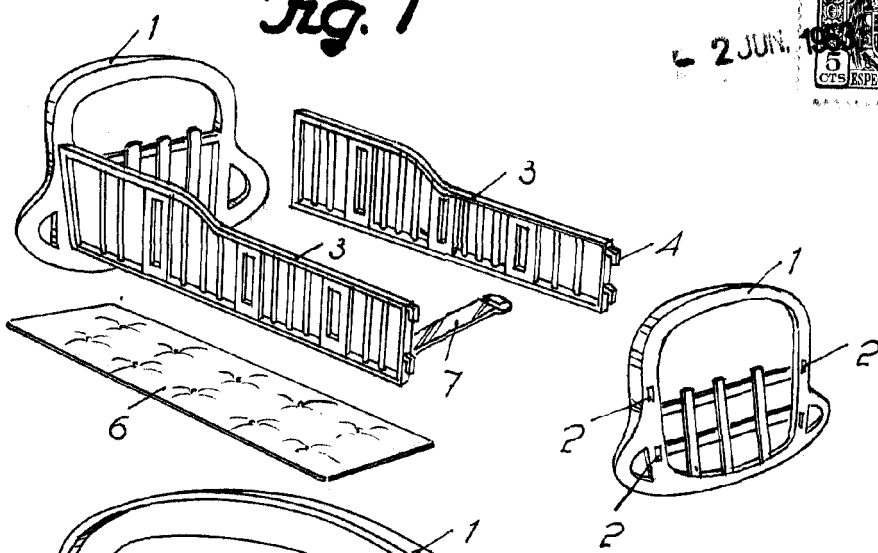

Fig. 2

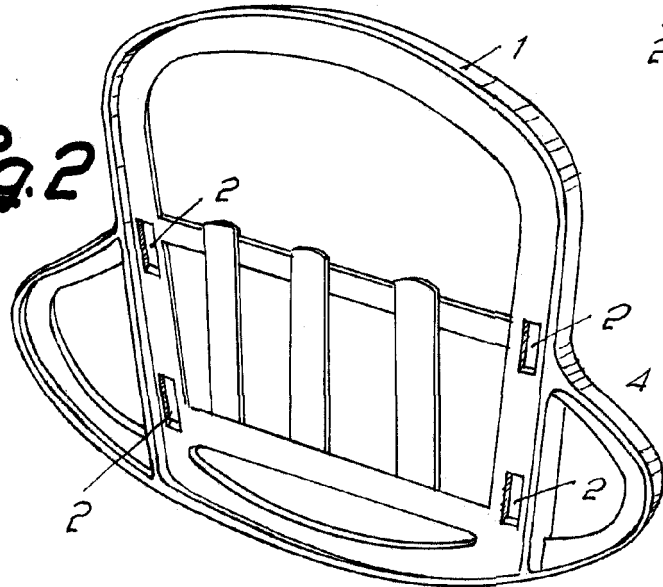
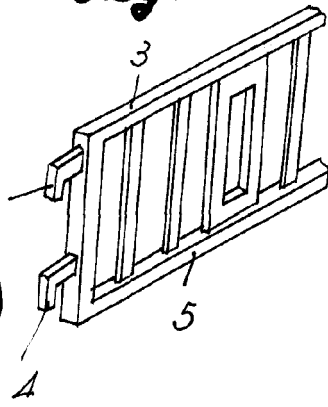

Fig. 3



Barcelona, 2 Junio 1953
Resinas Artificiales Moldeadas, s.a.
p.a.