

H/V.



36569

Memoria Descriptiva

para

un Modelo de Utilidad,
por veinte años en España

a favor de

D. Mauricio Schmidt de Pablo

residente en

Barcelona, Carretera de Sarriá, 67

por:

" DISPOSITIVO ELASTICO PARA SILLONES Y ANALOGOS "

- 8 JUN.



1.-

36569

5 El presente modelo de utilidad se refiere a un dispositivo elástico para sillones y análogos, aplicable a toda clase de asientos y de respaldos de sillas, sillones, bancos, sofás, otomanas y similares y que también puede utilizarse en los asientos de automóviles y aviones por su poco peso y escaso espacio que ocupa.

10 Esencialmente tal dispositivo consiste en cuatro enganches, colocados en las cuatro esquinas del marco del respaldo o armazón del asiento, de cada uno de los cuales parten cuatro resortes helicoidales, de los que los centrales se unen a los extremos de los brazos de una cruceta central y los de uno y otro lado a los que ocupan también posición lateral en la esquina adyacente, efectuándose la unión por medio de una anilla que a su vez por otro resorte mas corto se une al extremo
15 más próximo de la cruceta. Es decir, el conjunto del dispositivo le forman una pieza de enganche y cuatro resortes radiales en cada esquina, y una cruceta central que recibe directamente ocho de dichos resortes, mientras que los extremos de sus brazos, por otros resortes mas cortos, se enlazan a las anillas
20 que unen dos a dos los resortes que forman el contorno del conjunto.

25 Cuando se desea mayor movilidad del conjunto y por consiguiente más comodidad, la cruceta la forman dos piezas independientes, que se pueden deslizar entre sí, y en caso contrario es de una sola pieza.

El número de muelles que se utiliza y su uniforme distribución, permite que puedan ser relativamente delgados por repartirse los esfuerzos muy por igual.



36569

Al conjunto así formado se puede adaptar el asiento o respaldo que se desee, formado por un acolchado de muy poco espesor e incluso por una simple lona o loneta, sin menoscabo de la comodidad.

5 Las ventajas del dispositivo que se reivindica son esencialmente las siguientes:

- se fija únicamente en cuatro puntos, que son sus esquinas.

10 - se reparten los esfuerzos por igual en todos los muelles, lo que permite que sean relativamente delgados, de poco peso y coste.

- haciendo su cruceta central de dos piezas deslizantes permite la máxima comodidad.

15 - es muy higiénico por poder retirarse fácilmente de él la colchoneta, lona o tapizado; y este forrado o recubrimiento puede hacerse con muy poco material.

Reasumiendo es muy elástico, ligero y confortable y a la vez muy sólido.

20 Para mayor claridad concretaremos las características del dispositivo que se reivindica, con referencia a las adjuntas figuras, que corresponden a una de sus formas de ejecución preferentes, pero que no tienen carácter alguno limitativo, ya que tanto la forma y dimensiones de las distintas piezas, como los detalles de su presentación, se establecerán en
25 cada caso de acuerdo con lo que se estime pertinente, para la aplicación concreta de que se trate y como tales variaciones, así como cualquiera otras que se hagan de detalle, no afectan a la esencialidad reivindicada, los diversos dispositivos que



36569

se construyan con cualquiera de esas modificaciones no serán sino variantes, igualmente comprendidas y protegidas por el presente registro.

5 La fig. 1 representa la vista de conjunto de un sillón, cuyo respaldo y asiento llevan el dispositivo elástico que se reivindica.

La fig. 2 presenta dicho dispositivo en mayor escala, para mostrar los detalles de su organización.

10 La fig. 3 se refiere a la cruceta central, hecha de dos piezas.

La fig. 4 muestra el enganche para los muelles que se coloca en las esquinas.

La fig. 5 corresponde a la cruceta central, en el caso de hacerla de una sola pieza.

15 Con referencia a dichas figuras y a los números que sobre ellas designan las distintas partes de los elementos representados, que interesan a los fines de esta memoria, la descripción del dispositivo elástico que se reivindica es como sigue:

20 En los laterales 1 del respaldo o asiento, que forman parte del correspondiente marco o armazón, van sujetas las piezas 2 que presentan dos ganchos laterales y un anillo central para los resortes 5, es decir, de cada una de las esquinas de tal marco o armazón parten cuatro resortes, los dos centra-
25 les que van a los extremos de los brazos perpendiculares de la cruceta 4, provistos al efecto de orificios, y los extremos que se unen a los de los enganches contiguos, por medio de una anilla 3, que a su vez por otro resorte más pequeño va enlazada al

4.-



36589

extremo de uno de los brazos de la cruceta 4.

Esta como se ha indicado puede estar formada por dos brazos independientes (figs. 2 y 3) o ser de una sola pieza (fig. 5) en el primer caso presta mayor movilidad al conjunto, que proporciona mas comodidad.

5

Para atender a ésta puede también suprimirse el listón superior del marco 1 y colocar sobre los muelles la lona, colchoneta, y tapizado que se desée constituya el respaldo

=====



N O T A.-
=====

36569

El presente modelo de utilidad comprende las siguientes reivindicaciones:

5 1.- Dispositivo elástico para sillones y análogos, caracterizado porque está constituido por cuatro piezas enganches, que se colocan en las esquinas del marco del respaldo o armazón del asiento, cada una de las cuales presenta dos ganchos laterales y una anilla central, para cuatro resortes helicoidales, de los que los dos centrales se unen a los extremos de los brazos de una cruceta, que ocupa el centro del dispositivo.

10 2.- Dispositivo según lo reivindicado en el punto anterior, caracterizado porque los resortes dispuestos a uno y otro lado de esos centrales, se unen a los del mismo lado de la esquina adyacente, por intermedio de una anilla, que a su vez se enlaza por otro resorte más corto al extremo más próximo del brazo de la cruceta.

20 3.- Dispositivo según lo reivindicado en los puntos anteriores, caracterizado porque la cruceta central es de una sola pieza, con orificios en los extremos de sus brazos para recibir los de los resortes, o de dos piezas superpuestas, que pueden deslizarse entre sí.

4.- Dispositivo elástico para sillones y análogos.

25 Según se describe y reivindica en la presente memoria descriptiva y se ilustra con los dibujos que a la misma se acompañan.

Consta esta memoria de cinco hojas foliadas y escritas a máquina por una sola de sus caras.

Madrid, a 8 de Junio de 1957.

Fig. 1.

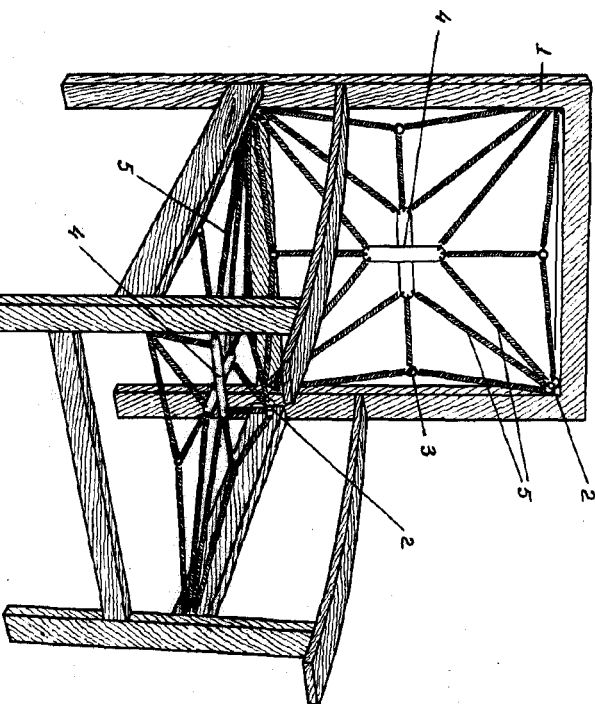

Fig. 2.

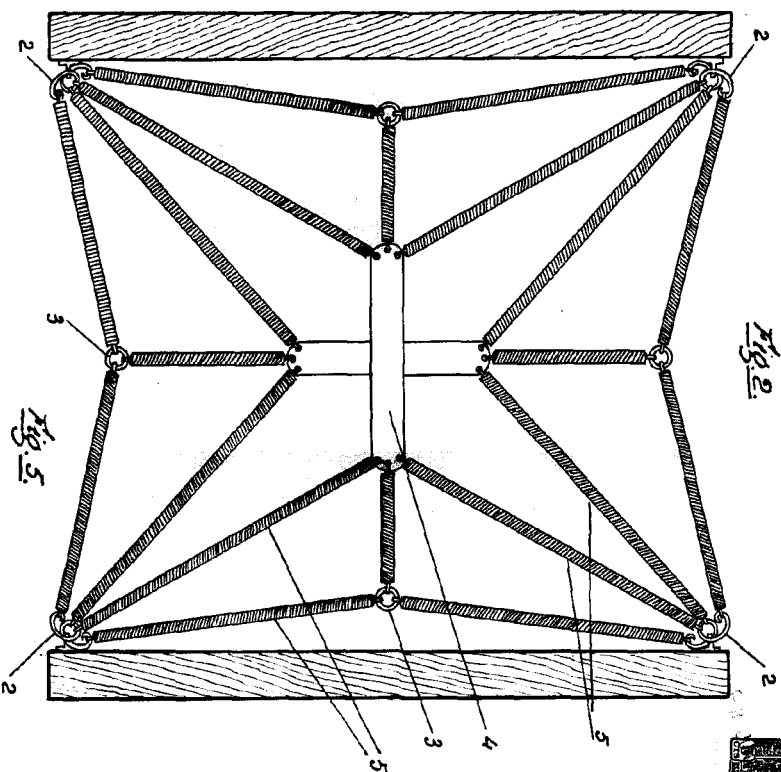

Fig. 3.

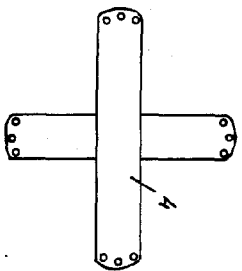
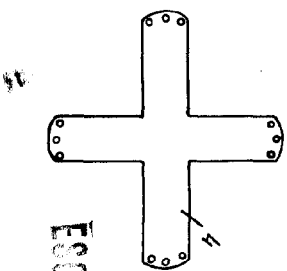
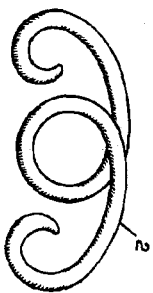

Fig. 4.



ESQUEMA VARIABLE
M. Schmidt

36569

