

365811 26 JUN 1907



36561

MEMORIA DESCRIPTIVA

que se acompaña a

la solicitud de

un MODELO DE UTILIDAD por VEINTE AÑOS en ESPAÑA

a favor de

Don FELIPE ALVAREZ MIRO, residente en VALENCIA, Pedro III
el Grande -22,

p o r

» NUEVO ZOCALO O PIE PARA PROYECTORES CINEMATOGRAFI-
DOS ».

Inventor: El solicitante, de nacionalidad española.

/////

36561



5

La invención a que se refiere la presente Memoria, constituye una novedad industrial con características y ventajas que la hacen merecedora del privilegio de explotación exclusiva que por ella se solicita, de acuerdo con las prescripciones del Estatuto vigente de la Propiedad Industrial de 26 julio de 1.929, texto refundido, publicado el 30 de abril de 1930.

10

La finalidad que se persigue con este invento, es poder ofrecer a los propietarios de cinematógrafos un nuevo zócalo o pie para los proyectores, mucho más completo y perfeccionado que los utilizados en la actualidad.

15

Los zócalos utilizados hoy día para sostener los proyectores cinematográficos, no tienen otra utilidad que la ya dicha de sostener a los proyectores, perdiéndose por tanto un espacio considerable, siendo así que muchos de los aparatos de que consta un proyector pueden ir escondidos dentro y estar más a mano y seguros.

20

Hasta hoy, el mecanismo amplificador de sonido de los proyectores iba montado aparte o sobre la plataforma del zócalo, lo cual es un inconveniente, puesto que los mandos de dicho mecanismo no estaban lo suficientemente cerca del operador para que pudiera controlarlos cómodamente.

25

Con el Modelo de Utilidad que se pretende proteger, han sido eliminados estos inconvenientes, consiguiéndose a la vez diferentes ventajas, tales como: fácil manejo del operador; reparación instantánea por quedar inmediatamente al descubierto todos los mecanismos, tan pronto se abre la puerta del zócalo.

30

Para que se aprecie mejor este aparato, se acompaña a la presente un juego de planos, en los que se represen-

36561



ta en dos posiciones.

35 La figura A. nos muestra una vista del zócalo por la parte de la puerta. El nº 1 es el cuerpo del zócalo, de forma rectangular verticalmente. El nº 2 es la puerta registro, provista de una rejilla nº 3 de ventilación y refrigeración. Sobre la parte exterior de esta puerta, se montan todos los mandos e indicadores necesarios del mecanismo interior del amplificador, el cual va montado sobre una placa horizontal nº 4, solidaria de la parte interior
40 de la puerta nº 2, de manera que cuando se abre ésta sale todo el mecanismo al exterior. El nº 5 es una plataforma superior inclinable mediante un vástago nº 6, que atraviesa un torreón nº 7, provisto del mando nº 8, para fijar la posición de dicho vástago. El nº 9 señala el eje
45 sobre el que gira la plataforma para su inclinación.

La figura B. representa una sección vertical de este zócalo, para que se pueda observar con claridad la placa horizontal nº 4, solidaria interiormente de la puerta nº 2.

50 Hecha la descripción precedente, es preciso añadir que los detalles de realización de la idea expuesta pueden variar, sin que por ello cambie la esencia de la invención, que es la que se despende de los párrafos que anteceden y la que se reivindica en la siguiente

55

NOTA

En resumen: El Modelo de Utilidad que se solicita, recaerá sobre las reivindicaciones que siguen:

60

1ª.-Nuevo zócalo o pie para proyectores cinematográficos, caracterizado por llevar en su interior montado el mecanismo amplificador, solidario de una puerta de dicho zócalo, provista de una rejilla para refrigeración y en

-4-
36561



cuya parte exterior van montados los mandos e indicadores correspondientes.

65

2ª.- Nuevo zócalo, según reivindicación primera, caracterizado por llevar una plataforma inclinable que gira sobre un eje y cuya posición se fija mediante un vástago que atraviesa un torreón con mando.

70

3ª.- Se reivindica, por último, como objeto sobre el que ha de recaer el Modelo de Utilidad que se solicita: "NUEVO ZOCALO O PIE PARA PROYECTORES CINEMATOGRAFICOS".

Todo conforme queda descrito en la presente Memoria, que consta de cuatro páginas escritas a máquina y dibujos que se acompañan.

75

Madrid, 6 junio de 1.953.-

ALFONSO UNGRIA

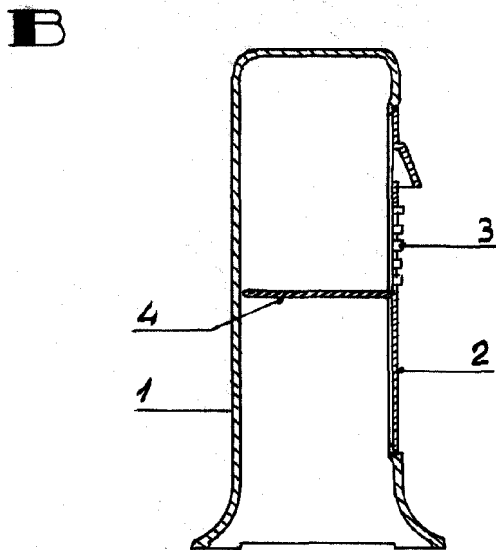
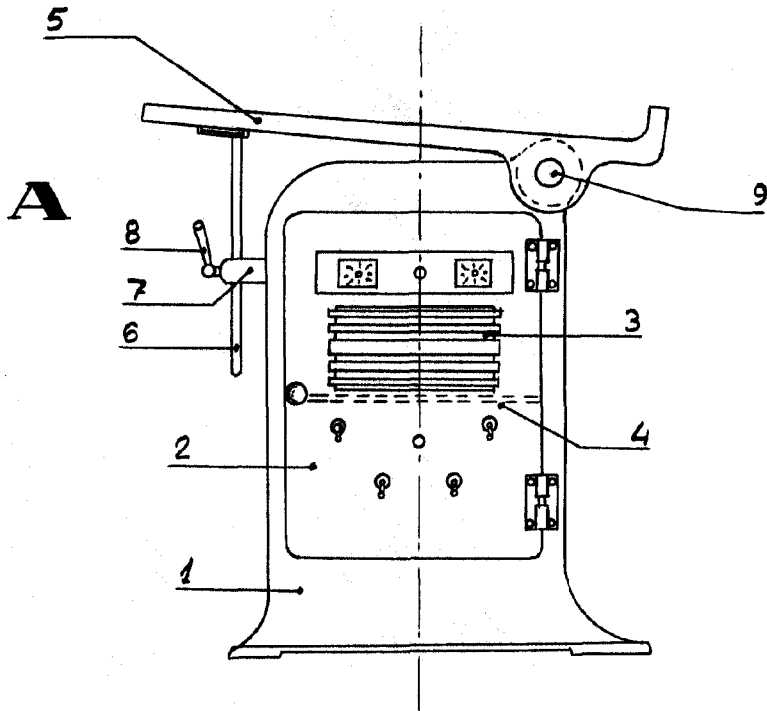

ESCALA VARIABLE
 JUNIO 6 DE JUNIO 1953.-
 EMPORIO VARELA

[Handwritten signature]