

36554



MODELO DE UTILIDAD
POR VEINTE AÑOS
EN ESPAÑA

Solicitado a favor de Don Francisco Peiró Hurtado, de nacionalidad española, domiciliado en Valencia, Calle de Burriana, 30,
p o r

:" DUCHA - BAÑO DE JUGUETE " :

=====

MEMORIA DESCRIPTIVA

=====

En la presente Memoria descriptiva y en los dibujos anexos, vamos a tratar de las características, constitución y funcionamiento de un nuevo tipo de juguete, adoptando forma de baño o ducha, que ha sido proyectado de modo que el niño o usuario pueda hacer para que la ducha sea continua y como esto se consigue con suma sencillez y facilidad de manejo, proporciona a este nuevo juguete un gran atractivo y utilidad, desde el punto de vista recreativo, que le hacen apto para merecer el privilegio de exclusiva fabricación y venta que se solicita por medio del presente registro.

5

10



El juguete a que nos venimos refiriendo estará esencialmente integrado por un cuerpo de cualquier forma, tamaño y material adoptando por ejemplo forma de pileta o bañera, provisto de un doble fondo y con las paredes del primer fondo inclinadas hacia el centro para facilitar el desagüe por un orificio central dotado de una válvula que actúa de abajo hacia arriba para obtener dicho orificio si la válvula recibe presión desde su parte inferior. El mencionado cuerpo dispondrá de otros departamentos situados en cualquiera de sus lados, de los cuales uno estará en comunicación con el doble fondo, y alojará una vejiga de goma o cuerpo de bomba, dotada o no de resortes de recuperación, que al presionar en su parte superior produzca un desplazamiento del agua y aire de su interior. En los otros departamentos irán alojados unos pitos o dispositivos sonoros accionables simultáneamente y por los mismos medios que la vejiga o bomba mencionada, y provistos o no de muelles de recuperación. El doble fondo posee un orificio de escape, al que va conectado un tubo doblado en ángulo o curvado, en cuyo extremo recayente al centro de la pileta o bañera poseerá una boca con múltiples orificios o sea el distribuidor de la ducha. Constará también el juguete de una figurita colocada en la pileta, adoptando la forma de una persona o animal.

Para facilitar la comprensión de las características generales que anteriormente hemos descrito, se acompaña una lámina de dibujos representando un ejemplo de realización práctica de uno de estos juguetes; aún cuando al cuerpo principal del juguete se le ha dado la forma de pileta, esto no excluye, como ya se ha indicado, el que adopte otra forma cualquiera, lo mismo que el que se cambie la figura de niño representada, por otra, y que se efectúen en general otras variaciones de detalle secundarias, tal como en sus dimensiones, materiales, colorido, etc.

Refiriéndonos pues a dichos dibujos, en los que aparece una

6 JUN 19



86554

sección y una planta, vemos que las diversas partes del juguete, se señalan con las siguientes acotaciones: -1- es el cuerpo principal del juguete, que en el ejemplo adopta la forma de una pileta; -2- es la concavidad o departamento superior visible, recolector del agua que cae; -3- es el tabique que separa dicha concavidad -2- del doble fondo -4-; -5- señala el orificio central de paso del líquido del departamento superior -2- al -4-; -6- es la válvula de obturación; -7- es un compartimento separado del doble fondo -4- por el tabique -8- en el cual hay practicado el orificio -9- que los pone en comunicación; -10- es una vejiga de goma alojada en el compartimento -7-, cuya vejiga posee una boca de escape que vierte en el orificio -9-. El citado compartimento -7- tiene a ambos lados otros dos compartimentos -11- y -12- cada uno de los cuales aloja un pito o dispositivo sonoro, que no se observan en los dibujos. Estos tres compartimentos -7-, -11- y -12- (que incluso podrían ser uno sólo) se hallan descubiertos por su parte superior con unos puentes -13- y -14-, debajo de los cuales existe una plancha -15- que se apoya sobre la vejiga -10- y sobre los pitos laterales para accionar a estos tres elementos a la vez; -16- es un tubo conectado al doble fondo -4-, con la boca o distribuidor perforado -17-, siendo -18- una figurita de niño sujeta al cuerpo -1-.

En cuanto al funcionamiento de este juguete, es como sigue: en la pileta o concavidad -2- depositaremos agua, colonia u otro líquido cualquiera hasta casi llenarla, con lo cual habremos llenado también el doble fondo -4- y el interior de la vejiga -10-, ya que estos tres compartimentos se comunican a través de los orificios -5- y -9-. Hecho esto, si queremos que la ducha vierta líquido, bastará que apretemos con el dedo en la plancha -15- la cual comprime la vejiga -10- de modo que ésta expulsa el líquido que tiene en su interior, el cual pasa a través del orificio -9- al departamento -4-, aumentando la presión del líquido



75 contenido en éste, el cual empuja hacia arriba a la válvula -6-
 impidiendo los escapes por el orificio -5-. La indicada presión
 obliga al líquido a salir por el único camino libre que es el
 del tubo -16-, por el cual asciende, saliendo por el distribui-
 dor de la ducha -17- y cayendo sobre el muñeco -18- y dentro de
 80 la pileta -2-. Cuando se ha desalojado del doble fondo -4- tal
 cantidad de líquido que la presión dentro de aquel descienda, y
 cuando debido también a la gravitación del líquido de la pileta
 -2-, la válvula -6- deje de actuar, el líquido de dicha pileta
 -2- pasa al doble fondo -4- a través del orificio -5- y si pre-
 85 sionamos alternativamente la plancha -15-, haremos funcionar la
 vejiga -10- como una bomba y la ducha actúa continuamente, pro-
 duciendo a la vez unos sonidos imitando el lloro del niño, debi-
 do a que la plancha -15- citada, presiona también los dispositi-
 vos sonoros o pitos, todo ello con gran regocijo y entretenimien-
 90 to de los niños.

REIVINDICACIONES



Los puntos nuevos y de propia invención que se presentan para que sean objeto de reivindicación en el presente Modelo de Utilidad, son:

- 95 1.- Ducha-baño de juguete, caracterizado por constar de un cuerpo principal, adoptando forma de pileta o bañera, con un doble fondo y un orificio de comunicación entre la concavidad o espacio superior y el doble fondo, poseyendo dicho orificio una válvula que lo obtura por presión de abajo hacia arriba.
- 100 2.- Ducha-baño de juguete, caracterizado porque el cuerpo principal de la precedente reivindicación posee otros departamentos en los que van alojados unos pitos o dispositivos sonoros accionados a presión.
- 105 3.- Ducha-baño de juguete, caracterizado por poseer una vejiga de goma o bomba debidamente alojada en el cuerpo de las



anteriores reivindicaciones, dotada o no de muelles de recuperación, con boca de escape y admisión en comunicación con el doble fondo citado en la reivindicación 1ª y medios para presionar la vejiga o bomba, que a la vez accionan los dispositivos sonoros de la reivindicación precedente.

110

4.- Ducha-baño de juguete, caracterizado por tener un tubo doblado en ángulo o curvado, conectado al doble fondo del cuerpo principal y con una boca con orificios múltiples o alcachofa, y debajo de ésta una figura de cualquier ser humano o animal.

115

5.- Ducha-baño de juguete, caracterizado porque presionando sobre la vejiga o bomba alternativamente, impulsa ésta el líquido estableciendo un circuito circulatorio, en el cual el líquido es desplazado por presión desde el doble fondo al tubo, cayendo por la alcachofa que se encuentra al final de éste, sobre la figura corpórea y a la concavidad o recipiente receptor, del cual pasa de nuevo al doble fondo, simultaneándose este ciclo circulatorio con sonidos de los dispositivos sonoros, imitando cualquier voz humana o animal. Y

120

6.- "DUCHA-BAÑO DE JUGUETE", de conformidad en un todo en lo esencial y fines industriales a lo descrito en la precedente Memoria y gráficamente representado en los adjuntos Planos, para su mejor comprensión.

125

Esta Memoria consta de CINCO hojas, mecanografiadas por una sola cara, a doble espacio, en 127 líneas.

Valencia, a 11 de Abril de 1953

Por autorización del interesado



Fig.1

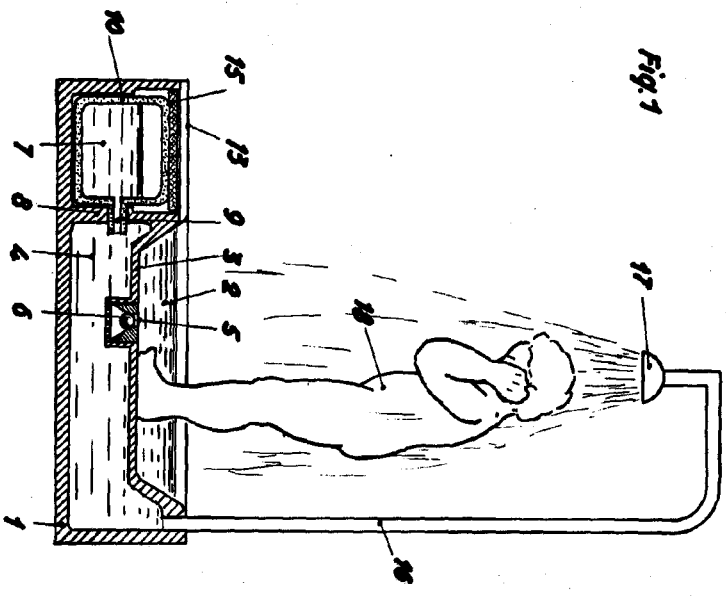
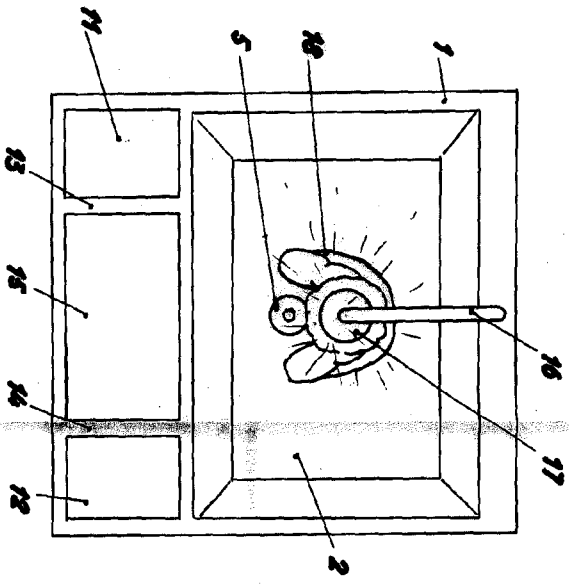

Fig.2



ESCALA VARIABLE
 VALENCIA, 20 MAYO 1953
 P.A.

