



36547

MEMORIA DESCRIPTIVA

del MODELO DE UTILIDAD, por 20 años, solicitado a favor de Don Miguel S A L S E S Pascual, de nacionalidad Española, residente en Barcelona, calle de Rocafort numero 96, por :
" UNA FIJA PERFECCIONADA PARA QUICIOS DE POSTIGOS ".

El presente Modelo de Utilidad hace referencia a una, fija perfeccionada para quicios de postigos, especialmente indicada para postigos con tapabocas .

5 Sabido és que las fijas o bisagras para quicios de postigos, constan de dos piezas, una que se coloca en la ventana y otra en el propio postigo , debiendo practicarse previamente en ambos sendas entallas o ranuras, operación sumamente engorrosa y delicada.

10 El recurrente ha ideado una fija perfeccionada, de fácil colocación, la cual una vez colocada queda disimulada en el borde del tapabocas.

2 86547



Consiste esencialmente en una pieza en forma de T de cuyo pié parten dos aletas en forma de sector circular de 90 grados atravesadas por un pasador en el que gira una segunda -
15 pieza, en forma también de sector y que presenta una prolongación que penetra en un ojal o escotadura existente entre -
el marco de la ventana y una pieza rectangular, con un ligero refundido, sujeta a la misma, quedando sujeta la primera-
pieza por los brazos de la T con tornillos, al borde del pos-
20 tigo, de manera que las aletas del pié quedan alojadas en -
una escotadura practicada en el propio tapabocas .

Se caracteriza esta fija perfeccionada porqué la prolongación de la segunda pieza presenta un par de orificios para asegurar su inmovilidad por medio de tornillos.

25 En los dibujos de la hoja adjunta y a título de ejemplo se representa un caso particular de realización práctica de la fija perfeccionada objeto del presente Modelo de Utilidad mostrando la figura 1, las tres piezas constitutivas de la -
fija, acoplada una de ellas al postigo y a su tapabocas y la
30 otra al marco de la ventana, en tanto que la figura 2, muestra un corte transversal del conjunto ya montado.

Siguiendo los diseños vemos la fija constituida por una -
pieza -1- en forma de T de los lados de cuyo pié salen dos -
aletas perpendiculares -2- en forma de sector circular de 90
35 grados y que presentan dos agujeros -3- para el paso de un -
pasador -4- sobre el que gira una segunda pieza -5- provista
de una prolongación -6-.

Esta prolongación -6- penetra en la escotadura formada -
por el canto de la ventana -7- y una lámina metálica -8- pro-
40 vista de un refundido -9- que es el que forma propiamente la
escotadura.



Tanto la pieza -1- como la pieza -8- y la prolongación -6- se hallan provistas de agujeros chaflanados para su fijación, por medio de tornillos.

45 En la figura 1, se ve en silueta el canto de un postigo -10- en cuyo tapabocas se aloja la fija de manera que queda disimulada.

Se fabricará la fija perfeccionada descrita con chapa de hierro, latón u otro metal o aleación apropiados, variando sus dimensiones y acabado, así como las máquinas empleadas y en general cuanto no altere, cambie o modifique la esencialidad del objeto del presente Modelo de Utilidad.

50

===== N O T A =====

Se reivindica como objeto de este Modelo de Utilidad:-

55 1ª.- Una fija perfeccionada para quicios de postigos, que esencialmente consiste en una pieza en forma de T, de cuyo pié parten dos aletas en forma de sector circular de 90 grados, atravesadas por un pasador, en el que gira una segunda pieza, en forma también de sector y que presenta una prolongación que penetra en un ojal o escotadura^{existente} entre el marco de la ventana y una pieza rectangular con un ligero-refundido, sujeta a la misma, quedando sujeta la primera -
60 pieza por los brazos de la T con tornillos, al borde del postigo, de manera que las aletas del pié quedan alojadas en una escotadura practicada en el propio tapabocas.

65

2ª.- Una fija perfeccionada para quicios de postigos según reivindicación 1ª., que se caracteriza porque la prolongación de la segunda pieza presenta un par de orificios para asegurar su inmovilidad por medio de tornillos.



70 3ª.- Una fija perfeccionada para quicios de postigos.
Consta la presente memoria descriptiva de cuatro hojas folia-
72 das escritas por una sola cara.

Barcelona, 3 de JUNIO de 1.953.

P. A.

30547

Fig. 1

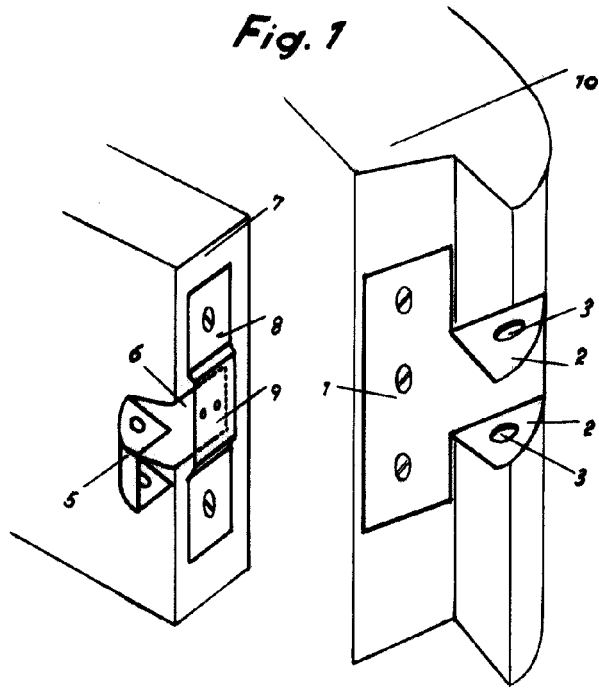
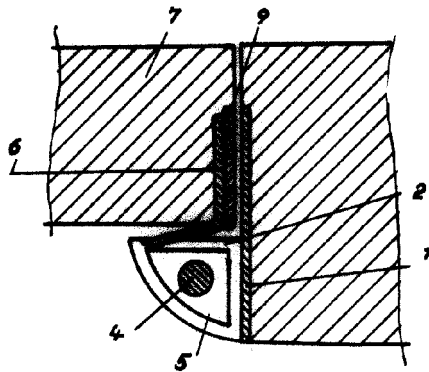

Fig. 2



BARCELONA 3 Junio 1953
F. Salses Pascual
F. Salses Pascual

Escala variable.