



36517

REGISTRO
DE
UN MODELO DE UTILIDAD

Por "Un cubo o recipiente de trabajo de peso liviano" - - -
a favor de la COMPANIA ESPANOLA DE CAMIONAJE INDUSTRIAL, So-
ciedad anónima, de nacionalidad española, domiciliada en
BARCELONA, avenida de José Antonio, n° 613.

MEMORIA DESCRIPTIVA

La presente memoria descriptiva se refiere a la solici-
tud de un modelo de utilidad constituido por un cubo o reci-
piente, preferiblemente con asa superior articulada, que pre-
senta una constitución no metálica que además de hacerlo
5 sumamente liviano o de poco peso lo hace especialmente apto
para ser usado especialmente en operaciones agrícolas o de
ganadería, tales como la recolección de frutas, distribución
de semillas y abonos, suministro de piensos en las granjas
y otras aplicaciones semejantes en que podrían producirse
10 reacciones químicas indeseables del contenido del cubo con
el metal que constituyese el mismo.

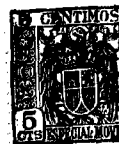

Está caracterizado esencialmente el cubo o recipiente con asa u asas que constituye el modelo, por el hecho de tener la vasija o cuerpo hueco fabricado de plancha delgada de madera, cartón, fibra u otro material no metálico, debidamente curvada o arrollada y mantenida en disposición tubular por medio de aros de refuerzo fabricados de madera, siendo el fondo de tabla más gruesa y quedando tal cuerpo provisto, con preferencia, de un asidero articulado a los aros que rebordean su boca facilitando el transporte y manipulación del recipiente.

La descripción de un caso de ejecución práctica del modelo ha de facilitar en gran manera la especificación de la estructuración esencial del tipo de cubo o recipiente que constituye el mismo y por ello se lleva a cabo a continuación, la del que está representado a título de ejemplo en el dibujo adjunto.

Como puede apreciarse perfectamente en el dibujo, el cubo dado como ejemplo está constituido por una pared cilíndrica 1 formada por varios gruesos de chapa de madera, preferiblemente con las fibras puestas en diferentes direcciones, debidamente curvadas o arrolladas y puestas en superposición manteniéndolas en la posición requerida para que quede asegurado la forma cilíndrica y la resistencia del recipiente por medio de aros o cinchos 2 formados de tira delgada de madera, debidamente curvada en anillo y con los extremos 3 solapados de modo que puedan ser fijados entre sí y a la pared cilíndrica por medio de clavos 4 usados repetidamente en toda la longitud del aro. El borde del recipiente está reforzado por un



aro análogo 5 pero dispuesto interiormente. Unas pequeñas guarniciones metálicas 6, con orificios 7, fijadas por medio de clavos al borde del recipiente reforzado por los aros 3 y 5, sirve para que quede articulada sólidamente una asa de alambre de cobre 8 con asidero de madera 9. El fondo del recipiente, no visible en el dibujo, está formado por un disco de tabla de madera, de diámetro correspondiente al interno de la pared cilíndrica, fijado por clavazón de esta al mismo y apoyado en un aro interno semejante al 5.

10 Examinado el dibujo se comprende perfectamente la solidez que tiene el recipiente a pesar de su ligereza lo cual lo hace sumamente cómodo para utilizarlo incluso subiéndolo a la copa de los árboles para recoger las frutas.

También se comprende que los cubos o recipientes fabricados de acuerdo con el modelo podrán presentar diferentes formas y dimensiones en cada caso de ejecución distinto, así como que podrán ser variables la calidad de las hojas de madera o de otras materias laminares arrollables que se empleen para fabricar las paredes de la vasija cilíndrica, las que se utilicen para constituir el fondo de la misma y las usadas para establecer los aros o cinchos o los aditamentos tales como asas, guarniciones y otros. Asimismo podrán variar los acabados o tratamientos que se den facultativamente, a los recipientes producidos para mejorar su hermeticidad y asegurar su conservación.

25 En cuanto a las asas ha de hacerse constar que podrá dotarse a los cubos de una sola, como la representada o bien constituida de cuerda o cable flexible, o de dos o más de



cualquier tipo situadas, debidamente repartidas en el borde del recipiente.

También podrán variar sin causar alteración de la esencialidad del modelo cuantas circunstancias puedan concurrir en la fabricación o en la utilización del recipiente, con carácter accidental, secundario o accesorio.

N O T A

Por el registro de modelo de utilidad a que se refiere la presente memoria descriptiva se REIVINDICA la propiedad y la explotación exclusiva de:

10 1.- Un cubo o recipiente de trabajo de peso liviano, esencialmente caracterizado por el hecho de tener la vasija o cuerpo hueco fabricado de plancha delgada de un material no metálico debidamente curvada o arrollada y mantenida en disposición tubular por medio de aros de refuerzo fabricados de madera siendo el fondo de tabla mas gruesa.

15 2.- Un cubo o recipiente de trabajo de peso liviano, tal como el especificado en 1, caracterizado por el hecho de estar provisto de un asidero superior articulada a los aros que rebordeen la boca del recipiente.

20 3.- La propiedad y la explotación exclusiva del objeto del registro sean cuales fueren las circunstancias que concurren con su esencialidad definida en la anterior reivindicación, cual objeto es:

"Un cubo o recipiente de trabajo de peso liviano".

CONSTA.

36517



- 5 -

Consta la presente memoria de cinco hojas foliadas,
escritas por una sola cara.

Barcelona, 28 de Mayo de 1953.

P. p. de la: COMPAÑIA ESPAÑOLA DE CAMIONAJE INDUSTRIAL,
Sociedad anónima,

36517

28

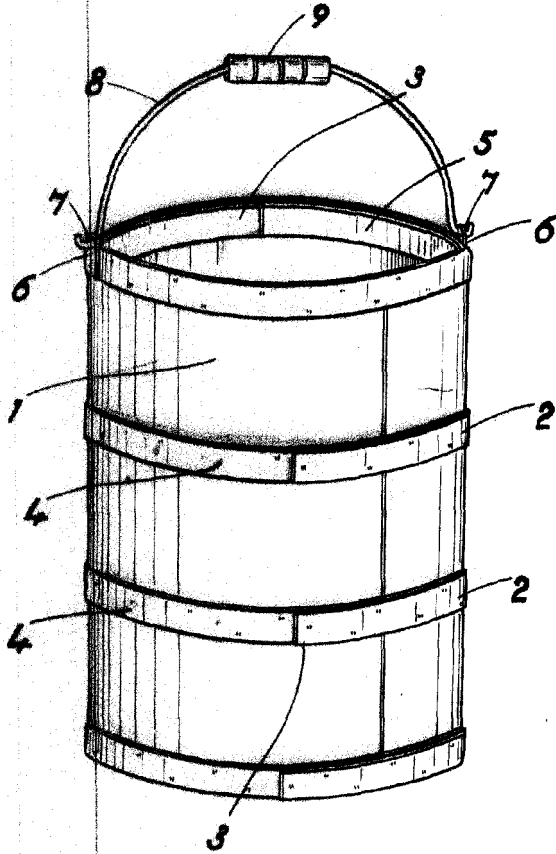

ESCALA VARIABLE
Barcelona 28 MAY. 1953