

36514.



36514

MODELO DE UTILIDAD

por 20 años

por "UNA ANILLA ARTICULADA", a favor de Don Francisco Panies Fort, de nacionalidad española, domiciliado en Barcelona, Aurora, 11 bis.

=====

MEMORIA DESCRIPTIVA

El presente Modelo de utilidad describe una anilla articulada propia para estuches fotográficos y especial para sujetar la correa que, a modo de asa o en banderola, sirve para suspenderlo y acarrearlo.

5. A título de ejemplo, se representa en los dibujos adjuntos una ejecución de la indicada anilla. Interesa consignar que, a los efectos legales del Modelo que se describe, serán variables todos cuantos detalles no afecten, alteren, cambien o modifiquen la esencia de esta anilla.
- 10.



En los dibujos, podemos observar que el anillo propiamente dicho -1- con el que se sujeta a la correa -12-, en forma preferente de cuadrilátero, queda sujeto por la doblez -2- de una pala metálica -3-; la cual, por el eje remachado -4-, se articula con la segunda pala -5-, también de chapa metálica, que es la que fija, por remaches o bridas -6-, a la caja o bolsa -7- del estuche. Esencialmente, esta segunda pala -5- está doblada según dos diedros inversos, con aristas en -8- y -9-, que permiten formar dos planos extremos -A- y -B- paralelos, uno fijo por -6- a -7-, y el otro articulado por -4- con la -3-; como que estos planos no coinciden, queda entre -A- y la pared externa de -7-, un espacio suficiente para que pueda introducirse en él, la pestaña -10- de la tapa -11- del estuche.

N O T A.

Se reivindica como objeto de este registro por Modelo de utilidad:

- 1.- Una anilla articulada, especial para sujetar la correa de suspensión en los estuches fotográficos, que se caracteriza porque el anillo propiamente dicho, se articula y retiene por una doblez de una pala de chapa metálica articulada y sujeta por su extremo opuesto por un eje remachado, con otra pala, también de chapa metálica, que se fija por remaches a la pared externa de la bolsa del estuche.
- 2.- La propia anilla de la reivindicación anterior, caracterizada porque la segunda pala de chapa metálica presenta dos dobleces diédricos obtusas, de aristas paralelas y de signo contrario, que determinan la formación de dos planos extremos y paralelos, y separados en forma tal que,



7

45. fijo y adaptado el inferior a la pared externa de la bolsa, quede el superior con su eje remachado separado de la propia pared, a fin de facilitar el libre paso de la pestaña de la tapa entre esta pala y la bolsa.

3.- La propia anilla de las reivindicaciones anteriores, caracterizado porque el anillo propiamente dicho en el que se ensarta la correa, sea de alambre metálico, cerrado, con sus lados laterales levemente curvados para facilitar el paso de la correa.

50.

Sean cuales fueren las circunstancias que concurren con la esencialidad del Modelo de utilidad definido en las anteriores reivindicaciones, cual objeto es:

4.- "UNA ANILLA ARTICULADA".

55. Consta la presente memoria de tres hojas foliadas, mecanografiadas por una sola cara y del dibujo unido a la misma.

Barcelona diez y nueve de mayo de mil novecientos cincuenta y tres.

P. A. de D. Francisco Paries Fort,

L. DURÁN
P. P.

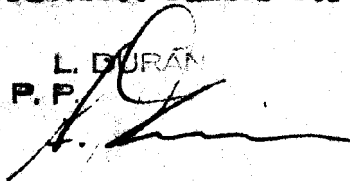

365 14

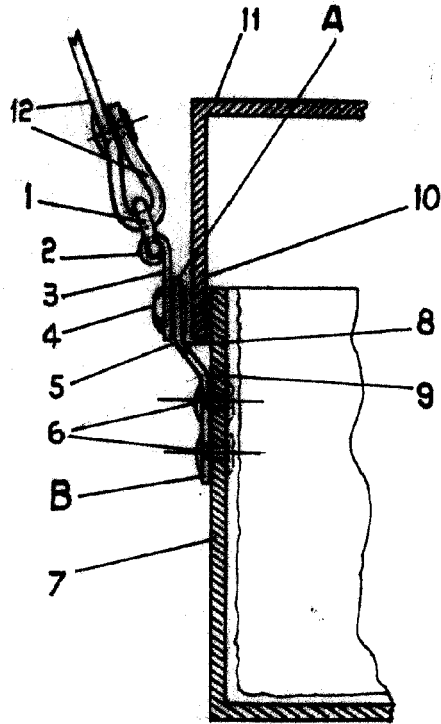
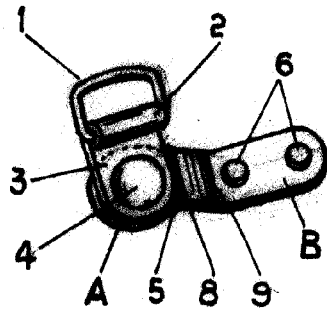

BARCELONA 19 MAR 1958

L. DURAN
R. P.
[Signature]

ESCALA VARIABLE