

36402

36402.



MODELO DE UTILIDAD

por veinte años

a favor de

Don Francisco ZAPATER LOPEZ

de nacionalidad española

residente en Valencia. Avda Puerto 13

P O R

"TAPON PARA ENVASES"

MEMORIA DESCRIPTIVA

Consiste el objeto del presente Modelo de Utilidad en un tapón para envases.

Hasta la fecha no se conoce en el mercado un tapón que reuna las condiciones tan prácticas y seguras como el que es
5 objeto de éste Modelo de Utilidad.

Efectuadas las debidas pruebas el resultado ha sido a todas luces sumamente interesante.

Para la mejor comprensión del objeto de éste Modelo de Utilidad se acompaña a la presente memoria descriptiva un pla-



10 no indicativo de las características de éste Modelo de Utilidad por veinte años, caracterizado en el cuerpo de ésta memoria descriptiva.

15 En la Fig 1a se aprecia un corte de un tapón representado por -A- con su correspondiente roscado y una arandela de materia elástica -B- que donde se introduce lo que interese del borde circular de la botella o envase, ahorrándose de materia un círculo considerable, por cuanto solamente hace falta la parte que efectua el cierre hermético, en combinación que la rocas del tapón.

20 En la Fig 2a se aprecia una vista del círculo elástico -B- y el borde del tapón -A-.

25 En la Fig 3a se aprecia un corte de un tapon en el cual vemos en -A- el cuerpo del mismo y en -O- un anillo de goma o materia elástica pero que está sujeto en en el fondo del roscado del taón y el efecto de cierre es idéntido al de la Fig 1a pero su acción es de costado o sea por el lateria de la boca de la botella o envase.

30 En la Fig 4a se aprecia una vista de pájaro del tapón -A- y de la parte de la goma o materia elástica en parte incrustada en la rosca representada ésta parte en -O-.

35 En la Fig 5a se aprecia un corte del tapón -A- viéndose se que, el roscado al llegar un poco antes del fondo mengua o se ondula un hacia fuera ~~pasca que sea medida~~ que se llegue al final la rosca del envase tenga tropiezo con la del tapón haciendo así en cierre perfecto.

En la Fig 6a se aprecia una vista de pájro del tapón -A- y el estrechamente de la rosca.

40 Como facilmente se comprenderá, el cierre es perfecto tanto si se efectua por círculo elástico al fondo del tapón, como si es por un costado, como si se suprime el



circulo elástico y se realiza por estrechamente de la rosca.

Se efectua por lo tanto una mejora muy notable en ésta clase de tapones para envases, al suprimir mucho material y en algunos casos a no hacer uso del mismo.

Descrito suficientemente el objeto del presente Modelo de Utilidad, solamente cabe hacerse constar que, podrá ser objeto de mejoras, siempre y cuando no se altere la esencialidad del mismo, no invalidándolo el cambio de forma ni los materiales a emplear en su fabricación.

REIVINDICACIONES

Reivindica el recurrente la propiedad y el derecho exclusivo de fabricación en España y sus Dominios del objeto del presente Modelo de Utilidad, caracterizado esencialmente en las siguientes reivindicaciones:

1a. Tapón para envases, caracterizado esencialmente por una caperza con rosca interior que acciona con la rosca de la parte exterior del envase y que, en su fondo y adherida lleva una banda o circulo de materia elástica donde se ejercerá la presión sobre el borde del envase-boca del mismo-.

2a Tapón según reivindicación anterior, caracterizado esencialmente porque la citada banda o circulo se acopla en el fondo del tapón y en su parte roscado para hacer la presión sobre la parte lateral de la boca del envase y quedar adherida la citada bando por parte del roscado.

3a. Tapón según reivindicaciones anteriores, caracterizado esencialmente, porque la rosca del tapón se estrecha un poco al llegar antes de su fondo para efectuar la debida presión sobre la rosca del envase.



4a Por "TAPON PARA ENVASES"

Sean cuales fueren las circunstancias que concurran en la esencialidad del presente Modelo de Utilidad.

75 Consta ésta memoria descriptiva de cuatro hojas mecanografiadas por una sola cara, numeradas, foliadas y acompañadas de un plano indicativo a título de ejemplo.

Madrid veinticinco de Mayo de 1953

P.A.

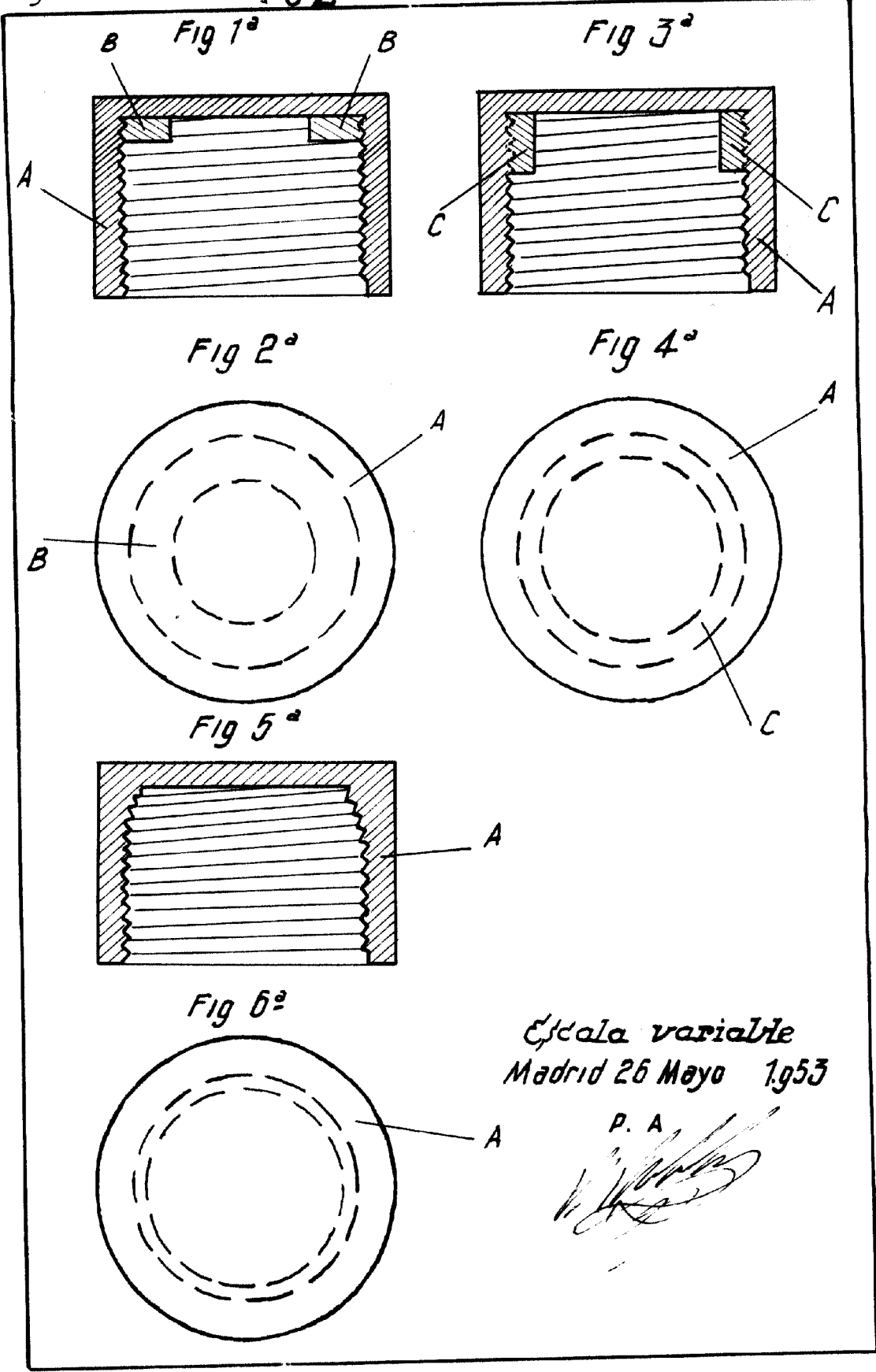

Escala variable
Madrid 26 Mayo 1953

P. A.
[Handwritten signature]