

36374

18



M O D E L O
D E
U T I L I D A D

a favor de Don JOSE AUTONELL DACHS y Don JOSE COIOMER AMETLLER, ambos de nacionalidad española, residentes en Barcelona, calle Diputación, 260, por "ESTUCHE COMBINADO PARA MAQUILLAJE".

- . -

MEMORIA DESCRIPTIVA

La presente invención se refiere a un estuche para maquillaje de doble utilización, muy práctico por la novedad que presenta en la disposición de los elementos propios del maquillaje de los labios, combinándolos en forma que permite utilizarlos simultáneamente, sin recurrir al cambio de estuche, pues al quedar reducido todo a una sola pieza, facilita su empleo en las máximas condiciones de comodidad.

El objeto de la invención, consiste esencialmente en un estuche formado por dos capuchones que se unen



36374

sobre una base central, la que va provista a cada lado, de un elemento de encaje para ajustar, en uno de ellos el lápiz pinta labios y en el otro, el lápiz perfilador.

5. Los capuchones que forman el estuche son de diversas formas, cilíndrica, cónica, prismática etc. así como su unión sobre la base central común, se realiza por ajuste a presión sobre los elementos de encaje o por enroscado en ellos mediante un fileteado, o por otro medio adecuado.

10. Para la mejor comprensión de cuanto se indica en la presente memoria descriptiva, se acompaña un dibujo en el que, esquemáticamente y tan sólo a título de ejemplo, se representa un caso práctico de realización del objeto de la invención.

15. En dicho dibujo, la figura 1, representa una perspectiva en despiece de los elementos que componen el estuche, y la figura 2, representa una sección longitudinal del estuche cerrado por ajuste a presión.

20. En el aludido dibujo, el objeto de la invención está constituido por dos capuchones -1- -2- de variadas formas geométricas, que se unen sobre una base central común -3-, portadora de un lápiz pinta labios -4- a un lado y de un lápiz perfilador -5- en el otro.

25. Para realizar la unión de los capuchones -1- -2- sobre la base central -3-, ésta va provista a ambos lados de unos elementos de encaje -6- 7-, que a la utilidad de encajar, a presión o por roscado, los capucho-



nes que cierran y forman el estuche, unen la utilidad de emplearse como soporte de ajuste de los elementos del maquillaje.

5. Separando uno de los capuchones, queda al exterior dispuesto para su utilización, uno de los elementos del maquillado, mientras el otro queda cubierto por el capuchón que forma el medio cuerpo del estuche y puede ser empleado en la forma corriente. Cerrando el estuche y separando el capuchón opuesto a la parte utilizada, queda al descubierto el otro elemento del maquillado, permitiendo este sistema la rápida utilización de los dos elementos con la comodidad de no precisar de dos estuches diferentes para la realización de este cometido,

10. La presentación del estuche combinado para maquillaje se presta a diversas realizaciones de formas geométricas y filigranas, decorativas, en cualquiera de las modalidades de cierre descritas, siendo su acabado fino y elegante, a la par que reúne todas las cualidades prácticas y de comodidad.

15. Se comprende que será independiente del objeto del presente modelo de utilidad, el material empleado en su construcción, dimensiones y todo cuanto no afecte a la esencialidad de la invención.

18 MA



36374

N O T A

Se reivindica como objeto del presente modelo de utilidad:-

5. 1. Estuche combinado para maquillaje, consistente en dos capuchones que se unen sobre una base central común, provista ésta a ambos lados, de unos elementos de encaje para su unión y ajuste con los capuchones, sirviendo esta base al mismo tiempo de soporte para el ajuste de los elementos de maquillaje, que por un lado de la misma va dispuesto un lápiz corriente para los labios y por el otro, un lápiz perfilador.

10. 2. Estuche combinado para maquillaje, según la reivindicación anterior y que se caracteriza por el hecho de que, la unión de los dos capuchones que forman el estuche, se efectúa por ajuste a presión sobre los elementos de que va provista la base central o por roscado en ellos mediante un fileteado p por cualquier medio apropiado.

20. 3. Estuche combinado para maquillaje.
La presente memoria consta de cuatro hojas, foliadas, escritas por una sola cara.

Barcelona, a 18 de mayo de 1953.

José AUTONELL DACHS
José COLOMER AMETLIER

p.a.

D. JOSÉ, AUTONELL DACHS
D. JOSÉ COLOMER AMETLLER

Hoja única

86874

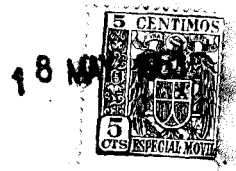

Fig. 1

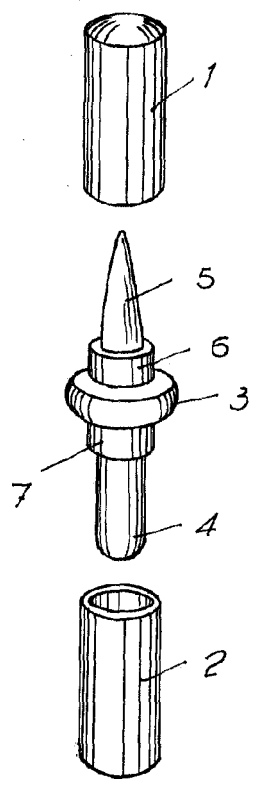
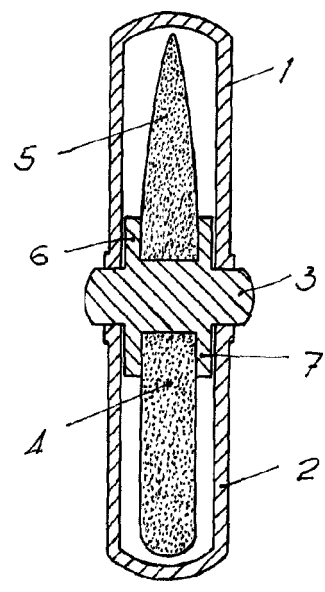

Fig. 2



Barcelona, 10 Mayo 1953
José Autonell Dach's
José Colomer Ametller
P.O.