

23 M



Memoria Descriptiva

para

un Modelo de Utilidad,
por veinte años en España

a favor de

Loewe, S.A. Fábrica de Artículos de Piel

residente en

Madrid, Batalla del Salado, 25

por:

" B O L S A - S A C O "

36361

23 MAY 6



El presente modelo de utilidad se refiere a una bolsa-saco, que indistintamente puede utilizarse en viajes, excursiones, etc., con una u otra aplicación, plegando y abatiendo hacia el interior la parte superior de la lona o análogo que la forma, para dejarla como bolsa o extendida completamente para que sirva de saco, pudiendo en ambos casos adaptarla a la boca un dispositivo característico de cierre, que permite conseguir la adecuada hermeticidad.

Esencialmente la bolsa-saco se compone de un saco, usualmente de lona impermeabilizada, que en el contorno de su base y esquinas de las mismas lleva un refuerzo de cuero, mientras que en la parte superior, paralelamente a los costados mayores de la boca y en el exterior, tiene cosidas unas tiras de cuero entre las cuales y la lona quedan los alojamientos para las barras que forman el mencionado dispositivo de cierre del saco.

En la parte media de éste, van colocadas otras tiras análogas para alojar dichas barras, cuando la bolsa-saco se recoja para ser utilizada como bolsa. Además en uno de los costados de ésta, va dispuesta una cartera que se cierra mediante una cremallera.

Una de las barras de cierre lleva en un extremo un enganche y en el otro una caja que aloja un pestillo, impul-

36361

23



sado a la posición de cierre por un muelle contenido en aquella; cuya caja tiene montada giratoria una anilla rectangular, para la correa portadora de la bolsa, mientras que el pestillo lleva un taladro para un candado.

5 La otra barra presenta en un extremo un marco o rectángulo, para corresponderse con el mencionado pestillo, y al otro lado una pieza prismática hueca con una moldura, para el enganche de la primera barra, el cual entra en una ranura de tal pieza y une las dos barras permitiendo su giro relativo
10 para abrir la bolsa. Esa pieza que lleva la moldura tiene montada otra anilla rectangular para la correa portadora.

Ambas barras llevan, en la parte que ha de quedar al interior, unas costillas dispuestas de modo que al cerrar la bolsa, una queda más alta que otra, para entre ambas presionar
15 la lona que forma la boca de la bolsa y asegurar el cierre de ésta.

En las anillas rectangulares se sujeta el extremo de la correa portadora y el enganche de la misma, llevando aquél una anilla para dicho enganche cuando la correa se ponga doble.

20 Dentro de las reivindicaciones que se establecen pueden construirse bolsas-sacos de las formas y tamaños que se consideren pertinentes, utilizando los materiales que se juzguen apropiados, pero como tales variaciones así como las que puedan hacerse en detalles de presentación u organización no
25 afectan a la esencialidad reivindicada, las que se construyan con cualquiera de esas modificaciones no serán sino variantes igualmente comprendidas y protegidas por el presente registro.

36361



En esta idea las adjuntas figuras corresponden únicamente a una forma de ejecución sin carácter alguno limitativo que se presenta a título de ejemplo de realización, para concretar cuanto se dice en esta memoria descriptiva.

5 La fig. 1 representa la vista de conjunto de la bolsa-saco, recogida como bolsa y cerrada, por el lado en que lleva la cartera, que se cierra mediante una cremallera.

La fig. 2 corresponde a la misma bolsa vista abierta,

10 La fig. 3 detalla la vista del pestillo que sujeta entre sí las barras de cierre de la bolsa-saco.

Las figs. 4 y 5 corresponden a dichas barras.

Las figs. 6 y 7 muestran, en secciones parciales, como se realiza la unión de las indicadas barras en ambos extremos.

15 La fig. 8, en sección transversal, ilustra como los salientes de las barras de cierre presionan la boca de la bolsa, para proporcionar un cierre hermético.

La fig. 9 se refiere a la vista de conjunto de la bolsa-saco, dispuesta como tal saco cerrado.

20 La fig. 10 indica como queda plegada hacia el interior la parte superior de la bolsa-saco cuando se la utiliza como bolsa.

25 Con referencia a dichas figuras y a los números que sobre ellas designan las partes y detalles del objeto representado, que interesan a los fines de esta memoria, la descripción del mismo es como sigue:

La bolsa-saco se compone del saco 1, de lona impermeabilizada, con el refuerzo de cuero 2, en el contorno de su ba

36361



se y esquinas de la misma (en las cuales y en el centro lleva piezas metálicas de apoyo), mientras que en la parte superior tiene cosidas las tiras 3 de cuero, entre las cuales y la lona quedan los alojamientos para las barras 4 y 5 (fig. 4 y 5) de cierre del saco.

En la parte media de éste van otras tiras 6 (figs. 9 y 10), dispuestas como las 3 para alojar las indicadas barras 4 y 5, cuando la bolsa-saco, recogida como se aprecia en la fig. 10, se utiliza solo como bolsa (fig. 1).

En uno de los costados de la bolsa va dispuesta una cartera que se cierra mediante la cremallera 7.

De las indicadas barras de cierre, una de ellas, la 4, (fig. 4) lleva en un extremo el gancho 8 y en el otro el pestillo 9, impulsado a la posición de cierre por el muelle 10 y provisto del taladro 11 para un candado. La pieza 12, que aloja este pestillo, lleva montada giratoria la anilla rectangular 15, para enganche de la correa 23 portadora de la bolsa.

La otra barra 5 (fig. 5) presenta en un extremo una pieza 16 prismática hueca con la moldura 17, para el enganche 8 de la otra barra, cuyo enganche entra por la ranura 28, para unir las dos, permitiendo el giro relativo de la 4 respecto a la 5, para quedar la bolsa abierta, como se aprecia en la fig. 2. El cierre de la bolsa se efectúa al encajar el pestillo 9 en el marco 19. En la pieza 16 va montada otra anilla 20, análoga a la 15.

Las barras 4 y 5 llevan respectivamente las costillas 13 y 14, destinadas a sujetar entre sí la lona 1 (fig. 8) pa-

36361



rá proporcionar un cierre hermético a la bolsa o saco, según que tales barras vayan colocadas en los alojamientos 6 o en los 3.

5 En las anillas 15 y 20 se sujetan el enganche 21 (figura 9) y el extremo 22 de la correa 23, o bien se pasa ésta (fig. 1) por la anilla 15 y dicho enganche 21 se sujeta a la anilla 24, dispuesta en el extremo 22 de la referida correa, con lo cual puede utilizarse la misma como asa, cuando el conjunto se emplea como bolsa, o como tirante bandolera cuando se le utilice como saco (fig. 9).

10 En los laterales de la parte de lona que forma la bolsa, van dispuestos los flejes metálicos y flexibles 25 independientes y que casi cubren toda la anchura de la bolsa con objeto de armar la misma y facilitar su plegado al cerrarla.

15 Otros análogos, con la misma disposición y objeto, están colocados en la proximidad de la boca del saco y no se aprecian en las figuras.

====

36361

23 MAR



N O T A

El presente modelo de utilidad comprende las siguientes reivindicaciones:

5 1.- Bolsa-saco, caracterizada porque está constituida por un saco de lona impermeabilizada o material equivalente, que en el contorno de su base y esquinas de la misma, lleva un refuerzo de cuero, mientras que en la parte superior, paralelamente a los costados mayores de la boca y en su exterior, tiene cosidas unas tiras de cuero, entre las cuales y la lona quedan alojamientos para unas barras, que forman el dispositivo de cierre del saco.

10 2.- Bolsa-saco, según la reivindicación 1, caracterizada porque, en la parte media de sus costados mayores, van colocadas otras tiras análogas, para alojar dichas barras cuando el saco se recoja para ser utilizado como bolsa; llevando además en un costado de ésta dispuesta una cartera, que se cierra mediante una cremallera.

15 3.- Bolsa-saco, según las reivindicaciones 1 y 2, caracterizada porque una de esas barras de cierre lleva en un extremo un enganche y en el otro una caja, que aloja un pestillo impulsado a la posición de cierre por un muelle contenido en aquella, cuya caja tiene montada giratoria una anilla rectangular, para la correa portadora de la bolsa, y el pestillo lleva un taladro para un candado.

20 4.- Bolsa-saco, según las reivindicaciones 1 a 3, caracterizada porque la otra barra presenta en un extremo un marco o rectángulo hueco, para enganche del mencionado pestillo, y al otro lado una pieza prismática hueca, con una moldura en

36361

23



la que se sujeta el enganche de la primera barra, entrando en una ranura de tal pieza; de modo que las dos barras se unan en forma que sea posible su giro relativo para abrir la bolsa, llevando esa pieza montada otra anilla rectangular para la correa portadora.

5

5.- Bolsa-saco, según las reivindicaciones 1 a 4, caracterizada porque ambas barras llevan en la parte que ha de quedar al interior unas costillas, dispuestas de modo que al cerrar la bolsa o saco, una quede más alta que otra, para entre ambas presionar la lona que forma la boca de la bolsa o saco y asegurar su cierre.

10

6.- Bolsa-saco, según las reivindicaciones 1 a 5, caracterizada porque en los laterales menores, de la parte de lona que forma la bolsa, y en la proximidad de lo que ha de ser boca de la misma, van dispuestos dos flejes metálicos; flexibles e independientes, que casi cubren toda la anchura de la bolsa de modo que arman la misma, facilitan su plegado al cerrarla y al realizar esta operación quedan ligeramente inclinados hacia abajo, llevando la boca del saco otros flejes análogos.

15

20

7.- Bolsa-saco.

Según se describe y reivindica en la presente memoria descriptiva y se ilustra con los dibujos que a la misma se acompañan.

Consta esta memoria de siete hojas foliadas y escritas a máquina por una sola de sus caras.

Madrid, a 23 de Mayo de 1953.

WILLERMO ROSE



28 MAY 1950

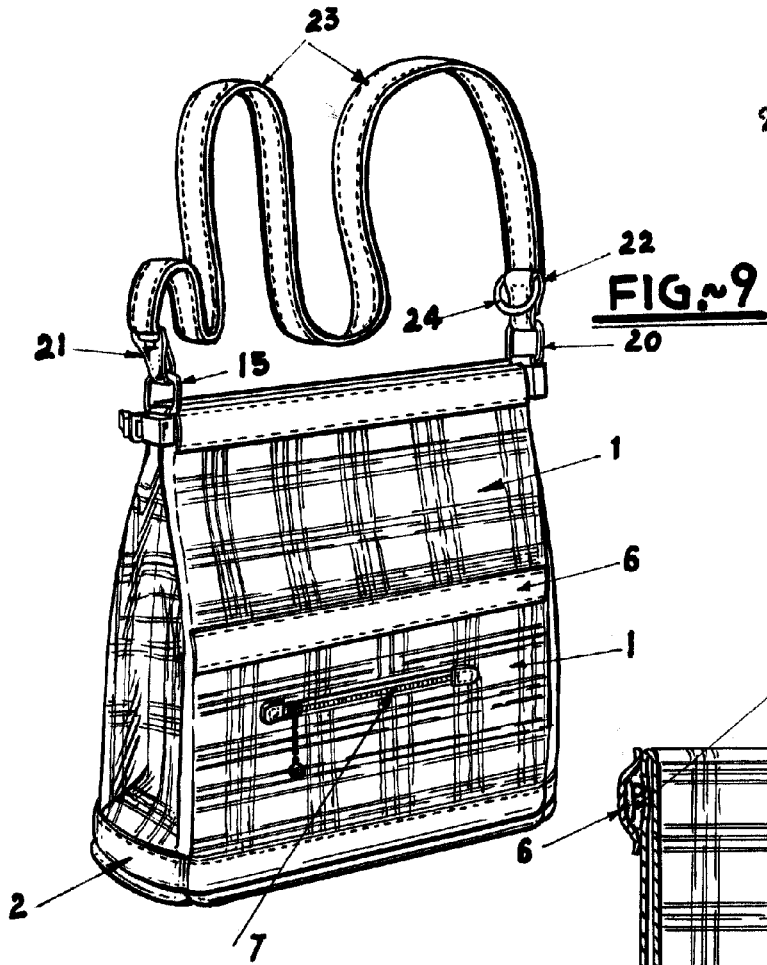
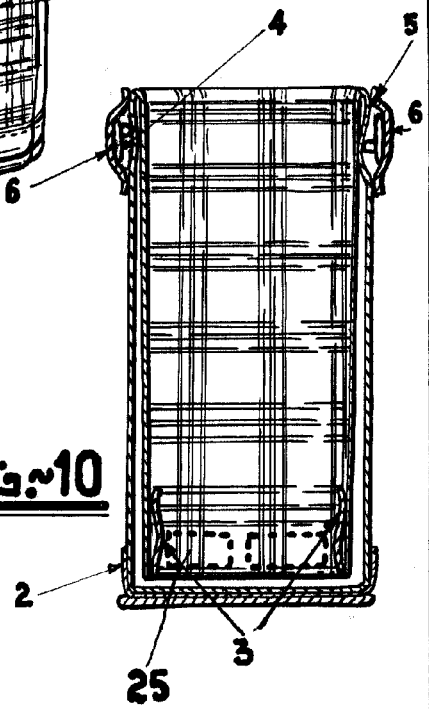

FIG. 9

FIG. 10



ESCALA VARIABLE
WILHELM ROHM

W. Martens