



30306

MODELO DE UTILIDAD

por veinte años, a favor de don JOSÉ FIGUERAS BERNABEU, de nacionalidad y residencia españolas, domiciliado en Barcelona, calle Mallorca nº 533, por UN ROMPECABEZAS DE BOLSILLO.

MEMORIA DESCRIPTIVA

Hace referencia la presente memoria a un juego de dis-
tracción y pasatiempo de los comprendidos en el grupo de
piezas desplazables registrado anteriormente por el recu-
rrente con el modelo de utilidad nº 28.358, en el cual e-
5 xiste una particularidad desconocida hasta el presente que
suma a las anteriores dificultades otra determinada de ex-
traordinaria curiosidad y que crea mayores obstáculos a la
resolución del tema propuesto, haciendo de éste un elemen-
to de gran valor educativo de la imaginación.

10 Esta particularidad a que hemos aludido estriba en la
desigualdad entre las piezas que lo componen, o sea que son
de distinto tamaño unas de otras.

Se precisa para la clara comprensión descriptiva ha-



ber observado previamente, a título de ejemplo, un caso de
15 realización del mismo por lo que nos referimos a la hoja
gráfica adjunta en la que existe una figura 1 demostrativa
del conjunto del juego visto en ligera perspectiva. Una
figura 2 representativa de la base del juego, que es un mar-
co -1- cerrado por un plafón de fondo -2- en el que se ven
20 colocadas solamente dos fichas para poner de manifiesto que
el marco posee unas guías que son de distinta índole en sus
caras opuestas. En dos de ellas son una entalladura inte-
rior -3- y en las otras dos son una pestaña saliente -4-.
En ellas se engarzan las fichas, que a su vez están dotadas
25 de idénticas características, la entalla en sus aristas su-
perior y derecha y el saliente en sus aristas inferior e iz-
quierda, según puede apreciarse en la figura 6 en que dos
de las fichas pequeñas aparecen unidas en demostración del
modo en que se relacionan. En la siguiente figura 7 se ve
30 una de estas fichas en dos posiciones, observada de canto
y en escorzo vista por su cara inferior. Resalta ostensi-
blemente que también poseen la hendidura -3- en un lado, y
el saliente -4- en el lado opuesto.

Del encajamiento de unas con otras se produce la posibili-
35 dad de deslizamiento rectilíneo que tienen en el interior
del marco que las rodea. Este deslizamiento se favorece en
el orden mecánico por un ligero engarce que se les otorga
para lo cual no son planas en su base o cara inversa sino
que tienen un hueco central -5- o cavidad, cuyo objeto es
40 evitar excesivos roces.

En cuanto a las figuras 3, 4 y 5, son para demostrar
la desigualdad de tamaño, antes indicada. Así, la de la fi-
gura 5 es la ficha usual y de menor tamaño, siendo cuadrada

36356



o de lados iguales. Le sigue otra ficha equivalente al
45 doble de ésta, figura 4, de forma rectangular, y luego otra que es cuádruple, figura 3, o sea la equivalencia de cuatro de las pequeñas. Se hallan en el juego en número de diez, distribuidas de la siguiente manera: cuatro pequeñas o cuadradas; cuatro dobles o rectangulares que se
50 colocan en posición vertical; una también rectangular que se sitúa y trabaja en posición horizontal; y finalmente una mayor o cuádruple.

Todas las fichas, además de la ilustración o tema decorativo que poseen, están numeradas, es decir, señaladas
55 con un número correspondiente.

Se sitúan en el montante en el montante ocupándolo en casi su totalidad, como aparecen en la figura 1, solamente dejando el espacio libre equivalente a dos de las piezas pequeñas, con lo que se da lugar a los deslizamientos o
60 corrimiento de fichas que permiten entrar de lleno en el juego consistente en formar distintas combinaciones de orden colocativo, o sea, ponerlas en orden correlativo numéricamente, o en orden alterno a voluntad, según las innumerables situaciones que puedan crearse.

Las fichas pueden ser blancas o de colores distintos, para hacer más vistosa su presentación, y en cuanto a temas decorativos pueden variar indefinidamente, sin que por ello se altere ni modifique la esencialidad del modelo descrito, que podrá variar en otras características mientras no altere
70 re cuanto se reivindica a continuación.

REIVINDICACIONES

Se reivindica como objeto de este modelo de utilidad:

1.- Un rompecabezas de bolsillo, consistente en un bas-

30356



75 tidor o marco cerrado limitado por un plafón que lo cierra
posteriormente, encerrando en su interior a diez fichas que
ocupan dieciocho veintiaavas partes de su dimensión, dejando
libres dos que son necesarias para iniciar los desplazamien-
tes necesarios con que efectuar las alternacias de lugar que
80 permitan verificar la colocación última prefijada con meta y
término de juego.

2.- Un rompecabezas de bolsillo, en el que la colocación
alcanzada como meta debe lograrse sin levantar ni desmontar
las piezas, sinó haciéndolas resbalar sobre el plafón guiándo
se unas con otras mediante el entrelazado que les permite el
85 estar dotadas en dos de sus aristas laterales de unas pesta-
ñas o bordones prominentes así como en las caras opuestas po-
seen unas entalladuras equivalentes a aquéllas, y donde pene-
tran las de las fichas adyacentes, teniendo asimismo el mar-
co las mismas características de entalla en dos de sus bordes
90 internos, y aleta saliente en los otros dos bordes.

3.- Un rompecabezas de bolsillo, en el que las fichas e-
xistentes en número de diez, son desiguales en su tamaño, exis-
tiendo cuatro cuadradas pequeñas, cuatro medianas equivalentes
al doble de las anteriores, colocadas verticalmente, una media-
na colocada horizontalmente, y una mayor equivalente a cuatro
95 de las pequeñas.

4.- Un rompecabezas de bolsillo, en el que las fichas in-
dicadas así como el marco que las circunda pueden estar decora-
das con cualquier tema deportivo, artístico, jocoso o de otra
100 índole cualquiera.

5.- Un rompecabezas de bolsillo.

Todo tal y conforme a la presente memoria descriptiva, que
consta de cinco hojas foliadas y mecanografiadas por una cara,

36356

- 5 -



105 y una hoja con dibujos explicativos para mejor comprensión
de la descripción.

23 MAY. 1953

Madrid, a _____

Por autorización de don JOSÉ FIGUERAS BERNABEU, -

IGNACIO DE OTTO TORRA
P.P.

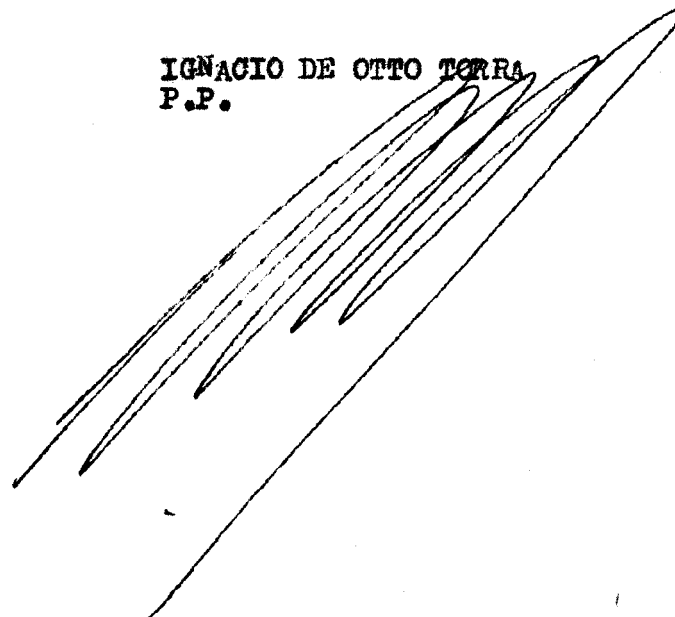
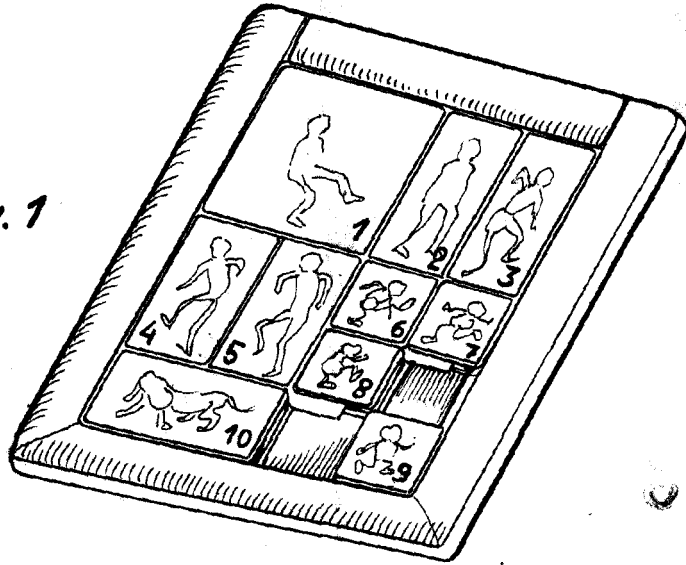



Fig. 1



0356

Fig. 3

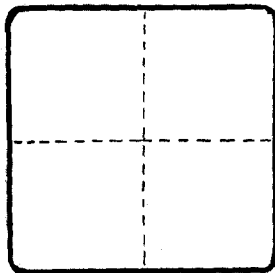

Fig. 4



Fig. 5

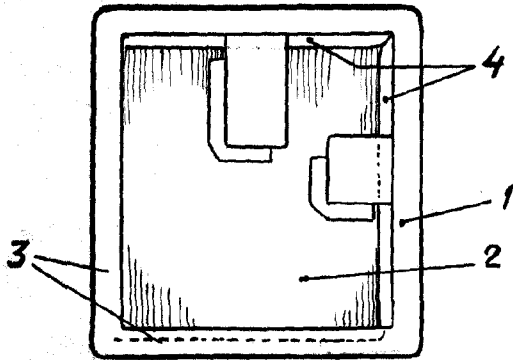

Fig. 2

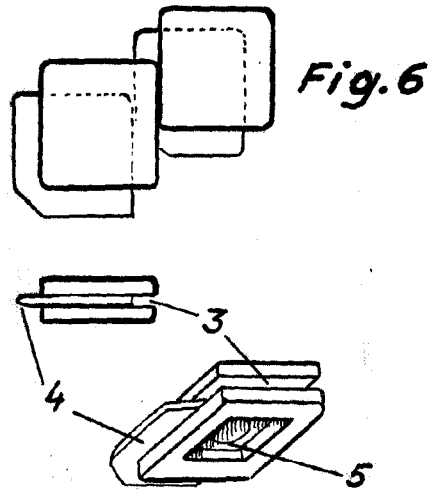

Fig. 6

Fig. 7

IGNACIO DE OTTO TORRA
P. P.

Escala variable

