

36326.



36326

MEMORIA DESCRIPTIVA
DE UNA PATENTE DE MODELO DE UTILIDAD, POR VEINTE AÑOS EN
ESPAÑA, A FAVOR DE RIERA Y JUANOLA S.L., DE NACIONALIDAD
ESPAÑOLA, RESIDENTE EN FIGUERAS (GERONA) CALLE DE BORRA-
SSA nº 41.

sobre:

"REMOLQUE MONOCICLO PARA VELOMOTORES Y MOTOCICLETAS".



La idea a que se refiere la presente solicitud de Modelo de Utilidad es totalmente nueva, tanto en España como en el extranjero, no habiendo sido conocida ni explotada con anterioridad a la fecha de la presente memoria descriptiva.

5.- El objeto de este modelo de utilidad, consiste en solventar, de manera eficaz y sencilla y poco costosa, el problema que hasta el presente, para los usuarios de vehículos de dos ruedas, particularmente motocicletas sin side-car y velomotores, el no poder transportar en los mismos paquetes de tamaño regular, puesto que los espacios existentes en dichos vehículos son muy escasos y exigen, generalmente, que el conductor del vehículo tenga que sostener los paquetes, lo cual dificulta grandemente su manejo del vehículo, así como la seguridad del mismo.

10.- Las carteras adosables a la parte posterior de estos vehículos se han mostrado casi completamente ineficaces, por su pequeño contenido, y los remolques empleados hasta ahora, para bicicletas exclusivamente, no ha sido posible adptarlos a estos vehículos de motor, debido a la rigidez de los mismos, que impedía el buen manejo y la marcha conveniente del vehículo, si deterioros.

15.- Por ello, despues de múltiples ensayos realizados por los solicitantes, se ha llegado al remolque objeto de este modelo, que permite el transporte de paquetes de tamaño de regulares dimensiones, con toda comodidad, sin dificultar el manejo del vehículo ni su buena marcha, no originando averías de ninguna clase al mismo, cuya fuerza puede ser así aprovechada totalmente, transportando, además del usuario o usuarios, una carga proporcionada a la potencia del vehículo.



Para mejor comprensión de la descripción que sigue, se adjuntan a la presente dibujos, a los cuales se hace constante referencia a lo largo de la misma.

- Consiste este remolque monociclo para velomotores y motocicletas en una bastidor (1), construido de tubo, el cual se sujeta al vehículo mediante una horquilla (2), orientable a derecha e izquierda mediante giro sobre dos cojinetes amortiguadores, de caucho (3), uniendo los dos extremos anteriores de la horquilla (4) al eje del "carrete" o buje del vehículo mediante unos suplementos (5), roscados uno a cada extremo del referido eje, los cuales están montados sobre un amortiguador de caucho (6), denominado "cilin-bloch", lo mismo que los de giro de la horquilla en el remolque, estando dispuesto sobre dicho amortiguador o cojinete un espárrago (7), en el que descansa uno de los extremos de la horquilla del remolque, del mismo modo que ocurre con el otro en el otro extremo del buje, estando sujetos dichos extremos de la horquilla en sus lugares respectivos mediante unas mariposas (8), que permiten el montaje y desmontaje del remolque en muy pocos instantes, siempre y cuando se hayan instalado previamente los suplementos referidos, que pueden dejarse colocados permanentemente en los extremos del buje de la rueda trasera del vehículo.
- Por la parte posterior, el remolque en cuestión se apoya en una horquilla o soporte (10) de su única rueda trasera (9), oscilando dicha horquilla mediante un eje (11), unido al soporte fijo del remolque (12), estando provista en sus extremos este eje de otros dos cojinetes de caucho (13), mientras que la otra parte de la horquilla, o sea la más alta, va sujeta a dos muelles (14) que unen dicha horquilla a la parte fija del basti-



5.- dor, con lo cual esta rueda trasera tiene, al estar el vehículo y remolque en marcha, un movimiento oscilante cuya amplitud puede regularse mediante una mariposa (15), dispuesta en uno de los extremos de los muelles para tensarlos o destensarlos a tenor del peso a transportar y según el piso del camino a recorrer.

10.- En los dibujos adjuntos, se muestran un ejemplo de realización de este modelo, representando la Fig. 1ª.- una vista lateral en perspectiva del conjunto;

La 2ª.- un esquema de la suspensión de las ruedas traseras;

La Fig. 3ª; un detalle de la horquilla delantera, y

15.- La Fig. 4ª.- el detalle de la unión a los extremos bujes de la rueda trasera del vehículo.

Las principales ventajas de la presente invención, se deducen de cuanto va dicho, particularmente de la enunciación del objeto de la misma.

20.- Siendo susceptible la presente patente de modelo de utilidad, de modificaciones de forma y de detalle accidentales, lógicamente la misma al no modificar la esencia de la misma y quedarán comprendidas y protegidas en este modelo reivindicándose la esencia de la misma en
25.- la siguiente

NOTA

En resumen; la presente patente de modelo de utilidad, recaerá sobre las siguientes reivindicaciones;

30.- 1ª.- Remolque monociclo para velomotores y motocicletas, caracterizado porque consiste en bastidor preferentemente de tubo, que se sujeta al vehículo mediante una horquilla, orientable a derecha y izquierda

36326-5



953

- mediante un giro sobre dos cojinetes amortiguadores de caucho, uniéndose los dos extremos anteriores de la misma al eje del "carrete" o buje del vehículo mediante unos suplementos roscados uno a cada extremo
- 5.- del referido eje, estando montados dichos suplementos sobre unos amortiguadores de caucho, sobre los cuales se disponen unos espárragos a los que se sujetan los extremos de la horquilla antes citada mediante unas mariposas.
- 10.- 2a.- Remolque, según la anterior reivindicación, caracterizado porque el bastidor mencionado anteriormente se apoya de su parte posterior en una horquilla o soporte de su única rueda, trasera, oscilando sobre dicho soporte mediante un eje, unido al
- 15.- soporte fijo del remolque, estando provisto dicho eje de sus extremos de otros cojinetes de caucho, mientras que la parte contraria de la horquilla va sujeta a dos muelles, que unen por este lado la horquilla a la parte fija del bastidor, siendo regulable la tensión de estos muelles mediante mariposas.
- 20.-

3a.- REMOLQUE MONOCICLO PARA VELOMOTORES Y MOTOCICLETAS".

- Según se describe en la presente memoria
- 25.- que consta de cinco hojas escritas a máquina por una sola cara y dibujos.

Madrid a

14 ABR 1953

Placa

Piera y Usando S.L.

36926

Hoja única

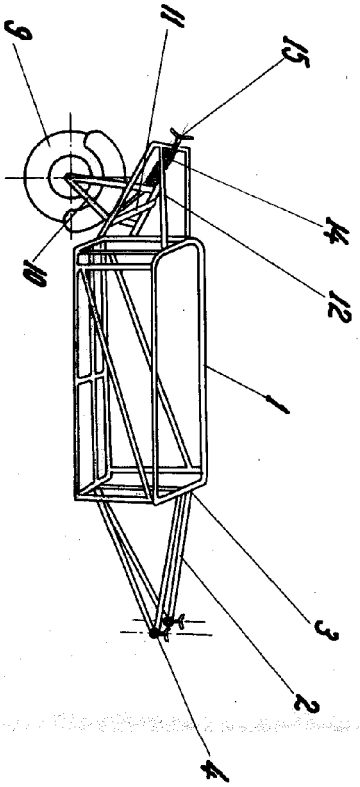

Fig. 1a

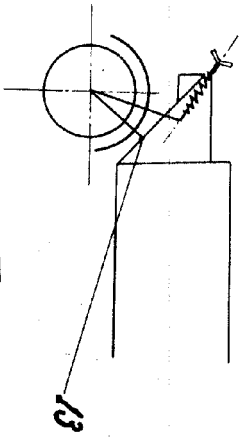

Fig. 2a

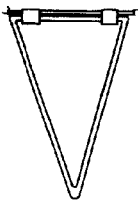

Fig. 3a

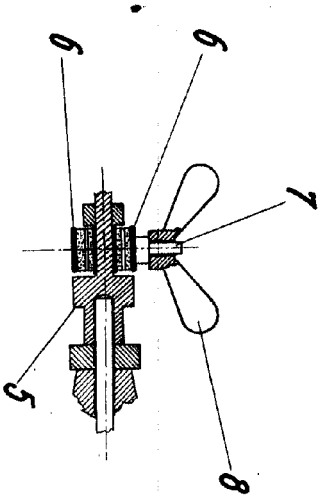

Fig. 4a

ESCALA VARIABLE
INVENTOR: A. PIERA Y USANDO

